

SHARP

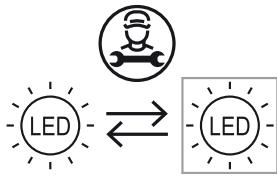

Refrigerator-Freezer Operation manual

SJ-GP820C SJ-MP820C



“Plasmacluster” and “Device of a cluster of grapes” are trademarks of Sharp Corporation.

“Plasmacluster” et “Device of a cluster of grapes” sont des marques commerciales de Sharp Corporation.

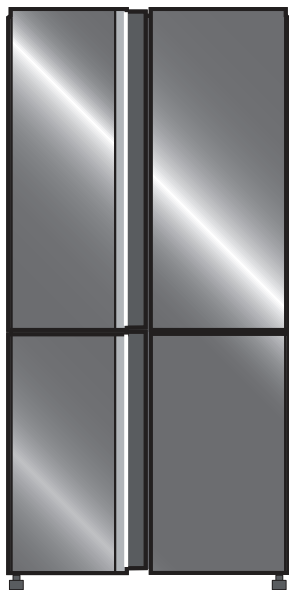

SJ-GP820C



SJ-MP820C

- EN** Refrigerator-Freezer
Operation manual EN-1 – EN-13
- ES** Frigorífico-Congelador
Manual de manejo ES-1 – ES-13
- FR** Réfrigérateur-Congélateur
Mode d'emploi FR-1 – FR-13
- PT** Frigorífico-Congelador
Funcionamento manual PT-1 – PT-13
- EL** Ψυγείο - Καταψυκτής
Εγχειρίδιο λειτουργίας EL-1 – EL-13
- DE** Kühlschrank mit Tiefkühlfach
Bedienungsanleitung DE-1 – DE-13
- NL** Koelkast-Vriezer
Gebruiksaanwijzing NL-1 – NL-13
- PL** Chłodziarko - Zamrażarka
Instrukcja obsługi PL-1 – PL-13
- HU** Hűtőszekrény-Fagyasztó
Használati utasítás HU-1 – HU-13
- RO** Frigider-Congelator
Manual de utilizare RO-1 – RO-13
- CS** Chladnička-Mrazák
Návod k obsluze CS-1 – CS-13
- SK** Chladnička-Mraznička
Návod na obsluhu SK-1 – SK-13
- LT** Šaldytuvas - Šaldiklis
Eksploatavimo instrukcija LT-1 – LT-13
- LV** Ledusskapis – Saldētājkamera
Rokasgrāmata LV-1 – LV-13
- ET** Külmik-Sügavkülmik
Kasutusjuhend ET-1 – ET-13
- SL** Hladilnik-Zamrzovalnik
Priročnik z navodili za delovanje SL-1 – SL-13
- UK** Холодильник-Морозильник
Інструкція з експлуатації UK-1 – UK-13
- BG** Хладилник – Фризер
Ръководство за работа BG-1 – BG-13

production control code



EN Contents

• Safety information.....	EN-1
• Installation	EN-3
• Description.....	EN-4
• Control panel	EN-5
• Useful modes.....	EN-6
• Storing food	EN-11
• Care and cleaning	EN-12
• Before you call for service	EN-13

DE Inhalt

• Sicherheitshinweise.....	DE-1
• Installation	DE-3
• Beschreibung.....	DE-4
• Bedienfeld.....	DE-5
• Nützliche Modi	DE-6
• Aufbewahrung von Lebensmitteln	DE-11
• Wartung und Reinigung	DE-12
• Ehe Sie sich an den Kundendienst wenden	DE-13

ES Contenido

• Información de seguridad.....	ES-1
• Instalación	ES-3
• Descripción.....	ES-4
• Panel de control.....	ES-5
• Modos útiles	ES-6
• Almacenamiento de alimentos	ES-11
• Cuidado y limpieza	ES-12
• Antes de llamar al servicio técnico	ES-13

NL Inhoud

• Veiligheidsinformatie	NL-1
• Installatie	NL-3
• Omschrijving	NL-4
• Bedieningspaneel	NL-5
• Nuttige modi	NL-6
• Opslag van voedsel	NL-11
• Onderhoud en reiniging	NL-12
• Voordat u de servicedienst belt	NL-13

FR Table des matières

• Information de sécurité.....	FR-1
• Installation	FR-3
• Description.....	FR-4
• Panneau de contrôle	FR-5
• Icônes des modes utiles.....	FR-6
• Conservation des aliments	FR-11
• Entretien et nettoyage	FR-12
• Avant d'appeler le service après vente.....	FR-13

PL Spis treści

• Informacje dotyczące bezpieczeństwa.....	PL-1
• Instalacja	PL-3
• Opis	PL-4
• Panel sterowania.....	PL-5
• Użyteczne tryby pracy	PL-6
• Przechowywanie żywności	PL-11
• Konserwacja i czyszczenie	PL-12
• Zanim zgłosisz usterkę	PL-13

PT Conteúdos

• Informações de segurança.....	PT-1
• Instalação	PT-3
• Descrição.....	PT-4
• Painel de controlo	PT-5
• Ícones de modos úteis.....	PT-6
• Armazenar alimentos.....	PT-11
• Cuidados e limpeza	PT-12
• Antes de chamar a assistência técnica	PT-13

HU Tartalomjegyzék

• Biztonsági tájékoztató.....	HU-1
• Üzembe helyezés	HU-3
• Leírás.....	HU-4
• Kezelőpanel.....	HU-5
• Hasznos üzemmódok ikonjai.....	HU-6
• Ételtárolás.....	HU-11
• Tisztítás és ápolás.....	HU-12
• A szerviz hívása előtt.....	HU-13

EL Περιεχόμενα

• Πληροφορίες ασφάλειας.....	EL-1
• Εγκατάσταση	EL-3
• Περιγραφή	EL-4
• Πίνακας ελέγχου	EL-5
• Εικονίδια χρησιμων λειτουργιών.....	EL-6
• Συντήρηση τροφίμων.....	EL-11
• Φροντίδα και καθαρισμός	EL-12
• Πριν καλέσετε για σέρβις.....	EL-13

RO Cuprins

• Informații privind siguranța	RO-1
• Instalarea	RO-3
• Descrierea	RO-4
• Panou de comandă	RO-5
• Moduri principale	RO-6
• Păstrarea alimentelor	RO-11
• Îngrijirea și curățarea	RO-12
• Înainte de a solicita depanarea.....	RO-13

CS Obsah

• Bezpečnostní pokyny	CS-1
• Instalace	CS-3
• Popis	CS-4
• Kontrolku panel	CS-5
• Užitečné režimy	CS-6
• Uložení potravin	CS-11
• Péče a čištění	CS-12
• Než zavoláte do servisu	CS-13

ET Sisukord

• Ohutusteave	ET-1
• Paigaldamine	ET-3
• Kirjeldus	ET-4
• Juhtpaneel	ET-5
• Kasulike režiimide ikoonid	ET-6
• Toidu hoiustamine	ET-11
• Puhastamine ja hooldamine	ET-12
• Enne teenindusse helistamist	ET-13

SK Obsah

• Bezpečnostné pokyny	SK-1
• Inštalácia	SK-3
• Popis	SK-4
• Ovládací panel	SK-5
• Užitočné režimy	SK-6
• Uloženie potravín	SK-11
• Starostlivosť a čistenie	SK-12
• Skôr ako zavoláte do servisu	SK-13

SL Vsebina

• Varnostne informacije	SL-1
• Namestitev	SL-3
• Opis	SL-4
• Nadzorna plošča	SL-5
• Uporabni načini	SL-6
• Shranjevanje hrane	SL-11
• Nega in čiščenje	SL-12
• Preden pokličete servis	SL-13

LT Turinys

• Saugos informacija	LT-1
• Įrengimas	LT-3
• Aprašymas	LT-4
• Valdymo skydelis	LT-5
• Naudingi režimų simboliai	LT-6
• Maisto laikymas	LT-11
• Prižiūra ir valymas	LT-12
• Prieš kreipiantis į techninio aptarnavimo centrą	LT-13

UK Зміст

• Інформація щодо безпеки	UK-1
• Встановлення	UK-3
• Опис	UK-4
• Панель керування	UK-5
• Корисні режими	UK-6
• Зберігання продуктів	UK-11
• Догляд і чищення	UK-12
• Перш ніж звертатися по обслуговування	UK-13

LV Satura rādītājs

• Drošības informācija	LV-1
• Uzstādīšana	LV-3
• Apraksts	LV-4
• Vadības panelis	LV-5
• Svarīgas režīmu ikonas	LV-6
• Pārtikas uzglabāšana	LV-11
• Apkope un tīrīšana	LV-12
• Pirms sazināties ar klientu dienestu	LV-13

BG Съдържание



• Информация за безопасност	BG-1
• Монтаж	BG-3
• Описание	BG-4
• Панелът за управление	BG-5
• Полезни режими	BG-6
• Съхранение на храна	BG-11
• Грижи и почистване	BG-12
• Преди да потърсите помощ за ремонт и обслужване	BG-13

Thank you very much for buying this SHARP product. Before using your SHARP refrigerator, please read this operation manual to ensure that you gain the maximum benefit from it.

- This refrigerator is intended for making ice cubes, refrigerating and freezing food.
- This refrigerator is for household use only, with ambient temperature indicated in the table. The climate class is specified on the rating plate. If the refrigerator operates out of range (ambient temperature range) of the climate class which is rated for that model, it may not be able to maintain satisfactory internal temperatures. If the refrigerator is used at colder temperatures, the refrigerator will not be damaged up to a temperature of +5°C.
- The refrigerator should not be subjected to temperatures of -10°C or below for a long period of time.
- This appliance is intended to be used at ambient temperatures ranging from 16°C to 43°C.

Household use only	
Climate class	Acceptable range of ambient temperature
SN	+10°C to 32°C
N	+16°C to 32°C
ST	+16°C to 38°C
T	+16°C to 43°C

Safety information

	WARNING This means that there are high risks of death or serious injury.
	CAUTION This means that there are high risks of material damage or personal injury.
	CAUTION Fire marks means this refrigerator has risk of fire accident.



WARNING

Refrigerant

This refrigerator contains flammable refrigerant (R600a: isobutane) and insulation blowing gas (cyclopentane). Observe the following rules to prevent ignition and explosion.

- Do not damage the refrigerant circuit and also do not allow any sharp objects to have contact with the refrigeration system. The refrigeration system behind and inside the refrigerator contains refrigerant.
- Do not use mechanical devices or other means to accelerate the defrosting process. (This refrigerator has adopted automatic defrosting system.)
- Do not use electrical appliances inside the refrigerator.
- Do not block the space around the refrigerator.
- Do not use flammable sprays, such as spray paint near the refrigerator.
- Do not store flammable sprays, such as spray paint in the refrigerator.
- In the case of failure of the refrigeration system, do not touch the wall socket and use open flames. Open the window and let out the air from the room. Then ask a service agent approved by SHARP for service.

Power cord, Plug, Socket

Read carefully the following rules to prevent electric shock or fire.

- Make sure to protect the power cord from being damaged during installation or moving. If the power plug or cord is loose, do not insert the power plug.
- Do not place multiple portable socket-outlets or portable power supplies at the rear of the refrigerator.
- Connect the power plug into the wall socket firmly and directly. Do not use an extension cord or adapter plug.
- Connect the power plug to the socket with the required rated voltage.
- Connect the earth pin to the earth terminal properly.
- Do not touch the power plug with wet hands.
- Disconnect from the main electricity supply by removing the main plug from the socket. Do not remove by pulling the power cord.
- Dust deposited on the power plug may cause fire. Wipe it off carefully.
- Pull out the plug if the refrigerator is not used for a long time.

- If the flexible supply cord is damaged, it must be replaced by service agent approved by SHARP in order to avoid a hazard.

Installation

- Do not install the refrigerator in a damp or wet location. It may cause the damage to the insulation or electrical leak. Dew may also appear on the outer cabinet and it causes rust.
- The refrigerator should be installed flatly and firmly on the floor.

In use

- Do not store volatile and flammable materials such as ether, petrol, propane gas, aerosol cans, adhesive agents and pure alcohol etc. These materials are easy to explode.
- Do not store temperature-sensitive products such as pharmaceutical products in the refrigerator. There are high risks of changes in product quality.
- Do not attempt to change or modify this refrigerator. This may result in fire, electric shock or injury.
- Do not place bottled drinks and cans in the freezer compartment. Especially "Express cool" is in operation, there is a high risk that glass bottles may burst.
- Do not place any object on the top of refrigerator. If the object falls down from the top, it may cause injury.
- Do not hit the glass doors hard. Otherwise, they may break and cause physical injury. <Only for SJ-GP820C>
- This appliance can be used by children aged from 8 years or above and persons with reduced physical, sensory or mental capabilities or lack of experience and knowledge if they have been given supervision or instruction concerning use of the appliance in a safe way or understanding the hazards involved. Children shall not play with the appliance. Cleaning and user maintenance shall not be done by children without supervision. Children aged from 3 to 8 years are allowed to load and unload refrigerating appliances.

Care and Cleaning

- Unplug the refrigerator first to prevent electric shock.
- Do not splash water directly on the outer cabinet or the interior. This may lead to rusting and deterioration of the electrical insulation.

Trouble

- If you smell something burning, pull out the power plug immediately. Then ask a service agent approved by SHARP for service.
- In case of gas leak, ventilate the area by opening window. Do not touch the refrigerator or the power socket.

Disposal

- Ensure that the refrigerator presents no danger to children while being stored until disposal. (e.g. remove the door to prevent child entrapment.)
- Take the refrigerator to a professional recycling plant. Some materials such as flammable refrigerants, insulation blowing gas, vacuum insulation panels(VIPs), light sources and electrical components should be properly recycled.



Transportation

- When you install or move your refrigerator, use curing mat to protect the floor from being damaged.
- Make sure to contact the authorized service center before you install or move the refrigerator.

In use

- Do not touch the compressor unit or its peripheral parts, as they become extremely hot during operation and the metal edges may cause injury.
- Do not touch foods or metal containers in the freezer compartment with wet hands. This may cause frostbite.
- Do not use other than potable water to make ice cubes.
- Do not open or close the door when somebody put a hand near the door. There is a risk that the other people may catch their fingers in the door.
- Do not put oversized object in the pockets of the door. If the object falls down from the pockets, it may cause injury.
- Make sure to handle the glass shelves with care to install or uninstall. If you drop the glass shelves, it may break or cause injury.

Indicator of temperature

There is a temperature monitoring sticker inside the refrigerator compartment to help control the temperature.

Cold zone

The symbol indicates the cold zone in the refrigerator compartment. (It does not apply to the door pocket positioned at the same height.)

Symbol



BLUE



Correct settings

WHITE



Temperature too high, adjust the refrigerator temp. control.

Checking the temperature in the cold zone

The temperature monitoring sticker indicates if the temperature in the cold zone is cold enough. The sticker should be "BLUE". If the sticker is "WHITE", the temperature might be too high. In this case, you may set the refrigerator to a colder temperature. Please wait for 6 hours before checking the temperature monitoring sticker again.

Note

- The internal temperature of the refrigerator depends on various factors such as the ambient temperature of the room, the amount of food stored and the frequency of door opening.
- When fresh food has been introduced or the door has been left open for some time, it is normal for the indicator of temperature to turn WHITE.

Information on the Disposal of this Equipment



IF YOU WISH TO DISPOSE OF THIS EQUIPMENT, DO NOT USE THE ORDINARY WASTE BIN, AND DO NOT PUT THEM INTO A FIREPLACE!

Used electrical and electronic equipment should always be collected and treated SEPARATELY in accordance with local law.

Separate collection promotes an environment-friendly treatment, recycling of materials, and minimizing final disposal of waste. IMPROPER DISPOSAL can be harmful to human health and the environment due to certain substances! Take USED EQUIPMENT to a local, usually municipal, collection facility, where available.

If in doubt about disposal, contact your local authorities or dealer and ask for the correct method of disposal.

ONLY FOR USERS IN THE EUROPEAN UNION, AND SOME OTHER COUNTRIES; FOR INSTANCE NORWAY AND SWITZERLAND: Your participation in separate collection is requested by law.

The symbol shown above appears on electrical and electronic equipment (or the packaging) to remind the users of this.

Users from PRIVATE HOUSEHOLDS are requested to use existing return facilities for used equipment. Return is free of charge.

- 1** Keep adequate ventilation space around the refrigerator.
- The picture shows the minimum required space for installing the refrigerator. The measurement condition of energy consumption is conducted under a different space dimension.
 - By keeping greater space, the refrigerator may consume a less amount of power consumption.
 - If use the refrigerator in the smaller space dimension than pictured below, it may cause temperature rise in the unit, loud noise and failure.
 - The space between the rear of the refrigerator and the wall should be 50mm or more, and less than 75mm. If the space is wider than 75mm, you may get injured by touching compressor and its peripheral parts which are extremely hot during the operation.

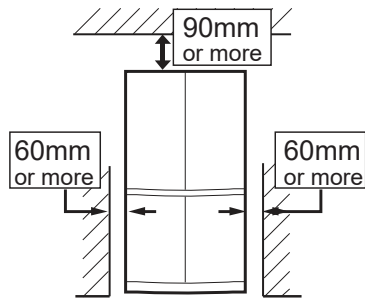

Overall space required in use

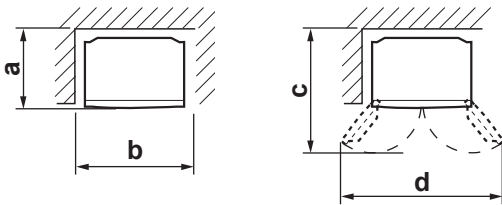

	SJ-GP820C	SJ-MP820C
a	820 mm	832 mm
b	1012 mm	1012 mm
c	1180 mm	1188 mm
d	1500 mm	1424 mm

- 2** Use the two front adjustable feet to place the refrigerator flatly and firmly on the floor.

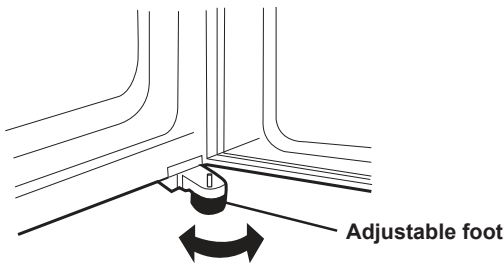

- 3** When right and left doors are not properly aligned, adjust using the adjustable feet.

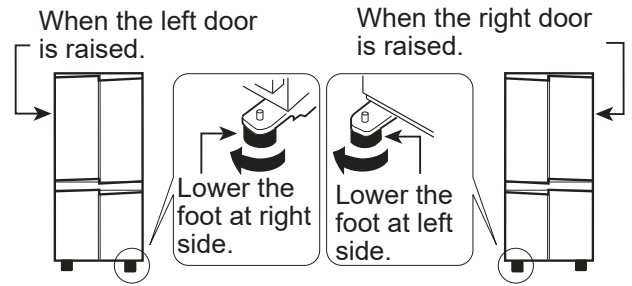

(Until the adjustable foot on the other side is slightly off-ground.)

- 4** Connect the appliance via a correctly installed socket.

Note

- Place your refrigerator to access the plug.
- Keep your refrigerator out of direct sunlight and do not place next to heat generating appliance.
- Do not place your refrigerator directly on the ground. Insert suitable stand such as wooden board under the refrigerator.
- When you insert the power plug with the door opened, door alarm sounds but it is normal. This sound stops after closing the door.

Casters are located on the bottom of the refrigerator

- The casters allow the refrigerator to move back and forth.

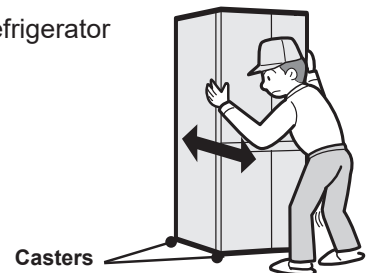

Before using your refrigerator

- Clean the inside parts with a cloth soaked in warm water.
- If you use soapy water to clean, wipe it off thoroughly with water.

Description

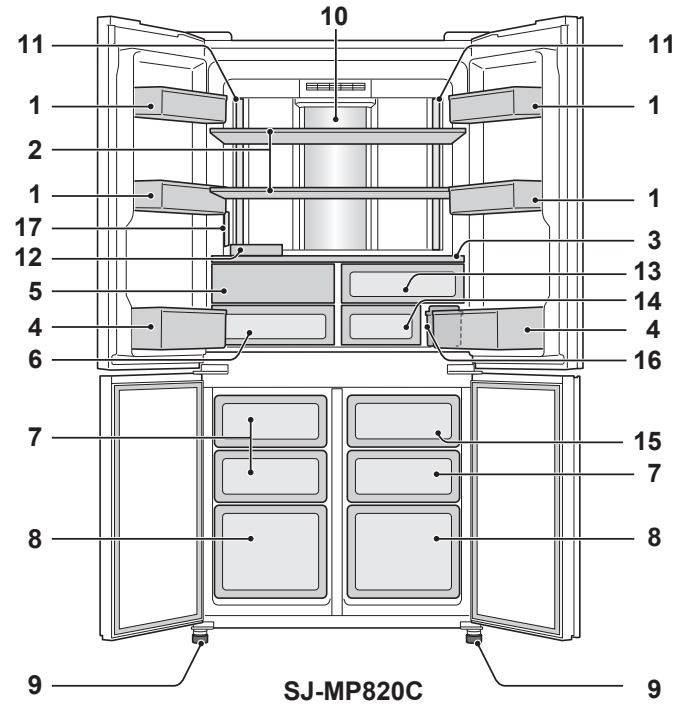
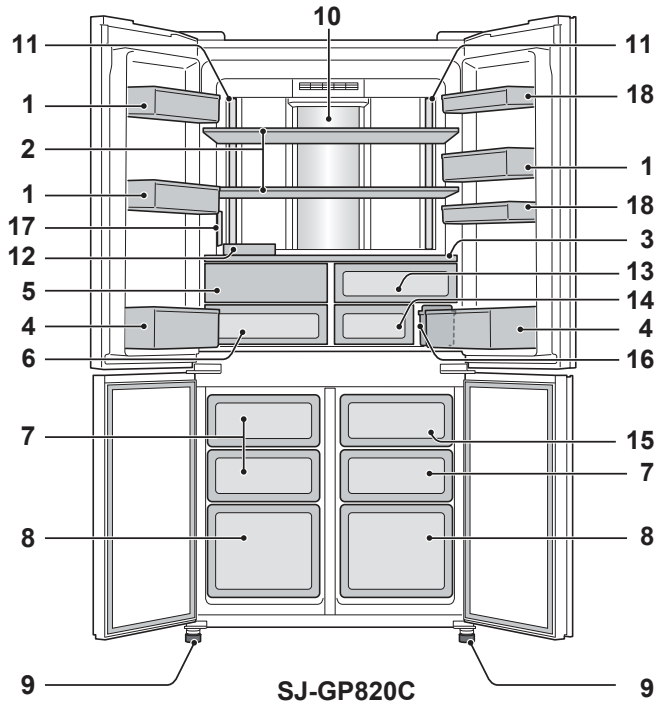

- 1. Door pocket (SJ-GP820C:3pc, SJ-MP820C:4pcs)
- 2. Refrigerator shelf (2pcs)
- 3. Shelf
- 4. Bottle pocket (2pcs)
- 5. Vegetable case door
Vegetable case door opens as Vegetable case is pulled.
- 6. Vegetable case
- 7. Freezer case (small) (3pcs)
- 8. Freezer case (large) (2pcs)
- 9. Adjustable foot (2pcs)
- 10. Hybrid cooling panel
The panel cools the refrigerator compartment indirectly from the rear. In this way, food is cooled gently without being exposed to cold air flow.

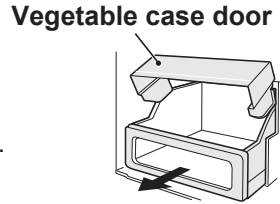

- 11. Light
- 12. Egg holder
- 13. Fresh case (upper)
- 14. Fresh case (lower)
- 15. Ice storage box
- Note:**
To prevent the ice storage box from being damaged, do not pour oil into the box or make ice in it.
- 16. Water tank
- 17. Control panel
- 18. Utility pocket (2pcs) : Only for SJ-GP820C

How to remove Vegetable case door

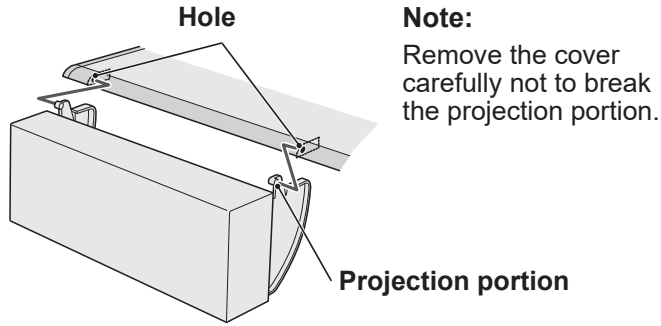

If you wish to store large items within your refrigerator

- You may remove any shelves or any pockets numbered 1, 2, 3, 4, 5, 6, 7, 8, 12, 13, 14, 15, 16, 18 in the picture above.
- Cooling performance is not influenced even if you use the refrigerator in the above situation.

Deodorizing unit

- Deodorizing catalyst is installed on the routes of cold air. There is no need to operate and clean.

Control panel

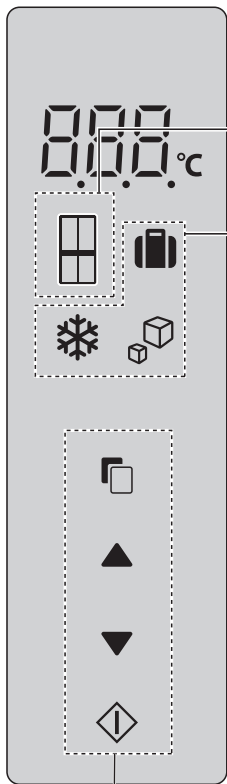

Controlling temperature

Icon	Meaning	Default setting	Icon	Meaning	Default setting
	Refrigerator compartment	3°C		Freezer compartment	-18°C

- The temperature that indicated on the control panel is not the exact temperature inside.

Useful modes

Icon	Meaning	Default setting
	Vacation mode	OFF
	Express freezing	
	Express cool	
	Auto ice making	

Additional modes

Icon	Meaning	Default setting
	Door alarm	ON
	Sound of key operation	

Turn-on state

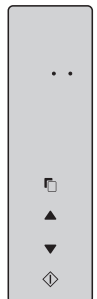

Note:

- Mode icons or indicators in operation light up on the standby display.
- When Express cool is in operation, the icon flashes on the standby display.
- When there is no operation for approximately 1 minute, the display returns to the standby display automatically.
- The standby display turns off if there is no operation for another 1 minute.
- If the refrigerator stops because of power failure, the modes except for Extra cool and Express freezing operate the same way even after the recovery from electrical outage.

Operation keys

Operations of useful modes

How to operate

- Procedure**

Display Current setting

Select the mode icon.

When touch key, the icons change in the order shown as right.

Standby display
- Procedure** or

Display

Select on/off.

ON/OFF switches in the order by pressing the key.
- Procedure**

Display The setting is changed.

Complete the setting.

“Express cool” only

- Complete the setting by pressing for 3 seconds or more. (Beep, Beep, Beep)

Operations of additional modes

Door alarm

- When the refrigerator door is left open for over 1 minute, door alarm sounds once, and again after 1 minute.
- If the door is left open for approx. 3 minutes, the alarm sounds continuously.
- The alarm stops after close the door.

Turn off the operation

Touch and simultaneously for 3 seconds or more. (Beep, beep, beep)

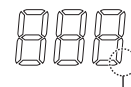

The indicator turns off.

- The same operation changes the on setting from off setting.

Sound of key operation

- The electric sound is operated when touching each keys.

Turn off the operation

Touch and simultaneously for 3 seconds or more. (Beep, beep, beep)

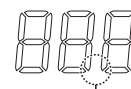

The indicator turns off.

- The same operation changes the on setting from off setting.

Useful modes













As for the operations, refer to chapter "Control panel".

Controlling temperature







The refrigerator controls its temperature automatically. However, you can adjust the temperature as below.

- Refrigerator compartment :
Adjustable between 0°C and 6°C
- Freezer compartment :
Adjustable between -15°C and -21°C

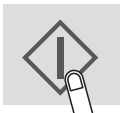
Temperature setting in step of 0.5°C How to operate

Procedure	Display
1  Select  or 	  When touch  key, the icons change in the order shown as right.  Standby display
2  or  Select the temperature	 The setting is changed.
3  Complete the setting.	

Temperature setting in step of 1°C How to operate

Procedure	Display
1 Operate 1 and 2 of "Temperature setting in step of 0.5°C."	
2  Press 3 seconds or more. (Beep, beep, beep)	
3  or  Select the temperature	 The setting is changed.
4  Complete the setting.	

To return to the setting mode in 0.5°C increments, operate steps 1 and 2 of "Temperature setting in step 1°C".

Vacation mode

- Use this mode when going on a trip or leaving the house for a long time.
- The temperature inside the refrigerator compartment is adjusted to approx. 10°C.

Note

- Food storage period in the refrigerator compartment becomes approx. 1/2-1/3 of normal operation. Use this mode when there is no perishable food.
- Temperature of refrigerator compartment cannot be modified.

❄ Express freezing

❄ Express cool

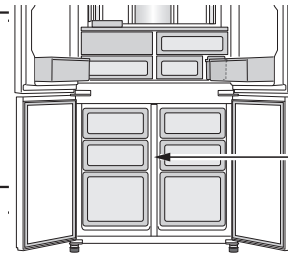

Freezer compartment

	Express freezing	Express cool
Feature	This mode speeds up the time to freeze food or make ice.	This mode is to cool beverages or foods quickly.
Place	Freezer compartment	Freezer compartment CAUTION : Do not place glass bottles. There is a high risk that they may burst.
Operating time	2 hours *1	30 minutes
	<ul style="list-style-type: none"> This mode ends automatically. The alarm does not sound. 	<ul style="list-style-type: none"> This mode ends automatically. The alarm sounds. <p>To stop the alarm *2</p> <p>Touch enter key </p>
After the operation completed	<ul style="list-style-type: none"> There is no need for taking beverages or foods out. 	<ul style="list-style-type: none"> Be sure to take the beverages and foods out when the alarm sounds. If the beverages and foods are left in the freezer compartment over approximately 30 minutes, they may freeze.
At the time of power failure during the operation	<ul style="list-style-type: none"> This mode is automatically cancelled. 	<ul style="list-style-type: none"> This mode is automatically restarted from the previous state at the time of re-power.

*1 It may take more time to complete if the operation overlaps with defrosting. This mode starts after defrosting is completed.

*2 If you do not stop the alarm, it sounds 30 minutes continuously.

Note

- Express freezing and Express cool are not available at the same time while one of the modes is in operation.
- Avoid opening the door as much as possible during the operations of these modes.

Plasmacluster

The Plasmacluster automatically starts operating when the refrigerator is powered on. The ionizer inside your refrigerator releases clusters of ions, which are collective masses of positive and negative ions, into the refrigerator compartment. These ion clusters inactivate airborne mold fungus.

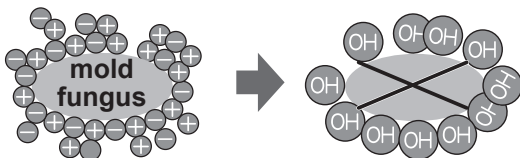

Note

There may be a slight odor in the refrigerator. This is the smell of ozone generated by the ionizer. The amount of ozone is minimum and quickly disappears in the refrigerator.

Automatic ice maker

Description

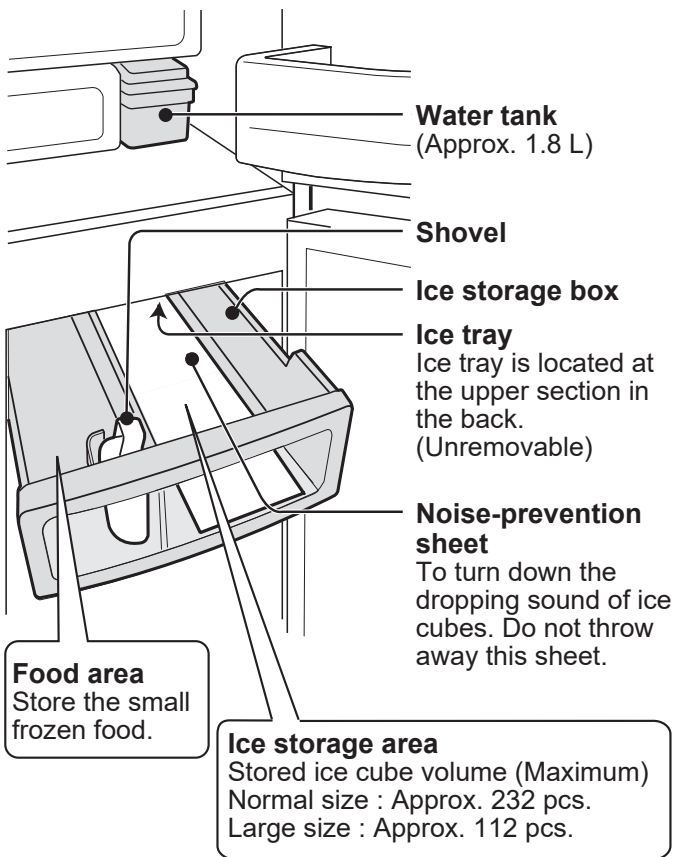

Ice making

You can choose 2 sizes as shown below.

Mode	Icon	Required time for each ice making
Normal size		Approx. 2 hours
Large size		Approx. 3.5 hours

Note:

- The ice making time as shown above is only a rough indication at the ambient temperature of 30°C, temperature adjustment set to the initial setting (refrigerator : 3°C, freezer : -18°C), with no opening or closing of the doors.

How to operate

- Ice making mode is OFF(- - -) by a default setting.

How ice cubes are made

Water supply

Water is sent from the water tank to the ice tray.

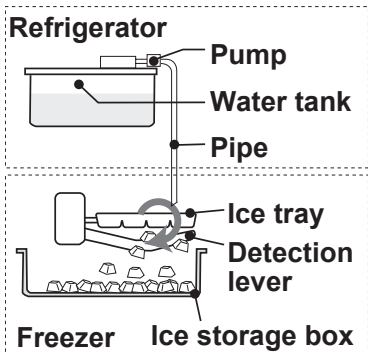

Ice making

- Ice cubes are made. (8 pieces at one time)
- The number of ice cubes per cycle may sometimes change.

Detection lever

The volume of ice cubes are checked periodically by this lever.

Releasing

- Ice tray rotates, releasing the ice and returns to "Water supply".
- The ice tray will not rotate when the ice storage box is full.

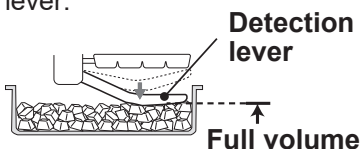

The volume of ice cubes may decrease if they are not smoothed.



Procedure

Display

1



Select Auto ice making icon.



2

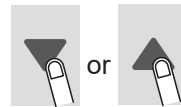

Select the size of the Ice cube. (Normal or Large)

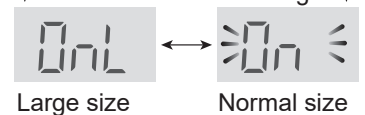
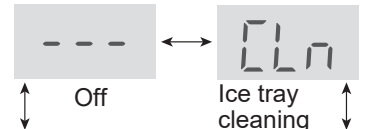

3

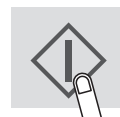

Complete the setting. (Beep)



The figure is for Normal size.

How to use

- Wash the water tank and the ice storage box.
- Use ice tray cleaning mode to clean the ice tray and the pipe. (There may be odor or dirt within the automatic ice maker.)

Procedure

1 Pour water into the water tank, and set the water tank.

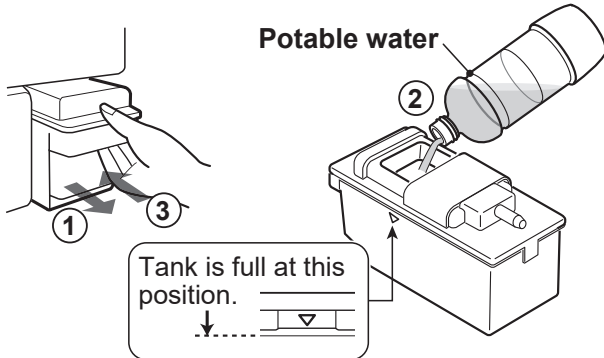

Note:

- Step ① Do not use other than potable water. (juice, tea, soda and sports drink etc.) They may dirty the inside of the ice maker and lead to break down.
- Step ② Do not tilt the water tank. Otherwise, water may spill when you carry it.
- Step ③ Insert the water tank securely. Ice cubes are not be made unless the tank is inserted fully.

↓
Ice cubes are made automatically.

2 Take out ice cubes.

- 2 types of ice cube are made at the same time.

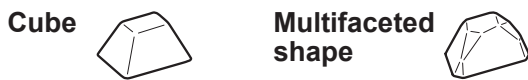

- Ice cubes piled up at the back of the ice storage box. Spread them out to the front part to make more ice cubes.

How to assemble or disassemble water tank

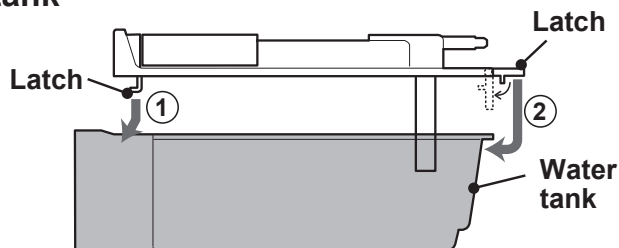

- The picture above shows how to assemble the tank. Disassembly is in an opposite way.

Note:

- It takes approximately 24 hours to make the first set of ice cubes.
- For hygienic reasons, refill the water once a week even if water remains in the tank.
- Remove the water tank approximately once a week and wash it with water.
- When you leave the tank empty, it may sometimes make a groaning noise but this is normal.
- Do not place the shovel or food on top of the ice cubes. This may cause the automatic ice maker to malfunction (damage of the detection lever, etc.) or the case not being able to be pulled out. Set the shovel at the designated location.

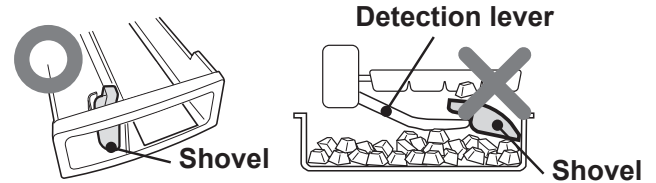

- Large ice cubes may not be made when the water level of the water tank is low even if "Large size" mode is selected.

White in ice cubes and floating substance

- The minerals contained in water may solidify and whiten as water freezes. Minerals turn into a state which is insoluble once it freezes, so melting the ice cubes will leave only white floating substance, but this is normal.
- This is more likely to happen when you use hard water (e.g. The hardness of the water is 100 mg/L or more).

Ice making takes longer when:

- The room temperature is high.
- Less cooling operation, e.g. in winter.
- Many food products are stored.
- Refrigerator is defrosting of the cooling unit.
- The door is frequently opened.
- When you restart the ice making operation.
- Energy saving mode is in operation.

Ice making right after changing the mode

- The batch of ice cubes made right after changing the operating mode does not reflect the change in size. This is because there are still half-made ice cubes left in the ice tray when switching to the changed mode. Ice cubes of the 2nd batch or later reflects the mode change.

Protrusions of ice cubes : There are some slits in the ice tray.



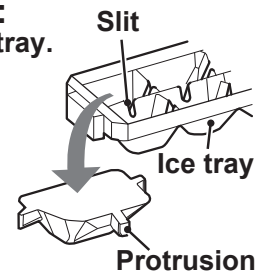





- Therefore, the ice cubes have protrusions that caused by these slits.
- The protrusions may be pointed. Be careful when putting the ice cube directly in your mouth.

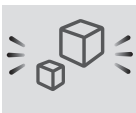

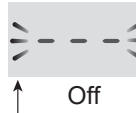
❏ Canceling Ice making

- Use this mode during night time or winter time.
- You can use the ice storage box as a freezer case.

How to operate

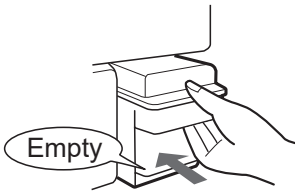
Procedure	Display
1  Select Auto ice making icon.	
2  or  Select "Off".	 Off ↔  Ice tray cleaning
	 Large size ↔  Normal size
3  Complete the setting. (Beep)	
4 Empty the water tank. Dry it thoroughly and set into the original position.	

After canceling the ice making

- Even after canceling the ice making mode, the ice tray and the detection lever operates because the ice maker conducts the ice releasing once.
- Wait 5 hours after canceling the ice making to put food in the ice storage box.







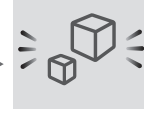

❏ Ice tray cleaning

- This mode is for cleaning the ice tray and the pipe.
- When use this mode : Before making ice for the first time or when the refrigerator has not been used for a 5 days.
- The water is supplied from the water tank to the ice tray forcibly.
- The water discharge amount at one cleaning will be 100mL.

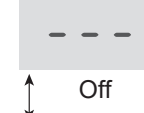
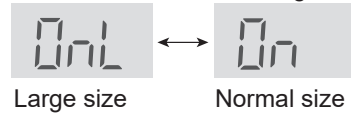
Preparation

- Pour water into the water tank and set it.
- Empty the ice storage box.

How to operate

Procedure	Display
1  Select Auto ice making icon.	
2  or  Select "[Ln]" (Ice tray cleaning).	 Off ↔  Ice tray cleaning
	 Large size ↔  Normal size
3  Complete the setting by pressing  for 3 seconds or more. (Beep, Beep, Beep)	
Ice tray cleaning starts. <ul style="list-style-type: none"> • It takes approximately 40 sec. and there will be beep. 	

Note:

Do not pull out the ice storage box during the operation.

- 4 Follow steps 2 to 3 again.
- 5 Empty the water in the ice storage box. Dry it thoroughly and set it into the original position.

Note:

- The setting of ice making returns to "OFF (---)" after the cleaning is completed once.

Storing food

- Ensure that the food is of the freshest possible quality to maximize the storage life of perishable food. The following is a general guide to help promote longer food storage.
- Food has a limited storage life. Make sure not to exceed use-by date indicated by manufacturer.

Freezer

- Freeze small quantities of food at a time in order to freeze them quickly.
- Food should be properly sealed tightly or covered.
- Place foods in the freezer evenly.
- Label bags or containers to keep an inventory of freezing food.

* Notes for ice making

- Except for the position in the picture of "Description", the ice making process may take longer.
- When you try to freeze much foods or water at once it may slow down to make ice.
- You may activate Express freezing mode to make ice quickly.

Refrigerator

Fruit / Vegetables

- Fruit and vegetables should be loosely enclosed in a plastic material e.g. wrap, bags (do not seal) and placed in the fruit and vegetable crisper to minimize moisture loss.
- Fruits and vegetables which are easily effected by low temperature should be stored in a cool place except for the refrigerator.

Dairy Products & Eggs

- Most dairy products have their best-before date on the outer packaging which informs the recommended temperature and shelf life of the foods.
- Eggs should be stored in the egg holder.

Meats / Fish / Poultry

- Place on a plate or a dish and cover with paper or plastic wrap.
- For larger cuts of meat, fish, or poultry, place to the rear of the shelves.
- Ensure all cooked food is wrapped securely or placed in an airtight container.

*Notes for fresh food

- Fresh food (securely wrapped) should be stored in limited time to prevent spoilage and badly affecting other stored foods.

Advice for preventing dew or frost inside the refrigerator

- Keep the door securely closed. If the food falls down, it may cause a gap between the cabinet and the door. Move it back to the shelf or the pocket.
- Open and close the door quickly as much as possible. Dew or frost may appear if the door is left open for a long period of time or opening and closing of the door is very often.
- Stored items should be packed or sealed with such as food containers or plastic wraps. (Especially food with high-moisture)

Advice for storing food

- Evenly place the food on the shelves to allow the cooling air to circulate efficiently.
- Opening the door for long periods can cause a significant increase of the temperature in the compartments of the appliance.
- Hot food should be cooled before storing. Storing hot food increases the temperature in the unit and the risk of food spoilage.
- Do not block the outlet and inlet of the cool air circulating circuit with food or containers; otherwise the food is not be evenly cooled throughout the refrigerator.
- Do not place food directly in front of cold air outlet. This may lead to the food freezing.

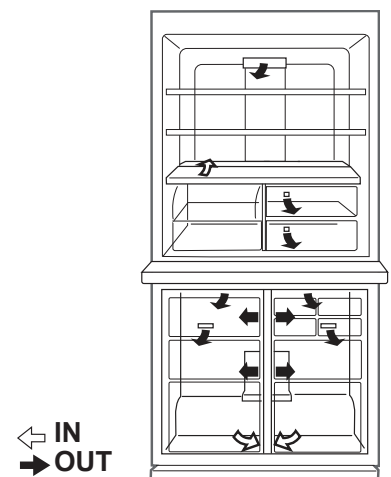

Tips for saving energy

- Install the refrigerator in a well-ventilated area and keep the space to ventilate.
- Keep your refrigerator out of direct sunlight and do not place it next to heat generating appliance.
- Avoid opening the door as much as possible.
- Hot food should be cooled before storing.
- Place the food evenly on the shelves to allow the cool air to circulate efficiently.

Care and cleaning

Important

Follow the tips below to prevent cracks on the inner surfaces and plastic components

- Wipe out food oil adhered to plastic parts.
- Some household chemicals may cause damage, so use only diluted washing-up liquid (soapy water).
- If undiluted detergent is used or soapy water is not wiped off thoroughly, it may result in cracks of plastic parts.

Cleaning

For hygienic reasons, make sure to do following things regularly.

- Remove the accessories (e.g. shelves) from the cabinet and the door. Wash them by warm soapy dishwashing water. After that, rinse them in clean water and dry.
- Clean the inside with a cloth soaked in warm soapy dishwashing water. Then, use cold water to wipe off soapy water thoroughly.
- Wipe the exterior with a soft cloth each time it gets dirty.
- Clean the magnetic door seal with a toothbrush and warm soapy dishwashing water.
- Wipe the control panel with a dry cloth.

Note

- After cleaning, make sure to put the shelves and the cases on original position.
- Do not use heavy-duty cleansers or solvents (lacquer, paint, polishing powder, benzine, boiled water, etc.) which may cause damages.
- If you pull out the power plug once, wait 5 minutes at least before connecting the power plug again.
- The glass shelves are heavy to carry. Hold them firmly when you remove the shelves from the cabinet.
- Do not drop objects inside the refrigerator or strike the inner wall. This may cause cracks to inner surface.

Before transporting

Wipe up water in the evaporating pan. Before wiping up the water, wait more than 1 hour after pulling out the plug because refrigeration cycle equipment is extremely hot. (The evaporating pan is located on the rear of the product.)

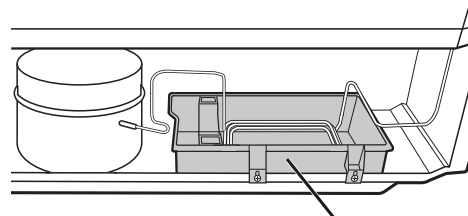

Evaporating pan

Defrosting of the cooling unit

Defrosting is automatically operated by a unique energy saving system. (Approx. once a day.) Ice making takes time because the temperature inside becomes slightly higher than usual during the defrosting.

When the compartment light is blown

Contact the service agent approved by SHARP to replace the light. The light is not to be replaced other than by qualified service personnel.

Switching off your refrigerator

If the refrigerator needs to be switched off for an extended period, the following steps should be taken to reduce the growth of mold

1. Remove all food.
2. Remove the power plug from the socket.
3. Clean and dry the interior thoroughly.
4. Keep all the doors open slightly for a few days to dry.

Before you call for service

Before calling for service, check the following points.

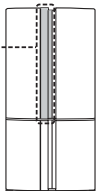
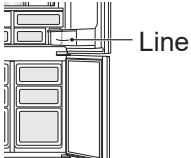
Problem	Solution
The refrigerator does not cool at all and the icons light up in order.	The refrigerator is set at "storefront display mode". Follow the steps 1 to 2 to cancel this mode. 1 Open the refrigerator door. 2 Touch  5 seconds or more. <div style="float: right; border: 1px solid black; padding: 5px; border-radius: 10px; display: inline-block;">Beep beep beep</div>
The outside of the cabinet is hot when touched.	It is normal. This is because of the hot pipe in the cabinet in order to prevent dew generation.
The area around the door handle of the refrigerator is hot when touched.	It is normal. The heater to prevent dew generation is inside the door. <div style="float: right; text-align: center;">  </div>
Refrigerator makes loud noise.	Following sounds are normal. <ul style="list-style-type: none"> • The compressor makes loud noise when its operation starts. <ul style="list-style-type: none"> -- Sound becomes quieter after a while. • The compressor makes loud noise once a day. <ul style="list-style-type: none"> -- Operating sound is made immediately after automatic defrost operation of the cooling unit. • Sound of flowing fluid (gurgling sound, fizzing sound) <ul style="list-style-type: none"> -- It is caused by refrigerant flowing in pipes (sound may become louder from time to time). • Cracking or crunching sound, squeaking sound <ul style="list-style-type: none"> -- It is caused by expansion and contraction of inner walls and internal parts during cooling.
Frost or dew appears inside or outside the refrigerator. (Use a wet cloth for wiping frost and a dry cloth for wiping dew.)	This may occur in one of the following cases. <ul style="list-style-type: none"> • When the ambient humidity is high. • When the door is frequently opened and closed. • When food containing plenty of moisture are stored. (Wrapping is required.) • This phenomenon will appear more or less depending on the season (rainy season, season), habits of usage and environmental conditions of each house.
The food in the refrigerator compartment are frozen.	<ul style="list-style-type: none"> • Is the refrigerator operated for a long time with refrigerator temperature control set at 0°C? -- Change the temperature control back to around 3°C. • Is the refrigerator operated for a long time with freezer temperature control set at -21°C? -- Change the temperature control back to around -18°C. • If ambient temperature is low, foods may freeze even if the refrigerator compartment is set at 6°C.
Odors in the compartment.	<ul style="list-style-type: none"> • Wrapping is required for the food with strong odors. • Deodorizing unit cannot remove all odors. • Clean the inside periodically.
Some lines are on the surface of the plastic parts.	<ul style="list-style-type: none"> • These are not defects during production. The meeting part of the resin material or the junction part of the metallic mold are remained like lines. <div style="float: right; text-align: center;">  </div>

If you still require service

Refer to your nearest service agent approved by SHARP.

Visit www.sharphomeappliances.com for the details of the following information.

- Availability of spare parts
- Access to repair and maintenance
- Maximum delivery time of spare parts
- Requirements for dismantling for material recovery and recycling while avoiding pollution

To get product information, you can also scan the code on the energy label.

Please make sure to keep the warranty card and, if possible, the energy label.



Muchas gracias por adquirir este producto SHARP. Antes de usar su refrigerador SHARP, lea este manual de uso para asegurarse de que le saca el máximo provecho.

- Este refrigerador produce cubitos de hielo, enfría y congela alimentos.
- Este refrigerador se ha fabricado para uso doméstico únicamente a la temperatura ambiente que se indica en la tabla. La clase climática se especifica en la placa de características. Si el refrigerador funciona fuera del rango (rango de temperatura ambiente) de la clase climática clasificada para ese modelo, es posible que no pueda mantener temperaturas internas correctas. Si se utiliza el refrigerador a temperaturas más frías, la unidad no se dañará hasta una temperatura de +5 °C.
- El refrigerador no debe someterse a temperaturas de -10 °C o inferiores durante un largo periodo de tiempo.
- Este electrodoméstico se ha diseñado para usarse a temperaturas ambiente de entre 16 °C y 43 °C.

Para uso doméstico únicamente

Clase climática	Intervalo aceptable de temperaturas ambiente
SN	+10°C a 32°C
N	+16°C a 32°C
ST	+16°C a 38°C
T	+16°C a 43°C

Información de seguridad

	ADVERTENCIA Este símbolo indica que existe un alto riesgo de muerte o lesiones graves.
	PRECAUCIÓN Este símbolo indica que existe un alto riesgo de que se produzcan daños en el material o lesiones personales.
	PRECAUCIÓN Las marcas de llamas indican que este refrigerador corre peligro de incendiarse.



ADVERTENCIA

Refrigerante

Este refrigerador contiene refrigerante inflamable (R600a: iso-butano) y gas de aislamiento soplado (ciclopentano). Tenga en cuenta las siguientes reglas para evitar incendios y explosiones.

- No dañe el circuito de refrigerante ni permita que ningún objeto punzante entre en contacto con el sistema de refrigeración. El sistema de refrigeración en la parte posterior e interior del refrigerador contiene refrigerante.
- No utilice dispositivos mecánicos u otros medios para acelerar el proceso de descongelación. (Este refrigerador integra un sistema de descongelación automático).
- No utilice aparatos eléctricos dentro del refrigerador.
- No bloquee el espacio alrededor del refrigerador.
- No utilice rociadores inflamables, como pintura en aerosol cerca del refrigerador.
- No almacene los aerosoles inflamables, como pintura en aerosol dentro el refrigerador.
- En caso de fallo del sistema de refrigeración, no toque la toma de pared ni use llamas abiertas. Abra la ventana y deje salir el aire de la habitación. A continuación, solicite a un técnico de servicio aprobado por SHARP que revise el electrodoméstico.

Cable de alimentación, enchufe y toma de corriente

Lea detenidamente las reglas que se indican a continuación para evitar descargas eléctricas o incendios.

- Asegúrese de proteger el cable de corriente de forma que no se dañe durante la instalación o el traslado del electrodoméstico. Si el enchufe o el cable están sueltos, no inserte el enchufe.
- No coloque varias regletas portátiles o sistemas de alimentación portátiles en la parte posterior del refrigerador.
- Conecte de forma correcta y directa el enchufe a la toma de corriente. No utilice un cable alargador o un adaptador.
- Conecte el enchufe a la toma de corriente con la tensión nominal requerida.
- Conecte la clavija de toma de tierra al terminal de tierra de forma adecuada.
- No toque el enchufe con las manos mojadas.
- Desconecte el electrodoméstico del suministro eléctrico principal retirando el enchufe de la toma de corriente. No tire del cable para extraerlo.
- El polvo que se acumula en el enchufe puede provocar un incendio. Limpie con cuidado.
- Retire el enchufe si el refrigerador no se va a utilizar durante mucho tiempo.

- Si el cable de corriente flexible está dañado, debe ser reemplazado por un técnico de servicio autorizado de SHARP para evitar peligros.

Instalación

- No instale el refrigerador en un lugar mojado o húmedo. Pueden producirse daños en el aislamiento o fugas eléctricas. También se puede formar rocío en el armario exterior y provocar oxidación.
- Se debe instalar el refrigerador de forma plana y firme en el suelo.

En uso

- No almacene materiales volátiles e inflamables como éter, gasolina, gas propano, latas de aerosol, productos adhesivos y alcohol puro, etc. Estos materiales pueden explotar con facilidad.
- No guarde productos sensibles a la temperatura como fármacos en el refrigerador. Existen muchas probabilidades de que se deteriore la calidad del producto.
- No intente cambiar ni modificar este refrigerador. Estas operaciones pueden provocar un incendio, descargas eléctricas o lesiones.
- No deje bebidas embotelladas y latas en el congelador. Sobre todo cuando se utiliza la función Frío exprés, existe un alto riesgo de que las botellas de cristal puedan estallar.
- No coloque ningún objeto en la parte superior del refrigerador. Si se cae algún objeto desde la parte superior, podría causar lesiones.
- No golpee las puertas de cristal con fuerza. Si lo hace, pueden romperse y causar lesiones. <Solo para el modelo SJ-GP820C>
- Este electrodoméstico puede ser utilizado por niños mayores de 8 años y personas con capacidades físicas, sensoriales o mentales reducidas o falta de experiencia y conocimiento si se les supervisa o proporciona instrucciones sobre su uso de una forma segura o comprenden los peligros que conlleva. No deje que los niños jueguen con el electrodoméstico. Las tareas de limpieza y de mantenimiento del electrodoméstico no deben ser llevadas a cabo por niños sin la supervisión adecuada. Los niños de 3 a 8 años pueden cargar y descargar los electrodomésticos de refrigeración.

Cuidado y limpieza

- Desconecte el refrigerador en primer lugar para evitar descargas eléctricas.
- Evite salpicar agua directamente sobre la parte exterior o interior del refrigerador, ya que podría provocar oxidación y el aislamiento eléctrico podría verse afectado.

Problemas

- Si percibe olor a quemado, extraiga el enchufe de corriente inmediatamente. A continuación, solicite a un técnico de servicio aprobado por SHARP que revise el electrodoméstico.
- En caso de fuga de gas, ventile la zona abriendo la ventana. No toque el refrigerador ni la toma de corriente.

Eliminación

- Asegúrese de que el refrigerador no resulta peligroso para los niños mientras se almacena hasta su eliminación. (Por ejemplo, retire la puerta para evitar que los niños queden atrapados).
- Lleve el refrigerador a una planta de reciclaje profesional. Algunos materiales, como los refrigerantes inflamables, el gas de soplado de aislamiento, los paneles de aislamiento al vacío (VIP), las fuentes de luz y los componentes eléctricos, deben reciclarse adecuadamente.



PRECAUCIÓN

Transporte

- Cuando instale o mueva el refrigerador, use una estera para evitar daños en el suelo.
- Asegúrese de ponerse en contacto con el servicio técnico autorizado antes de instalar o trasladar el refrigerador.

En uso

- No toque el compresor ni sus zonas periféricas, debido a que se calientan mucho durante el funcionamiento y los bordes metálicos pueden causar lesiones.
- No toque los alimentos ni los recipientes metálicos en el compartimento congelador con las manos mojadas, para evitar la congelación.
- Utilice solamente agua potable para producir cubitos de hielo.
- No abra ni cierre la puerta si una persona coloca la mano cerca de la puerta, para evitar un posible atrapamiento de los dedos.
- No coloque objetos de gran tamaño en los compartimentos de la puerta. Si se cae algún objeto de los compartimentos, puede causar lesiones personales.
- Tenga cuidado al instalar o desinstalar los estantes de cristal. Si deja caer los estantes de cristal, pueden romperse o causar lesiones.

Indicador de temperatura

Encontrará un adhesivo de supervisión de la temperatura dentro del compartimento del refrigerador para ayudarle a controlar temperatura.

Zona fría

El símbolo indica la zona fría en el compartimento del refrigerador. (No se aplica al compartimento de la puerta situado a la misma altura).

Símbolo



AZUL



Ajustes correctos

BLANCO



Temperatura demasiado alta; ajuste el control de temperatura del refrigerador.

Comprobación de la temperatura en la zona fría

El adhesivo de supervisión de la temperatura indica si la temperatura de la zona fría es lo suficientemente fría. El adhesivo debe estar en color AZUL. Si el adhesivo está color BLANCO, la temperatura podría ser demasiado alta. En este caso, puede ajustar el refrigerador a una temperatura más fría. Espere seis horas antes de comprobar de nuevo el adhesivo de supervisión de la temperatura.

Nota

- La temperatura interna del refrigerador depende de varios factores, como la temperatura ambiente de la sala, la cantidad de alimentos almacenados y la frecuencia con la que se abre la puerta.
- Cuando se introducen alimentos frescos o se deja la puerta abierta durante cierto tiempo, es normal que el indicador de temperatura se vuelva de color blanco.

Información sobre la eliminación de este equipo



SI DESEA ELIMINAR ESTE EQUIPO, NO UTILICE LA BASURA DOMÉSTICA Y NO LO INTRODUZCA EN UNA CHIMENEA.

Los equipos eléctricos y electrónicos usados se deben recopilar y tratar siempre POR SEPARADO en conformidad con la legislación local.

La recolección selectiva fomenta un tratamiento respetuoso del medio ambiente y el reciclaje de materiales, y minimiza la eliminación final de los residuos. La ELIMINACIÓN INADECUADA puede ser perjudicial para la salud humana y el medio ambiente debido a determinadas sustancias. Lleve el EQUIPO USADO a una instalación de recolección local, por lo general municipal, donde esté disponible.

En caso de duda sobre la eliminación, póngase en contacto con las autoridades locales o el distribuidor y solicite el método correcto de eliminación.

ÚNICAMENTE PARA LOS USUARIOS DE LA UNIÓN EUROPEA Y DE OTROS PAÍSES; POR EJEMPLO NORUEGA Y SUIZA: Su participación en la recopilación por separado es requerida por la ley.

El símbolo arriba indicado aparece en el equipo eléctrico y electrónico (o el embalaje) para recordar a los usuarios de esto.

Se solicita a los usuarios de HOGARES PRIVADOS que utilicen las instalaciones de devolución existentes para equipos usados. La devolución es gratuita.

Instalación

Tipo independiente

1 Mantenga un espacio de ventilación adecuado alrededor del refrigerador.

- La imagen muestra el espacio mínimo requerido para la instalación del refrigerador. El estado de medición del consumo de energía se lleva a cabo en una dimensión de espacio diferente.
- Si se amplía este espacio, es posible que el refrigerador consuma menos energía.
- Si usa el refrigerador en un espacio más pequeño que el que se muestra a continuación, puede hacer que aumente la temperatura de la unidad, haga ruido y falle.
- El espacio entre la parte posterior del refrigerador y la pared debe tener 50 mm o más y menos de 75 mm. Si se deja un espacio superior a 75 mm, podrían producirse lesiones al tocar el compresor y sus zonas periféricas por alta acumulación de calor durante el funcionamiento.

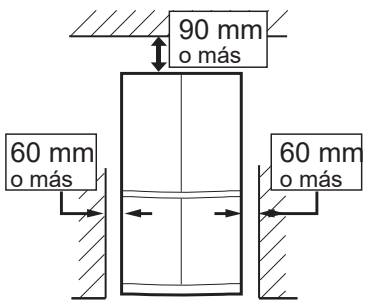

Espacio total requerido en uso

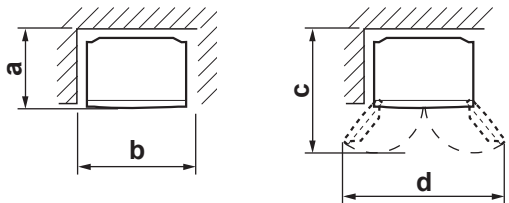

	SJ-GP820C	SJ-MP820C
a	820 mm	832 mm
b	1012 mm	1012 mm
c	1180 mm	1188 mm
d	1500 mm	1424 mm

2 Utilice las dos patas delanteras ajustables para disponer el refrigerador de forma plana y firme en el suelo.

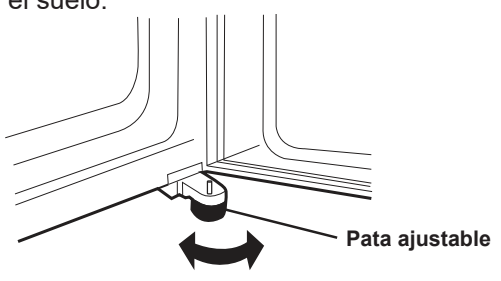

3 Use las patas ajustables cuando las puertas derecha e izquierda no estén adecuadamente niveladas.



(Hasta que el pie ajustable del otro lado esté ligeramente separado del suelo).

4 Conecte el electrodoméstico a una toma de corriente correctamente instalada.

Nota

- Coloque el refrigerador de forma que pueda acceder al enchufe.
- Mantenga el refrigerador alejado de la luz solar directa y no lo coloque junto a un aparato que genere calor.
- No coloque el refrigerador directamente en el suelo. Inserte un soporte adecuado como una tabla de madera debajo del refrigerador.
- Si inserte el enchufe con la puerta abierta, la alarma de la puerta sonará, pero esto es normal. El sonido se detendrá al cerrar la puerta.

Las ruedas se encuentran en la parte inferior del refrigerador

- Estas ruedas permiten mover el refrigerador hacia adelante y hacia atrás.



Antes de usar el refrigerador

- Limpie las partes interiores con un paño humedecido en agua tibia.
- Si usa una solución jabonosa para limpiarlo, retírela a fondo con agua.

Descripción

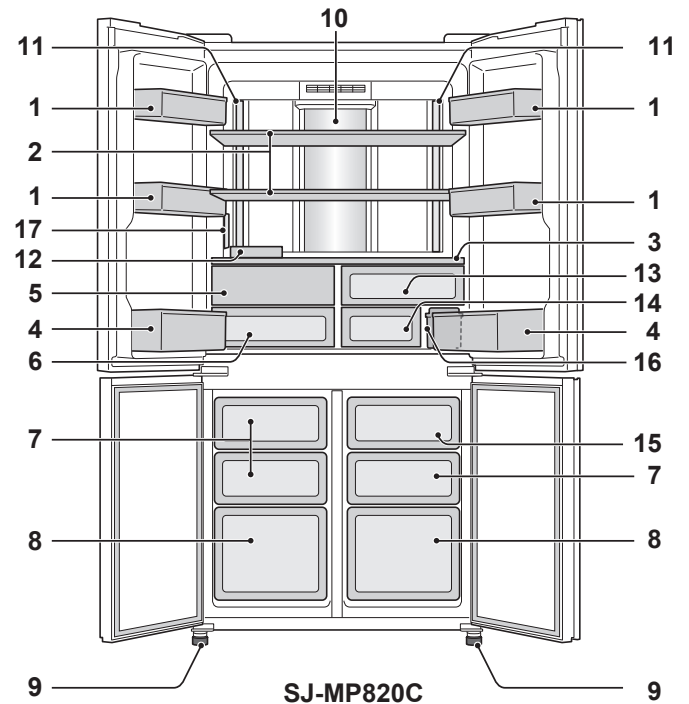
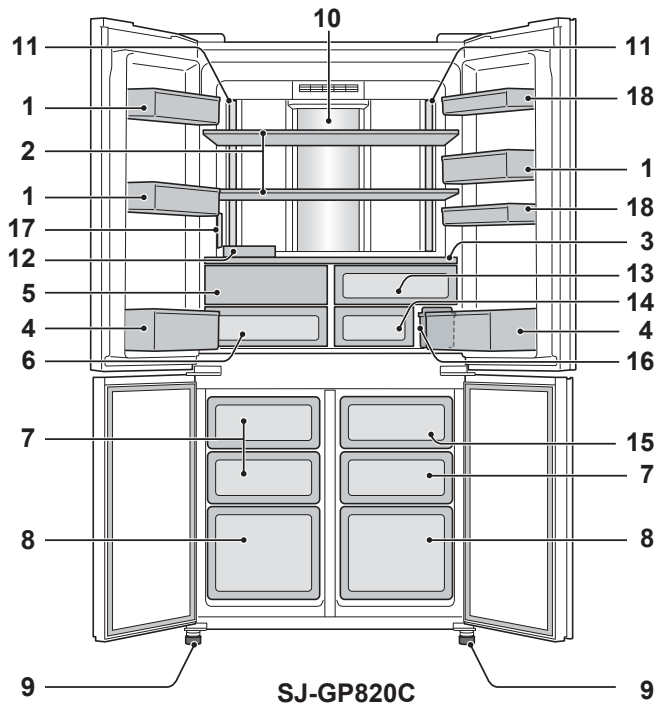

1. Compartimento de la puerta (SJ-GP820C:3pc, SJ-MP820C:4pcs)
2. Estante del refrigerador (2 uds)
3. Estante
4. Compartimento para botellas (2 uds)
5. Cajón para verduras
La puerta del cajón para verduras se abre al tirar de la cajón para verduras.
6. Cajón para verduras
7. Cajón congelador (pequeño) (3 uds)
8. Cajón congelador (grande) (2 uds)
9. Pata ajustable (2 uds)
10. Panel de enfriamiento híbrido
El panel enfría el compartimiento del refrigerador indirectamente desde la parte posterior. De este modo, los alimentos se enfrían lentamente sin exponerse al caudal de aire frío.

Puerta del cajón para verduras

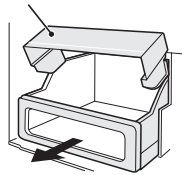

11. Luz
 12. Estante para huevos
 13. Cajón fresco (superior)
 14. Cajón fresco (inferior)
 15. Contenedor de cubitos de hielo
- Nota:**
Para evitar que se dañe el contenedor de cubitos de hielo, no vierta aceite ni haga hielo en él.
16. Depósito de agua
 17. Panel de control
 18. Compartimento de uso múltiple (2 uds): Solo para el modelo SJ-GP820C

Cómo quitar la puerta del cajón para verduras

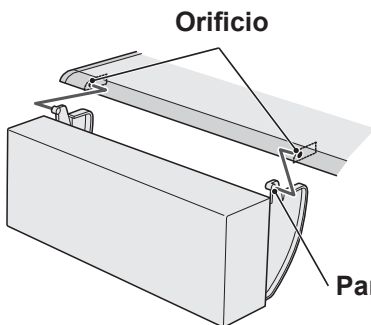

Nota:
Retire la tapa con cuidado de no romper la parte saliente.

Si desea almacenar alimentos de gran tamaño dentro del refrigerador

- Puede retirar cualquier estante o compartimento numerado 1, 2, 3, 4, 5, 6, 7, 8, 12, 13, 14, 15, 16, 18 en la imagen de arriba.
- El rendimiento de enfriamiento no se verá afectado incluso si usa el refrigerador en la situación anterior.

Unidad desodorizante

- El catalizador desodorizante se instala en los conductos del aire frío. No es necesario accionar ni limpiar.

Panel de control

Control de la temperatura

Iconos	Significado	Ajuste predeterminado	Iconos	Significado	Ajuste predeterminado
	Compartimiento del refrigerador	3 °C		Compartimiento del congelador	-18 °C

• La temperatura que indicaba el panel de control no es la temperatura exacta en el interior.

Modos útiles

Iconos	Significado	Ajuste predeterminado
	Modo vacaciones	APA-GADO
	Congelación exprés	
	Frío exprés	
	Producción automática de hielo	

Modos adicionales

Iconos	Significado	Ajuste predeterminado
	Alarma de la puerta	ENCENDIDO
	Sonido de uso de las teclas	

Estado de encendido

Nota:

- Los iconos de modo o indicadores en funcionamiento se iluminan en la pantalla de espera.
- Cuando se activa el modo Frío exprés, el icono parpadea en la pantalla de espera.
- Cuando no se introduce ningún cambio en el transcurso de un minuto aproximadamente, la pantalla vuelve automáticamente a la pantalla de espera.
- La pantalla de espera se apagará si no se utiliza durante otro minuto.
- Si el refrigerador se para debido a un corte de corriente, los modos funcionan igual después de recuperarse del corte eléctrico salvo los modos Frío extra y Congelación exprés.

Teclas de funcionamiento

Funcionamiento de los modos útiles

Uso

- 1** **Procedimiento** **Pantalla** Ajuste actual

Seleccione el icono de modo.

Cuando pulse el botón , los iconos cambian en el orden que aparece a continuación.

Pantalla de espera
- 2** **Pantalla**

Seleccione encendido/apagado.

El encendido/apagado cambia en el orden pulsando la tecla.
- 3** **Pantalla** Se cambia el ajuste.

Complete el ajuste.

"Frío exprés" solamente

3 Complete el ajuste pulsando durante tres segundos o más. (Pitido, pitido, pitido)

Funcionamiento de los modos adicionales

Alarma de la puerta

- Cuando la puerta del refrigerador se deja abierta durante más de un minuto, la alarma de puerta suena una vez, y otra vez transcurrido un minuto.
- Si se deja abierta la puerta durante aprox. tres minutos, la alarma suena continuamente.
- La alarma se detiene cuando se cierra la puerta.

Apagar la operación

Pulse a la vez durante tres segundos o más.
(Pitido, pitido, pitido)

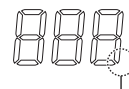

El indicador se apaga.

- La misma operación cambia el ajuste de encendido de apagado.

Sonido de uso de las teclas

- Se activa el sonido eléctrico al tocar cada tecla.

Apagar la operación

Pulse a la vez durante tres segundos o más.
(Pitido, pitido, pitido)

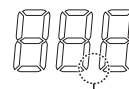

El indicador se apaga.

- La misma operación cambia el ajuste de encendido de apagado.

Control de la temperatura



El refrigerador controla su temperatura automáticamente. Sin embargo, puede ajustar la temperatura como se indica a continuación.



- Compartimiento refrigerador:
Se puede ajustar entre 0 °C y 6 °C
- Compartimiento del congelador:
Se puede ajustar entre -15 °C y -21 °C

Ajuste de temperatura en pasos de 0,5 °C Uso

Procedimiento

Pantalla

1   

Seleccione  o 

Cuando pulse el botón , los iconos cambian en el orden que aparece a continuación.



2  o  

Seleccione la temperatura Se cambia el ajuste.

3  



Complete el ajuste.

Ajuste de la temperatura en pasos de 1 °C Funcionamiento

Procedimiento

Pantalla

1 Realice los pasos 1 y 2 de la sección "Ajuste de la temperatura en pasos de 0,5°C".

2  

Pulse 3 segundos o más.
(Pitido, pitido, pitido)

3  o  

Seleccione la temperatura Se cambia el ajuste.

4  

Complete el ajuste.

Para volver al modo de ajuste en incrementos de 0,5°C, realice los pasos 1 y 2 de la sección "Ajuste de la temperatura en el paso 1 °C".

Modo vacaciones

- Utilice este modo cuando salga de viaje o vaya a ausentarse durante un largo periodo de tiempo.
- La temperatura en el interior del compartimento del refrigerador se ajusta a aprox. 10 °C.

Nota

- El periodo de almacenamiento de alimentos en el compartimento del refrigerador se reduce entre un 1/2 y un 1/3 con respecto al modo de funcionamiento normal. Utilice este modo solo con alimentos no perecederos.
- No se puede modificar la temperatura del compartimento del refrigerador.

❄️ Congelación exprés

❄️ Frío exprés

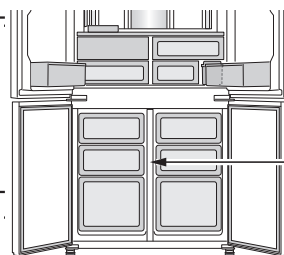

Compartimento del congelador

	Congelación exprés	Frío exprés
Características	Este modo acelera el tiempo para congelar alimentos o hacer hielo.	Este modo permite enfriar rápidamente bebidas o alimentos.
Lugar	Compartimento del congelador	Compartimento del congelador PRECAUCIÓN: No coloque botellas de cristal. Es muy probable que estallen.
Tiempo de funcionamiento	2 horas *1 • Este modo finaliza automáticamente. • La alarma no suena.	30 minutos • Este modo finaliza automáticamente. • La alarma suena. Para detener la alarma *2 Pulse la  tecla Intro.
Una vez completada la operación	• No es necesario que saque las bebidas o los alimentos.	• No olvide sacar las bebidas y los alimentos cuando suene la alarma. • Si se dejan las bebidas y los alimentos en el congelador durante aproximadamente 30 minutos, pueden congelarse.
Cuando se produce un corte de energía durante el funcionamiento	• Este modo se cancela automáticamente.	• Este modo se reinicia automáticamente desde el estado anterior en el momento que se vuelve a conectar la energía.

*1 La operación puede tardar más tiempo en completarse si se superpone a la descongelación. Este modo se inicia cuando termina la descongelación.

*2 Si no apaga la alarma, sonará durante 30 minutos seguidos.

Nota

- Los modos Congelación, Congelación exprés y Frío exprés no están disponibles al mismo tiempo cuando uno de los modos está funcionando.
- Evite abrir la puerta cuando sea posible durante el funcionamiento de estos modos.

🍇 Plasmacluster

El sistema Plasmacluster se pone en funcionamiento automáticamente cuando se enciende el refrigerador. El ionizador que integra el refrigerador libera conjuntos de iones, que son masas colectivas de iones positivos y negativos, en el compartimento del refrigerador. Estos conjuntos de iones inactivan los hongos de moho presentes en el aire.

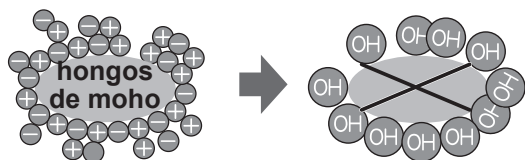

Nota

Es posible que el refrigerador despidiera un olor leve. Es el olor del ozono que genera el ionizador. La cantidad de ozono es mínima y desaparece rápidamente en el refrigerador.

Dispensador automático de hielo

Descripción

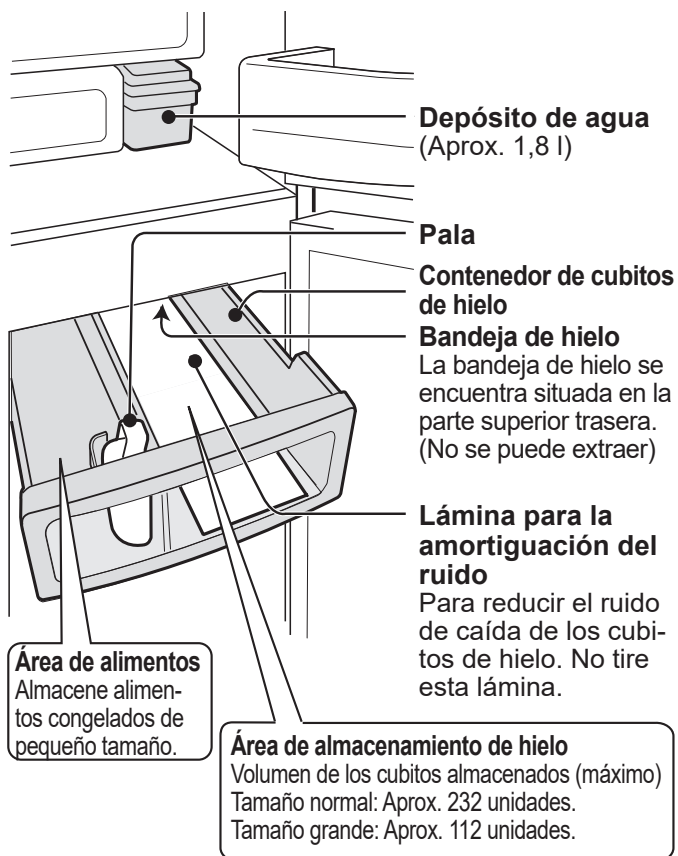

Cómo se hacen los cubitos

Suministro de agua

El agua se envía desde el depósito de agua a la bandeja de hielo.

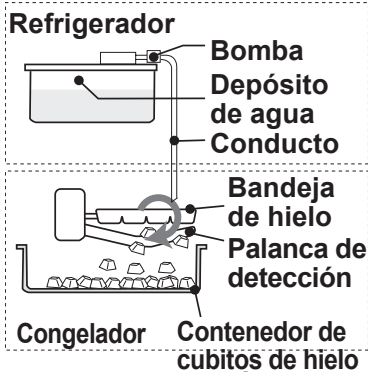

Palanca de detección

La palanca de detección comprueba periódicamente el volumen de los cubitos de hielo.

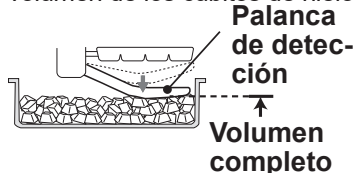

El volumen de los cubitos de hielo puede reducirse si no se nivelan.



Producción de cubitos de hielo

- Se hacen los cubitos de hielo. (ocho unidades a la vez)
- El número de cubitos de hielo, por ciclo puede variar a veces.

Salida

- La bandeja de hielo gira para liberar los cubitos de hielo y vuelve al modo de suministro de agua.
- La bandeja de hielo no gira cuando el contenedor de cubitos de hielo está lleno.

Producción de cubitos de hielo

Puede escoger dos tamaños como se muestra a continuación.

Modo	Iconos	Tiempo requerido para producir hielo en función del tamaño
Tamaño normal		Aprox. 2 horas
Tamaño grande		Aprox. 3,5 horas

Nota:

- El tiempo para producir hielo que se muestra arriba es solo una indicación aproximada a la temperatura ambiente de 30 °C, con el ajuste de temperatura establecido en el inicial (refrigerador: 3 °C, congelador: -18 °C), sin abrir ni cerrar las puertas.

Uso

- El modo de fabricación de hielo está desactivado (- - -) por defecto.

Procedimiento

Pantalla

1

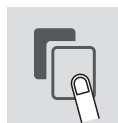

Seleccione el icono de elaboración automática de hielo.

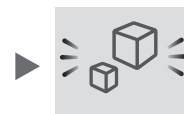

2



Seleccione el tamaño de los cubitos de hielo. (Normal o grande)

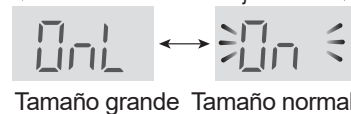
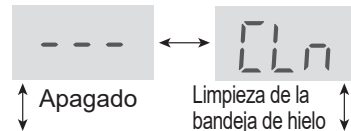

3

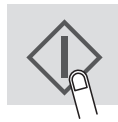

Complete el ajuste. (Pitido)



La figura corresponde al tamaño Normal.

Uso

- Lave el depósito de agua y el contenedor de cubitos de hielo.
- Utilice el modo de limpieza de la bandeja para limpiar la bandeja de hielo y el conducto. (El dispensador de hielo automático puede oler o contener suciedad).

Procedimiento

1 Vierta agua en el depósito de agua y fíjelo.

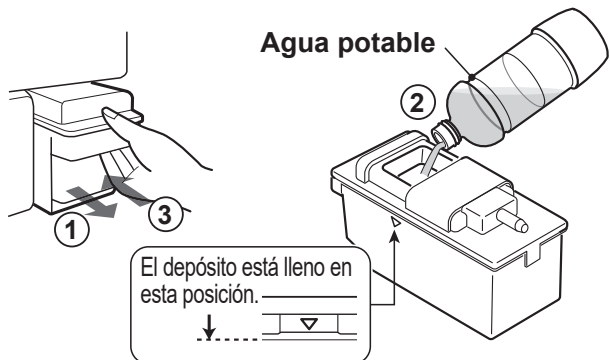

Nota:

- Paso ① Utilice únicamente agua potable. (zumo, té, refrescos y bebidas y bebidas isotónicas, etc.). El dispensador de agua puede estar sucio y podría averiarse.
- Paso ② No incline el depósito de agua. De lo contrario, el agua podría derramarse al trasladar el depósito.
- Paso ③ Inserte el depósito de agua de forma segura. Los cubitos de hielo no se hacen a menos que el depósito se haya insertado correctamente.

Los cubitos de hielo se hacen automáticamente.

2 Saque los cubitos de hielo.

- Se hacen dos cubitos de hielo a la vez.

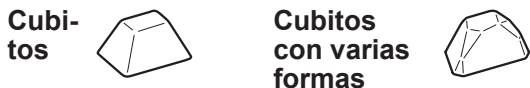

- Los cubitos de hielo se acumulan en la parte posterior del contenedor de cubitos de hielo. Muévalos hacia la parte frontal para hacer más cubitos.

Instalación y desinstalación del depósito de agua

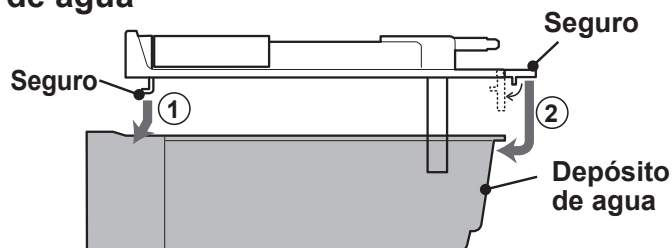

- La imagen superior muestra cómo instalar el contenedor. Desinstale en orden inverso.

Nota:

- Se tarda aproximadamente 24 horas en producir el primer lote de cubitos de hielo.
- Por motivos de higiene, rellene el contenedor de agua una vez a la semana, incluso si contiene agua.
- Retire el depósito de agua aproximadamente una vez a la semana y límpielo con agua.
- Si el contenedor se deja vacío, puede producir un ruido de crujido, pero es normal.
- No coloque la pala o alimentos sobre los cubitos de hielo para evitar que el dispensador de hielos se averíe (la palanca de detección podría dañarse, etc.) o el contenedor se atasque. Coloque la pala en la ubicación designada.

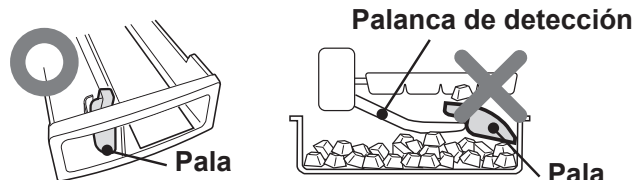

- No se pueden producir hielos de gran tamaño si el nivel de agua del contenedor es bajo, incluso si está seleccionado el modo para hacer hielos grandes.

Los cubitos de hielo presentan un color blanco y sustancias flotantes

- Los minerales contenidos en el agua pueden solidificarse y volverse blancos cuando el agua se congela. Los minerales pasan a un estado insoluble cuando se congelan, por lo que cuando los cubitos de hielo se derriten aparecerá una sustancia blanca flotando, lo cual es normal.
- Este efecto es más probable que se produzca cuando el agua es dura (p. ej., cuando la dureza del agua es de 100 mg/l o más).

Los hielos tardan más en producirse cuando:

- La temperatura de la habitación es alta.
- La refrigeración es menor, p. ej., en invierno.
- Se almacena una gran cantidad de alimentos.
- Se descongela la unidad de refrigeración.
- Se abre la puerta frecuentemente.
- Se reinicia la operación de producir hielo.
- Está activo el modo de ahorro de energía.

Producción de hielos justo después de cambiar el modo

- El lote de cubitos de hielo producido justo después de cambiar de modo operativo no refleja el cambio en tamaño. Esto se debe a la existencia de cubitos medio hechos en la bandeja de hielos cuando se cambió de modo. Los cubitos de hielo del segundo lote o de lotes posteriores reflejarán el cambio de modo.

Protuberancias en los cubitos de hielo: La bandeja de hielo presenta varias hendiduras.

- Los cubitos de hielo presentan protuberancias causadas por dichas hendiduras.
- Las protuberancias pueden tener forma puntiaguda. Tenga cuidado si introduce el cubito de hielo directamente en la boca.

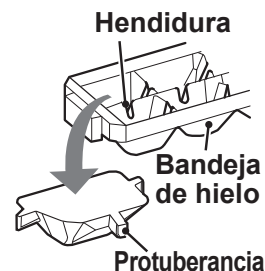

Cancelación del modo de producción de hielos

- Utilice este modo solo por la noche o en invierno.
- Puede utilizar el contenedor de cubitos de hielo como un contenedor de congelador.

Uso

	Procedimiento	Pantalla
1		
	Seleccione el icono de elaboración automática de hielo.	
2		 Apagado ← Limpieza de la bandeja de hielo Tamaño grande ← Tamaño normal
	Seleccione "Off".	
3		
	Complete el ajuste. (Pitido)	
4	Vacíe el depósito de agua. Séquelo bien y colóquelo en la posición original. 	

Tras cancelar el modo de producción de hielo

- Incluso después de cancelar el modo de producción de hielo, la bandeja de hielo y la palanca de detección siguen funcionando, porque el módulo para producir hielos lleva a cabo el proceso de liberación del hielo una vez más.
- Espere cinco horas después de cancelar el modo de producción de hielo para almacenar alimentos en el contenedor de cubitos de hielo.

Limpieza de la bandeja de hielo

- Este modo limpia la bandeja de hielo y el conducto.
- ¿Cuándo utilizar este modo? Antes de hacer hielo por primera vez o cuando el refrigerador no se ha utilizado durante 5 días.
- El agua se suministra desde el depósito de agua a la bandeja de hielo.
- La cantidad de agua descargada en una operación de limpieza es de 100 ml.

Preparación

- Vierta agua en el depósito de agua y colóquelo en su sitio.
- Vacíe el contenedor de cubitos de hielo.

Uso

	Procedimiento	Pantalla
1		
	Seleccione el icono de elaboración automática de hielo.	
2		 Apagado ← Limpieza de la bandeja de hielo Tamaño grande ← Tamaño normal
	Seleccione "Limpieza de la bandeja de hielos".	
3		

Complete el ajuste pulsando durante tres segundos o más. (Pitido, pitido, pitido)

Se inicia la limpieza de la bandeja de hielo.

- Tarda aproximadamente 40 seg. y sonará un pitido.

Nota:

No extraiga el contenedor de cubitos de hielo durante el funcionamiento.

4 Siga los pasos 2 y 3 de nuevo.

5 Vacíe el agua del contenedor de cubitos de hielo. Séquelo bien y colóquelo en la posición original.

Nota:

- El ajuste para hacer hielo vuelve al estado "OFF (---)" una vez completado el proceso de limpieza.

Almacenamiento de alimentos

- Asegúrese de que los alimentos son lo más frescos posible para maximizar su vida de almacenamiento. La siguiente es una guía general para ayudarle a almacenar alimentos durante más tiempo.
- Los alimentos tienen una vida de almacenamiento limitada. Compruebe que la fecha de caducidad indicada por el fabricante no ha vencido.

Congelador

- Congele pequeñas cantidades de alimentos para que se congelen rápidamente.
- Los alimentos deben estar bien sellados o tapados herméticamente.
- Disponga convenientemente los alimentos en el congelador.
- Etiquete las bolsas o los recipientes para mantener un inventario de los alimentos congelados.

* Notas para la fabricación de hielo

- Excepto en la posición de la imagen de "Descripción", el proceso de fabricación de hielo puede tardar más tiempo.
- Si intenta congelar muchos alimentos o agua a la vez, puede que se ralentice la fabricación de hielo.
- Puede activar el modo Congelación exprés para hacer hielo rápidamente.

Refrigerador

Fruta y verduras

- Las frutas y verduras se deben cerrar con holgura en un material plástico, p. ej., envoltorios o bolsas (sin sellar), e introducir en el cajón para frutas y verduras para minimizar la pérdida de humedad.
- Las frutas y verduras sensibles a las bajas temperaturas se deben almacenar en un lugar fresco que no sea el refrigerador.

Productos lácteos y huevos

- La mayoría de productos lácteos tienen la fecha de caducidad en el envase exterior, que indica la temperatura recomendada y el periodo de conservación de los alimentos.
- Los huevos se deben almacenar en el compartimento de los huevos.

Carnes, pescado y aves

- Coloque en un plato o una fuente y cubra con papel o un envoltorio de plástico.
- Para cortes más grandes de carne, pescado o aves, colóquelos en la parte posterior de los estantes.
- No olvide envolver de forma segura todos los alimentos preparados o guardarlos en un recipiente hermético.

*Observaciones para mantener los alimentos frescos:

- Los alimentos frescos (bien envueltos) se deben almacenar un tiempo limitado para prevenir el deterioro y que afecten negativamente a otros alimentos almacenados.

Consejos para prevenir el rocío o la formación de hielo en el interior del refrigerador

- Mantenga la puerta bien cerrada. Podría producirse una separación entre la puerta y el armario del refrigerador si se caen alimentos. Colóquelos de nuevo en el estante o el compartimento.
- Abra y cierre la puerta lo más rápido posible. Se puede formar rocío o el hielo si se deja abierta la puerta durante un largo periodo de tiempo o si se abre y cierra la puerta muy a menudo.
- Los alimentos almacenados se deben empaquetar o sellar en recipientes o envoltorios de plástico. (Sobre todo alimentos con gran cantidad de humedad)

Consejos para almacenar alimentos

- Coloque uniformemente la comida en los estantes para permitir que el aire de refrigeración circule correctamente.
- Abrir la puerta durante largos periodos puede dar lugar a un aumento importante de la temperatura en los compartimentos del electrodoméstico.
- Los alimentos calientes deben dejarse enfriar antes de guardarlos. Si se almacenan alimentos calientes, la temperatura de la unidad puede aumentar, así como el riesgo de que se deterioren.
- No bloquee la salida y la entrada del circuito de aire frío con alimentos o recipientes; si lo hace, los alimentos no se refrigerarán de modo uniforme en todo el refrigerador.
- No coloque los alimentos directamente delante de la salida de aire frío. De hacerlo, podrían congelarse.

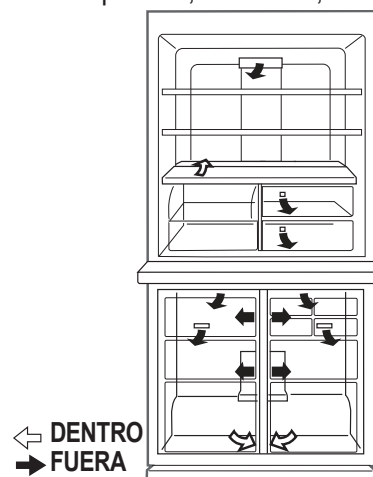

Consejos para ahorrar energía

- Instale el refrigerador en una zona bien ventilada y mantenga el espacio de ventilación.
- Mantenga el refrigerador alejado de la luz solar directa y no lo coloque junto a un aparato que genere calor.
- Evite abrir la puerta siempre que sea posible.
- Los alimentos calientes deben dejarse enfriar antes de guardarlos.
- Disponga los alimentos de forma uniforme en los estantes para que el aire fresco circule bien.

Cuidado y limpieza

Importante

Siga los consejos que se indican a continuación para evitar que salgan grietas en las superficies interiores y los componentes de plástico

- Limpie el aceite de los alimentos adherido a las partes de plástico.
- Algunos productos químicos domésticos pueden causar daños; utilice únicamente detergente líquido diluido (agua jabonosa).
- Si usa detergente sin diluir o no retira bien el agua jabonosa, pueden aparecer grietas en las piezas de plástico.

Limpieza

Asegúrese de realizar lo siguiente por motivos de higiene.

- Retire los accesorios (p. ej., estantes) del armario y la puerta. Lávelos con agua jabonosa tibia. Cuando acabe, enjuáguelos con agua limpia y séquelos.
- Limpie las partes interiores con un paño humedecido en agua jabonosa tibia. A continuación, utilice agua fría para eliminar bien el agua jabonosa.
- Limpie el exterior con un paño suave cada vez que se ensucie.
- Limpie la junta magnética de la puerta con un cepillo de dientes y agua jabonosa tibia.
- Limpie el panel de control con un paño seco.

Nota

- Después de limpiar, asegúrese de colocar los estantes y las cajas en su posición original.
- No utilice limpiadores ni disolventes de uso industrial (laca, pintura, polvo de pulido, bencina, agua hervida, etc.) que puedan causar daños.
- Si quita el enchufe una vez, espere 5 minutos como mínimo antes de volver a conectarlo.
- Los estantes de cristal son pesados de transportar. Sujételos firmemente cuando retire los estantes del armario.
- No deje caer objetos dentro del refrigerador ni golpee la pared interior, para evitar que aparezcan grietas en la superficie interna.

Antes de transportar

Retire el agua del recipiente de evaporación. Antes de retirar el agua, espere más de una hora tras extraer el tapón porque el equipo del ciclo de refrigeración está muy caliente. (La bandeja de evaporación se encuentra en la parte posterior del producto).

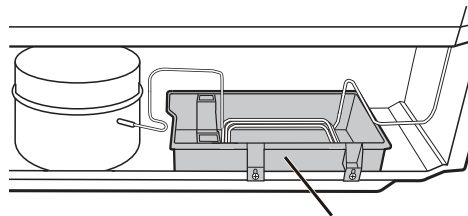

Bandeja de evaporación

Descongelación de la unidad de refrigeración

El proceso de descongelación funciona automáticamente a través de un sistema único de ahorro de energía. (Aprox. una vez al día.) El hielo tarda tiempo en producirse, porque la temperatura interior aumenta más de lo normal durante la descongelación.

La luz del compartimiento se funde

Póngase en contacto con un técnico de servicio autorizado de SHARP para reemplazar la luz. La luz solo debe ser reemplazada por personal cualificado del servicio técnico.



Apagado del refrigerador

Si tiene que apagar el refrigerador durante un largo periodo de tiempo, se deben seguir los pasos que se indican a continuación para reducir el crecimiento del molde

1. Retire todos los alimentos.
2. Quite el enchufe de la toma de corriente.
3. Limpie y seque el interior a fondo.
4. Mantenga todas las puertas abiertas ligeramente durante varios días para que se seque.

Antes de llamar al servicio técnico

Antes de llamar al servicio técnico, compruebe los siguientes puntos.

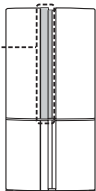
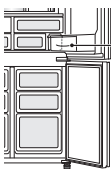
Problema	Solución
El refrigerador no enfría nada y los iconos se encienden en orden.	El refrigerador está en "modo escaparate". Siga los pasos 1 a 2 para cancelar este modo. 1 Abra la puerta del refrigerador. 2 Toque  cinco segundos o más. 
El exterior del armario está caliente al tacto.	Esto normal. Esto es debido a la tubería caliente en la carcasa para evitar que se forme rocío.
La zona alrededor del asa del refrigerador están calientes al tacto.	Esto normal. Se debe al calentador de la puerta que se utiliza para evitar la formación de rocío. 
El refrigerador hace mucho ruido.	Los siguientes sonidos son normales. • El compresor hace ruido cuando empieza a funcionar. -- El sonido se reduce transcurrido un tiempo. • El compresor hace mucho ruido una vez al día. -- El ruido de funcionamiento se escucha inmediatamente después de la operación de descongelación automática de la unidad de refrigeración. • Sonido del flujo del fluido (sonido de gorgoteo, sonido efervescente) -- Se debe al flujo de refrigerante en las tuberías (el sonido puede hacerse más fuerte de vez en cuando). • Crujidos o chirridos -- Se deben a la expansión y contracción de las paredes interiores y piezas internas durante la refrigeración.
Formación de hielo o rocío en el interior o exterior del refrigerador. (Use un paño húmedo para limpiar la escarcha y un paño seco para retirar el rocío).	Esto puede ocurrir en uno de los casos siguientes. • Cuando la humedad ambiente es alta. • Cuando se abre y cierra la puerta muy a menudo. • Cuando se almacenan alimentos muy húmedos. (Deben envolverse). • Este fenómeno aparecerá más o menos según la estación (estación lluviosa, estación soleada), hábitos de uso y condiciones ambientales de cada casa.
Los alimentos en el compartimento del refrigerador están congelados.	• ¿Si el refrigerador funciona durante mucho tiempo con el control de temperatura del refrigerador establecido a 0 °C? -- Cambie de nuevo el control de temperatura a unos 3 °C. • ¿Si el refrigerador funciona durante mucho tiempo con el control de temperatura del congelador establecido a -21 °C? -- Cambie de nuevo el control de temperatura a unos -18 °C. • Si la temperatura ambiente es baja, los alimentos pueden congelarse incluso si el compartimento del refrigerador se establece a 6 °C.
Olores en el compartimento.	• Los alimentos que desprenden olores intensos deben envolverse. • La unidad de desodorización no puede eliminar todos los olores. • Limpie el interior de forma regular.
Algunas líneas están en la superficie de las piezas de plástico.	• No son defectos de fabricación. Las juntas del material de resina o la parte de unión del molde metálico presentan un aspecto de líneas.  Línea

Si todavía necesita servicio técnico

Consulte a su agente de servicio técnico más cercano aprobado por SHARP.

Visite www.sharphomeappliances.com para obtener detalles sobre la siguiente información.

- Disponibilidad de piezas de repuesto
 - Acceso a reparación y mantenimiento
 - Tiempo máximo de entrega de las piezas de repuesto
 - Requisitos del desmontaje para la recuperación de materiales, el reciclaje y la prevención de la contaminación
- Para obtener información sobre los productos, también puede escanear el código en la etiqueta energética. Asegúrese de guardar la tarjeta de garantía y, si es posible, la etiqueta energética.



Nous vous remercions d'avoir acheté ce produit SHARP. Avant d'utiliser votre réfrigérateur SHARP, veuillez lire le manuel d'utilisation afin de pouvoir en tirer le maximum d'avantages.

- Ce réfrigérateur est destiné à la fabrication de glaçons, à la réfrigération et à la congélation des aliments.
- Ce réfrigérateur est destiné à un usage ménager uniquement, avec température ambiante telle qu'indiquée dans le tableau. La classe de température ambiante est indiquée sur la plaque signalétique. Si le réfrigérateur fonctionne en dehors de ces valeurs (valeurs de températures ambiantes) qui ont été évaluées pour ce modèle, il peut ne pas être en mesure de conserver des températures internes satisfaisantes. Si le réfrigérateur est utilisé à des températures plus froides, il ne sera pas endommagé jusqu'à une température de + 5°C.
- Le réfrigérateur ne doit pas être soumis à des températures de -10°C ou moins pendant une période prolongée.
- Cet appareil est destiné à être utilisé à des températures ambiantes comprises entre 16 °C et 43 °C.

Usage domestique uniquement

Classe de température	Fourchette de températures ambiantes acceptables
SN	+10°C à 32°C
N	+16°C à 32°C
ST	+16°C à 38°C
T	+16°C à 43°C

Information de sécurité

	AVERTISSEMENT Cela signifie qu'il existe des risques mortels ou de blessures graves.
	ATTENTION Cela signifie qu'il existe de grands risques de dommages matériels ou de blessures corporelles.
	ATTENTION Les signes de feu signifient que ce réfrigérateur présente un risque d'accident d'incendie.

AVERTISSEMENT

Produit réfrigérant

Ce réfrigérateur contient un fluide frigorigène inflammable (R600a : isobutane) et un gaz soufflant isolant (cyclopentane). Respectez les règles suivantes pour éviter les risques d'inflammation et d'explosion.

- N'endommagez pas le circuit de réfrigération et ne laissez aucun objet pointu entrer en contact avec le système de réfrigération. Le système de réfrigération derrière et à l'intérieur du réfrigérateur contient du fluide frigorigène.
- N'utilisez pas de dispositifs mécaniques ou d'autres moyens pour accélérer le processus de dégivrage. (Ce réfrigérateur a adopté un système de dégivrage automatique.)
- N'utilisez pas d'appareils électriques à l'intérieur du réfrigérateur.
- Ne bloquez pas l'espace autour du réfrigérateur.
- N'utilisez pas d'aérosols inflammables, telles que des bombes de peinture près du réfrigérateur.
- N'entreposez pas d'aérosols inflammables, telles que des bombes de peinture dans le réfrigérateur.
- En cas de défaillance du système de réfrigération, ne pas toucher la prise murale et n'exposez pas l'appareil à des flammes nues. Ouvrez la fenêtre et laissez évacuer l'air de la pièce. Consultez alors votre agent de service agréé par SHARP le plus proche pour obtenir de l'aide.

Cordon d'alimentation, fiche, prise

Lisez attentivement les règles suivantes pour éviter les chocs électriques ou les incendies.

- Assurez-vous que le cordon d'alimentation ne s'abîme pas pendant l'installation ou le déménagement. Si la prise électrique ou le cordon est lâche, n'insérez pas la fiche d'alimentation.
- Ne placez pas plusieurs prises de courant portables ou des blocs d'alimentation portables à l'arrière du réfrigérateur.
- Branchez la fiche d'alimentation dans la prise murale fermement et directement. N'utilisez pas une rallonge ou une fiche d'adaptateur.
- Branchez le cordon d'alimentation à la prise avec la tension nominale requise.
- Branchez la broche de terre à la borne de mise à la terre correctement.
- Ne touchez pas la prise d'alimentation avec les mains mouillées.
- Débranchez l'alimentation électrique principale en retirant la fiche principale de la prise. Ne retirez pas le cordon d'alimentation en le tirant.
- La poussière déposée sur la fiche d'alimentation est susceptible de provoquer un incendie. Dépoussiérez avec précaution.
- Débranchez la prise si le réfrigérateur n'est pas utilisé pendant une longue période.

- Si le cordon d'alimentation flexible est endommagé, il doit être remplacé par un agent de service agréé par SHARP afin d'éviter tout danger.

Installation

- N'installez pas le réfrigérateur dans un endroit humide ou mouillé. Cela pourrait causer des dommages à l'isolation ou une fuite électrique. De la condensation peut également apparaître sur l'armoire extérieure et provoquer de la rouille.
- Le réfrigérateur doit être installé à plat et fermement posé sur le sol.

Utilisation

- N'entreposez pas de matériaux volatils et inflammables tels que l'éther, l'essence, le gaz propane, les aérosols, les agents adhésifs et l'alcool pur, etc. Ces matériaux explosent facilement.
- N'entreposez pas de produits thermosensibles tels que des produits pharmaceutiques dans le réfrigérateur. La qualité des produits risque fort de s'en trouver modifiée.
- Ne tentez pas de changer ou de modifier ce réfrigérateur. Cela pourrait provoquer un incendie, un choc électrique ou des blessures.
- Ne placez pas de boissons en bouteille et en canettes dans le compartiment congélateur. Surtout si la fonction de « Refroidissement rapide » est activée, il existe un risque élevé que les bouteilles en verre éclatent.
- Ne placez aucun objet sur le haut du réfrigérateur. Si l'objet tombe du haut de l'appareil, il pourrait causer des blessures.
- Ne frappez pas les portes en verre violemment. Elle pourraient se casser et causer des dommages corporels. <Seulement pour SJ-GP820C>
- Cet appareil peut être utilisé par des enfants âgés de 8 ans ou plus et des personnes ayant des capacités physiques, sensorielles ou mentales réduites ou un manque d'expérience et de connaissances, s'ils font l'objet d'une supervision ou qu'ils ont reçu des instructions pour utiliser l'appareil de manière sûre ou pour comprendre les risques encourus. Les enfants ne doivent pas jouer avec l'appareil. Le nettoyage et l'entretien incombant aux utilisateurs ne doivent pas être faits par des enfants sans surveillance. Les enfants âgés de 3 à 8 ans sont autorisés à charger et à décharger les appareils frigorifiques.

Entretien et nettoyage

- Débranchez le réfrigérateur d'abord, afin d'éviter les chocs électriques.
- N'éclaboussez pas d'eau directement sur le boîtier extérieur ou à l'intérieur. Cela peut provoquer la rouille et la détérioration de l'isolation électrique.

Défaillance

- Si vous sentez une odeur de brûlé, retirez immédiatement la fiche d'alimentation. Consultez alors votre agent de service agréé par SHARP le plus proche pour obtenir de l'aide.
- En cas de fuite de gaz, ventilez la zone en ouvrant la fenêtre. Ne touchez pas le réfrigérateur ou la prise de courant.

Élimination de l'appareil

- Assurez-vous que le réfrigérateur ne présente aucun danger pour les enfants pendant leur entreposage jusqu'à leur élimination. (ex : retirez la porte pour empêcher que les enfants ne s'y retrouvent enfermés.)
- Apportez le réfrigérateur dans un centre de recyclage professionnel. Certains matériaux tels que les réfrigérants inflammables, les gaz d'isolation, les panneaux d'isolation sous vide (PIV), les sources lumineuses et les composants électriques doivent être recyclés de manière appropriée.



Déplacement

- Lorsque vous installez ou déplacez votre réfrigérateur, utilisez un tapis de déménagement pour éviter d'endommager le sol.
- Veillez à contacter le centre de service agréé avant d'installer ou de déplacer le réfrigérateur.

Utilisation

- Ne touchez pas le compresseur ou ses parties périphériques, car ils sont extrêmement chauds pendant le fonctionnement de l'appareil et les bords métalliques peuvent causer des blessures.
- Ne touchez pas les aliments ou les récipients métalliques dans le compartiment congélateur avec les mains mouillées. Cela pourrait provoquer des gelures.
- N'utilisez que de l'eau potable pour faire des glaçons.
- N'ouvrez pas ou ne fermez pas la porte lorsque quelqu'un place la main à proximité de celle-ci. Il existe un risque que d'autres personnes ne se coincent les doigts dans la porte.
- Ne placez pas d'objet de taille trop grand dans les balconnets de la porte. S'il tombe, l'objet pourrait entraîner des blessures.
- Assurez-vous de manipuler les clayettes en verre avec soin pour les installer ou les désinstaller. Si vous laissez tomber les clayettes en verre, elles peuvent se casser ou causer des blessures.

Indicateur de température

Un indicateur de contrôle de la température se trouve à l'intérieur du compartiment réfrigérateur pour vous aider à contrôler la température.

Zone froide

Le symbole indique la zone froide dans le compartiment réfrigérateur. (Elle ne s'applique pas à la poche de porte positionnée à la même hauteur).

Symbole



BLEU



Réglages corrects

BLANC



Température trop élevée, réglez le contrôle de la température du réfrigérateur.

Vérification de la température dans la zone froide

L'indicateur de contrôle de la température indique si la température de la zone froide est suffisamment basse. L'indicateur doit être BLEU. Si l'indicateur est BLANC, la température est peut-être trop élevée. Dans ce cas, vous pouvez régler le réfrigérateur sur une température plus froide. Veuillez attendre 6 heures avant de vérifier à nouveau l'indicateur de contrôle de la température.

Remarque

- La température interne du réfrigérateur dépend de divers facteurs, tels que la température ambiante de la pièce, la quantité de nourriture stockée et la fréquence d'ouverture de la porte.
- Lorsque des aliments frais ont été introduits ou que la porte a été laissée ouverte pendant un certain temps, il est normal que l'indicateur de température devienne BLANC.

Informations sur l'élimination de cet équipement



ATTENTION : SI VOUS SOUHAITEZ VOUS DÉBARRASSER DE CET APPAREIL, NE LE JETEZ PAS DANS UNE POUBELLE ORDINAIRE !

Les appareils électriques et électroniques usagés doivent être collectés et traités SÉPARÉMENT conformément à la législation locale. Une collecte séparée favorise un traitement respectueux de l'environnement, le recyclage des matériaux et la réduction de l'élimination finale des déchets. UNE ÉLIMINATION INAPPROPRIÉE de l'appareil peut nuire à la santé humaine et à l'environnement en raison de certaines substances ! Emmenez les ÉQUIPEMENTS UTILISÉS dans un centre de collecte local, le cas échéant.

En cas de doutes quant à l'élimination de ce produit, veuillez contacter votre administration locale ou votre distributeur qui vous renseignera sur la méthode d'élimination correcte de cet appareil.

SEULEMENT POUR LES UTILISATEURS DE L'UNION EUROPÉENNE ET QUELQUES AUTRES PAYS ; PAR EXEMPLE LA NORVÈGE ET LA SUISSE : Votre participation à la collecte sélective est exigée par la loi.

Le symbole ci-dessus apparaît sur les équipements électriques et électroniques (ou l'emballage) afin de le rappeler aux utilisateurs.

Les utilisateurs de MÉNAGES PRIVÉS sont priés d'utiliser les centres de récupérations de matériels usagés existants. Le retour est gratuit.

1 Maintenez un espace de ventilation suffisant tout autour du réfrigérateur.

- L'illustration montre le minimum d'espace nécessaire pour installer le réfrigérateur. Les conditions de mesure de la consommation d'énergie est réalisée sous une dimension spatiale différente.
- En maintenant un plus grand espace, le réfrigérateur peut consommer une moindre quantité d'énergie.
- Si vous utilisez le réfrigérateur dans un espace de dimensions plus petites que celles illustrées ci-dessous, cela pourrait entraîner une élévation de température dans l'unité, un son très bruyant et une défaillance.
- L'espace entre l'arrière du réfrigérateur et le mur doit être de 50 mm ou plus, et moins de 75 mm. Si l'espace est supérieur à 75 mm, vous risquez de vous blesser en touchant le compresseur et ses parties périphériques extrêmement chaudes pendant le fonctionnement.

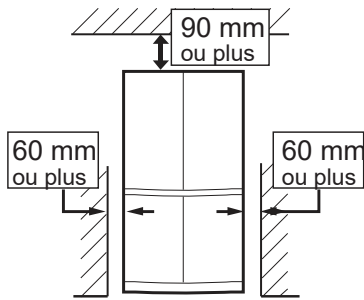

Espace total requis dans l'utilisation

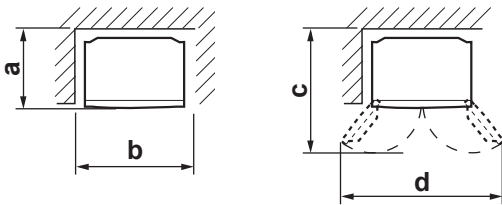

	SJ-GP820C	SJ-MP820C
a	820 mm	832 mm
b	1012 mm	1012 mm
c	1180 mm	1188 mm
d	1500 mm	1424 mm

2 Utilisez les deux pieds réglables avant pour placer le réfrigérateur à plat et fermement sur le sol.

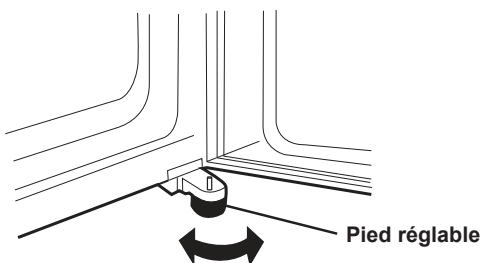

3 Utilisez les pieds réglables lorsque les portes droite et gauche ne sont pas correctement alignées.

Lorsque la porte de gauche est relevée.

Lorsque la porte de droite est relevée.

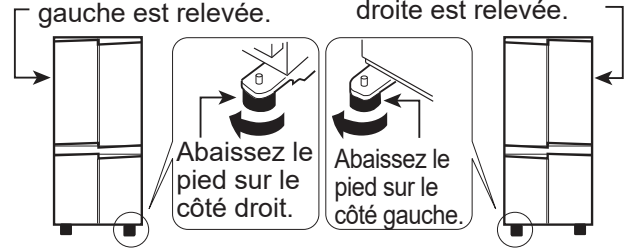

(Jusqu'à ce que le pied réglable de l'autre côté soit légèrement décalé par rapport au sol).

4 Branchez l'appareil via une prise correctement installée.

Remarque

- Installez votre réfrigérateur de sorte que la prise soit accessible.
- Installez votre réfrigérateur à l'abri des rayons directs du soleil et ne l'installez pas à proximité d'une source de chaleur.
- Ne placez pas votre réfrigérateur directement sur le sol. Placez un support approprié comme une planche en bois sous le réfrigérateur.
- Lorsque vous insérez la fiche d'alimentation avec la porte ouverte, l'alarme de la porte retentit, mais cela est normal. Ce son s'interrompt après la fermeture de la porte.

Les roulettes sont situées au bas du réfrigérateur

- Les roulettes permettent au réfrigérateur de se déplacer d'avant en arrière.

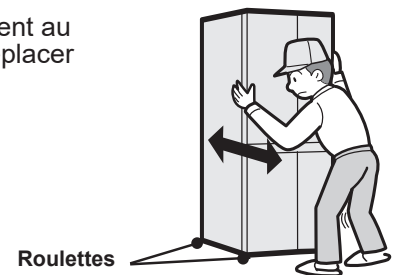

Avant d'utiliser votre réfrigérateur

- Nettoyer les pièces à l'intérieur avec un chiffon imbibé d'eau tiède.
- Si vous utilisez de l'eau savonneuse pour nettoyer, rincez-la complètement à l'eau claire.

Description

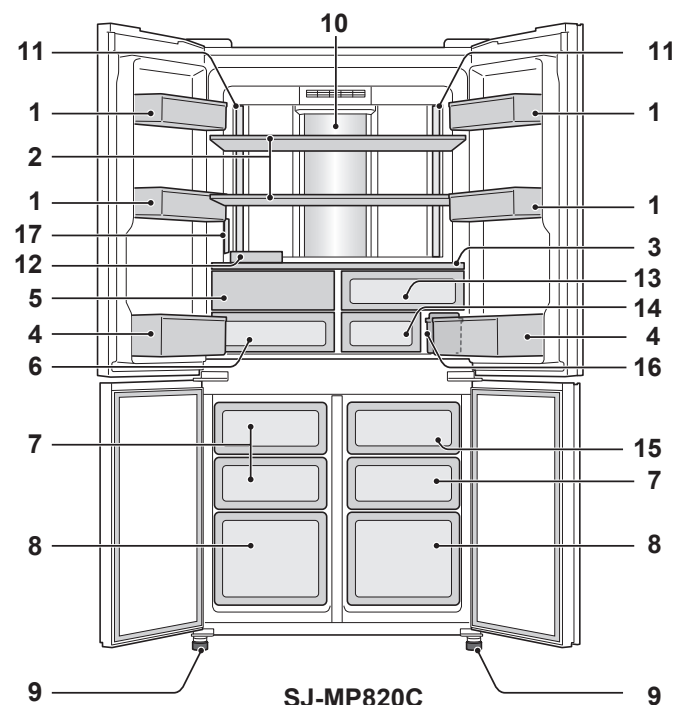
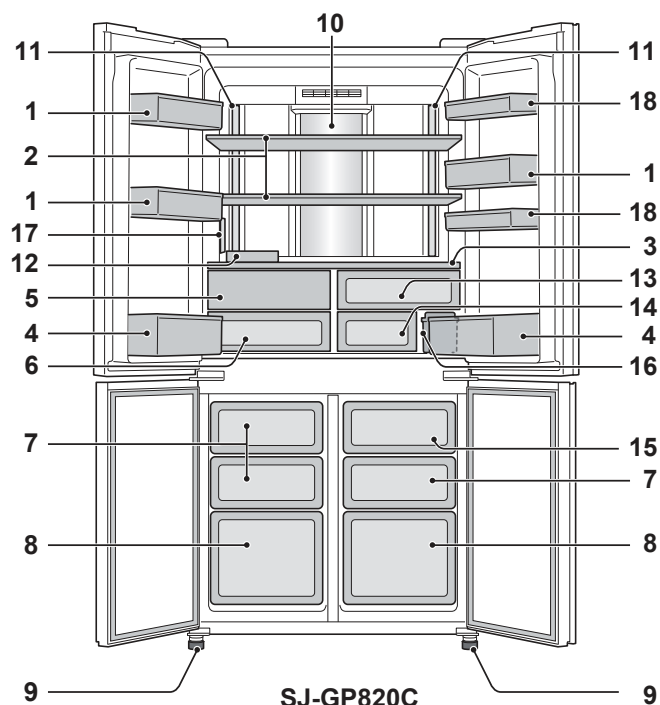

1. **Balconnet de porte** (SJ-GP820C : 3 pièces, SJ-MP820C : 4 pièces)
2. **Clayette du réfrigérateur** (2 pièces)
3. **Clayette**
4. **Balconnet à bouteilles** (2 pièces)
5. **Porte du bac à légumes** La porte du bac à légumes s'ouvre lorsque vous tirez sur le bac à légumes.
6. **Compartment légumes**
7. **Bac congélateur (petit)** (3 pièces)
8. **Bac congélateur (grand)** (2 pièces)
9. **Pied réglable** (2 pièces)
10. **Panneau de refroidissement hybride** Le panneau refroidit indirectement le compartiment réfrigérateur à partir de l'arrière. De cette manière, les aliments sont refroidis délicatement sans être exposés au courants d'air froid.



11. **Éclairage**
 12. **Casier à œufs**
 13. **Bac à produits frais (haut)**
 14. **Bac à produits frais (bas)**
 15. **Glacière**
- Remarque :**
Pour éviter que le bac à glaçons ne soit endommagé, n'y versez pas d'huile, et ne vous en servez pas pour fabriquer des glaçons.
16. **Réservoir d'eau**
 17. **Panneau de contrôle**
 18. **Poche utilitaire** (2 pièces) : Uniquement pour SJ-GP820C

Comment retirer la porte du bac à légumes

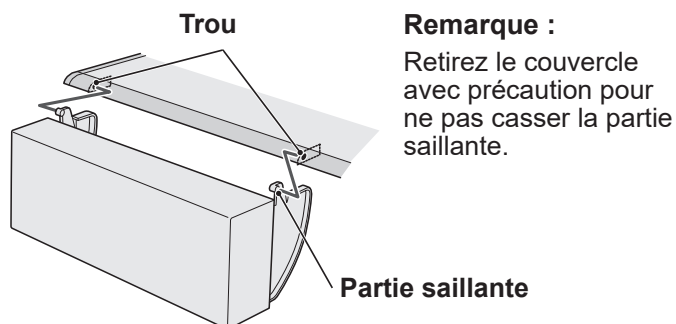

Remarque :
Retirez le couvercle avec précaution pour ne pas casser la partie saillante.

Si vous souhaitez conserver de gros articles dans votre réfrigérateur

- Vous pouvez retirer toutes les clayettes ou les balconnets numérotés 1, 2, 3, 4, 5, 6, 7, 8, 12, 13, 14, 15, 16, 18 sur l'illustration ci-dessus.
- Les performances de refroidissement ne sont pas influencées même si vous utilisez le réfrigérateur dans la situation ci-dessus.

Unité de désodorisation

- Le catalyseur de désodorisation est installé sur les flux d'air froid. Il n'est pas nécessaire de le manipuler et de le nettoyer.

Panneau de contrôle

Contrôler la température

Icône	Signification	Paramètres par défaut	Icône	Signification	Paramètres par défaut
	Compartiment réfrigérateur	3°C		Compartiment congélateur	-18°C

• La température indiquée sur le panneau de commande n'est pas l'exacte température intérieure.

Modes utiles

Icône	Signification	Para- mètres par défaut
	Mode vacances	OFF
	Congélation rapide	
	Refroidissement rapide	
	Fabrication auto- matique de glaçons	

Modes supplémentaires

Icône	Signifi- cation	Para- mètres par défaut
	Alarme de la porte	ON
	Son des principales opérations	

État de marche

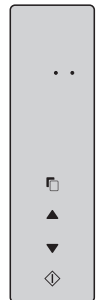

Remarque :

- Les icônes de mode ou les indicateurs d'opération en marche s'allument sur l'écran de veille.
- Lorsque Refroidissement rapide est activé, l'icône clignote sur l'écran de veille.
- Lorsqu'il n'y a plus d'opération pendant environ 1 minute, l'écran de visualisation revient automatiquement à l'écran de veille.
- S'il n'y a plus d'opération pendant 1 minute de plus, l'écran de veille s'éteint.
- Si le réfrigérateur s'arrête à cause d'une panne de courant, les modes, à l'exception de Refroidissement rapide et Congélation rapide, fonctionnent de la même manière même après le rétablissement de la panne de courant.

Touches servant aux opérations

Fonctionnement des modes utiles

Mode de fonctionnement

- Procédure**

Écran d'affichage Paramètre actuel

Sélectionnez l'icône de mode.

Lorsque vous appuyez sur la touche , les icônes changent dans l'ordre indiqué à droite.

Écran de veille
- ou

Sélectionnez on/ off.

ON/OFF commute l'ordre en appuyant sur la touche.
- Terminez le réglage.

Le paramètre est modifié.

« Refroidissement rapide » uniquement

- Terminez le réglage en appuyant sur pendant 3 secondes ou plus. (Bip, Bip, Bip)

Exploitations des modes supplémentaires

Alarme de la porte

- Lorsque la porte du réfrigérateur est laissée ouverte pendant plus d'une minute, l'alarme de la porte sonne une fois, et à nouveau après 1 minute.
- Si la porte est laissée ouverte pendant env. 3 minutes, l'alarme retentit continuellement.
- L'alarme s'arrête après la fermeture de la porte.

Désactiver l'opération

Appuyez simultanément sur et pendant 3 secondes ou plus. (Bip, bip, bip)

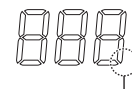

L'indicateur s'éteint.

- La même opération permet de passer de la position « marche » à la position « arrêt ».

Son des principales opérations

- Le son électronique fonctionne lorsque vous appuyez sur chaque touche.

Désactiver l'opération

Appuyez simultanément sur et pendant 3 secondes ou plus. (Bip, bip, bip)

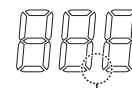

L'indicateur s'éteint.

- La même opération permet de passer de la position « marche » à la position « arrêt ».

Modes utiles













En ce qui concerne les opérations, reportez-vous au chapitre « Panneau de contrôle ».

Contrôler la température







Le réfrigérateur contrôle sa température automatiquement. Cependant, vous pouvez régler la température comme ci-dessous.

- Compartiment réfrigérateur : Réglable entre 0 °C et 6 °C
- Compartiment congélateur : Réglable entre -15 °C et -21 °C

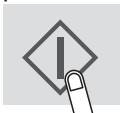
Réglage de la température par incréments de 0,5 °C Mode de fonctionnement

Procédure	Écran d'affichage
1  Sélectionnez  ou 	 
Lorsque vous appuyez sur la touche  , les icônes changent dans l'ordre indiqué à droite. 	
2  ou  Sélectionner la température	Le paramètre est modifié.
3  Terminez le réglage.	

Réglage de la température par incréments de 1 °C Mode d'emploi

Procédure	Écran d'affichage
1 Actionnez 1 et 2 de « Réglage de la température par incréments de 0,5 °C. »	
2  Appuyez pendant 3 secondes ou plus. (Bip, bip, bip)	
3  ou  Sélectionner la température	Le paramètre est modifié. 
4  Terminez le réglage.	

Pour revenir au mode de réglage par incréments de 0,5 °C, effectuez les étapes 1 et 2 de « Réglage de la température par incréments de 1 °C ».

Mode vacances

- Utilisez ce mode lorsque vous voyagez ou quittez la maison pendant une longue période.
- La température à l'intérieur du compartiment réfrigérateur est réglée à env. 10°C.

Remarque

- La période de conservation des aliments dans le compartiment réfrigérateur devient approximativement le tiers ou la moitié de sa durée lors d'un fonctionnement normal. Utilisez ce mode lorsqu'il n'y a pas de nourriture périssable.
- La température du compartiment réfrigérateur ne peut pas être modifiée.

❄️ Congélation rapide

❄️ Refroidissement rapide

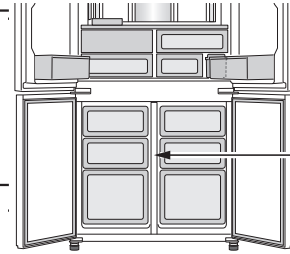

Compartiment congélateur

	Congélation rapide	Refroidissement rapide
Fonctionnalité	Ce mode accélère le temps nécessaire pour congeler des aliments ou fabriquer des glaçons.	Ce mode sert à rafraîchir les boissons ou les aliments rapidement.
Emplacement	Compartiment congélateur	Compartiment congélateur ATTENTION : Ne placez pas de bouteilles en verre. Il existe un risque élevé qu'elles éclatent.
Durée de fonctionnement	2 heures* ¹ <ul style="list-style-type: none"> Ce mode se termine automatiquement. L'alarme ne retentit pas. 	30 minutes <ul style="list-style-type: none"> Ce mode se termine automatiquement. L'alarme retentit Pour arrêter l'alarme * ² Appuyez sur la touche Entrée. 
Une fois l'opération terminée	<ul style="list-style-type: none"> Il n'est pas nécessaire de sortir les boissons ou les aliments. 	<ul style="list-style-type: none"> Assurez-vous de sortir les boissons et les aliments lorsque l'alarme retentit. Si les boissons et les aliments sont laissés dans le compartiment congélateur 30 minutes environ, ils pourraient geler.
Lors d'une coupure de courant pendant l'opération	<ul style="list-style-type: none"> Ce mode est automatiquement annulé. 	<ul style="list-style-type: none"> Ce mode est automatiquement redémarré à partir de l'état qui précède le moment de la ré-alimentation.

*1 Cela peut prendre plus de temps à accomplir si l'opération a lieu en même temps que le dégivrage. Ce mode commence lorsque le dégivrage est terminé.

*2 Si vous n'arrêtez pas l'alarme, elle sonnera pendant 30 minutes en continu.

Remarque

- Congélation rapide et Refroidissement rapide ne sont pas disponibles simultanément lorsque l'un des modes est activé.
- Évitez d'ouvrir la porte autant que possible pendant le fonctionnement de ces modes.

⚡ Plasmacluster

Le plasmacluster démarre automatiquement lorsque le réfrigérateur est sous tension.

L'ioniseur à l'intérieur de votre réfrigérateur libère des grappes d'ions, qui sont des masses collectives d'ions positifs et négatifs, dans le compartiment réfrigérateur.

Ces grappes ioniques inactivent les champignons en suspension dans l'air.

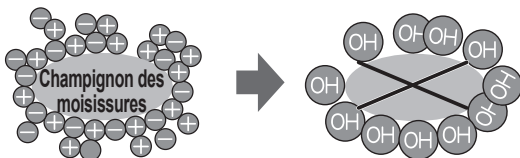

Remarque

Il peut y avoir une légère odeur dans le réfrigérateur. Il s'agit de l'odeur de l'ozone générée par l'ioniseur. La quantité d'ozone est minimale et disparaît rapidement dans le réfrigérateur.



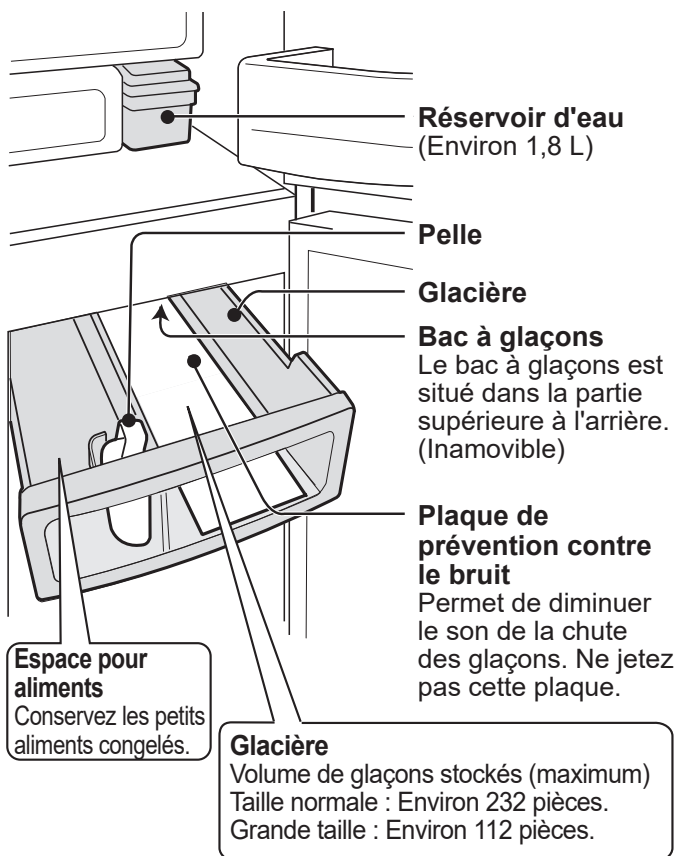

Machine à glaçons automatique

Description



Production de glaçons

Vous pouvez choisir 2 tailles comme indiqué ci-dessous.

Mode	Icône	Temps nécessaire pour chaque fabrication de glaçons
Taille normale	 	Environ 2 heures
Grande taille	 	Environ 3,5 heures

Remarque :

- Le temps de fabrication des glaçons, comme indiqué ci-dessus, ne représente qu'une indication approximative pour une température ambiante de 30°C, ajustement de la température fixé sur le réglage initial (réfrigérateur : 3°C, congélateur : -18°C), sans ouverture ni fermeture des portes.

Mode de fonctionnement

- Le mode de fabrication de glaçons par défaut est ARRÊT (---).

Procédure

Écran d'affichage

1

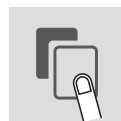

Sélectionnez l'icône de fabrication automatique de glaçons.

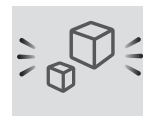

2

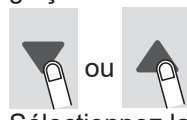

Sélectionnez la taille des glaçons. (Normale ou grande)

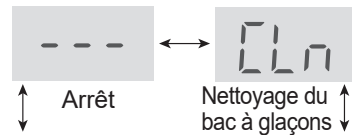

Grande taille | Taille normale

3

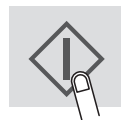

Terminez le réglage. (Bip)



Le chiffre correspond à la taille normale.

Mode de production des glaçons

Approvisionnement en eau

L'eau est envoyée du réservoir d'eau à la glacière.

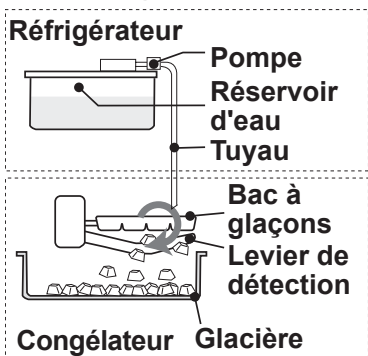

Production de glaçons

- Les glaçons sont générés. (8 pièces à la fois)
- Le nombre de glaçons par cycle peut quelquefois changer.

Levier de détection

Le volume des glaçons est contrôlé périodiquement par ce levier.

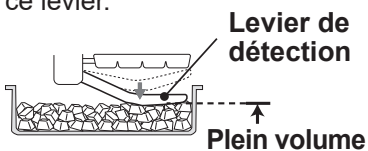

Libération des glaçons

- Le bac à glaçons tourne pour libérer les glaçons et revient sur « Approvisionnement en eau ».
- Le bac à glaçons ne tournera pas lorsque la glacière est pleine.

Le volume de glaçons peut diminuer si ils ne sont pas polis.



Comment utiliser ?

- Lavez le réservoir d'eau et la glacière
- Utilisez le mode de nettoyage du bac à glaçons pour le nettoyer ainsi que le tuyau. (Il peut y avoir des odeurs ou de la saleté dans la machine à glaçons automatique.)

Procédure

1 Versez l'eau dans le réservoir d'eau et réglez le réservoir d'eau.

 **Avertissement**
Remplissez uniquement avec de l'eau potable.

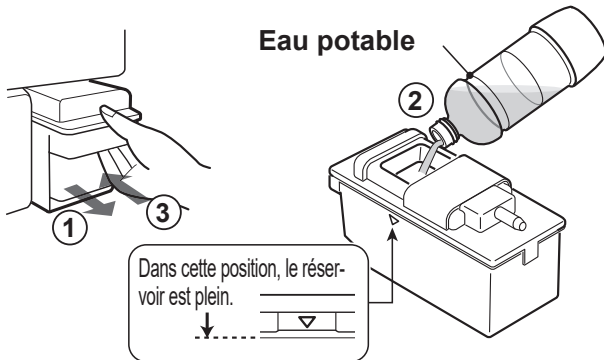

Remarque :

- Étape ① N'utilisez que de l'eau potable. (jus, thé, boissons gazeuses et boissons sportives, etc.) Ils peuvent endommager l'intérieur de la machine à glaçons et provoquer une panne.
- Étape ② N'inclinez pas le réservoir d'eau. Sinon, l'eau peut se répandre lorsque vous le transportez.
- Étape ③ Insérez le réservoir d'eau de manière sûre. Les glaçons ne se fabriquent pas à moins que le réservoir ne soit complètement inséré.

↓
Les glaçons sont fabriqués automatiquement.

2 Sortir les glaçons

- 2 types de glaçons sont fabriqués en même temps.



- Les glaçons sont empilés à l'arrière de la glacière. Étalez-les vers la partie avant pour créer plus de glaçons.

Comment monter ou démonter le réservoir d'eau

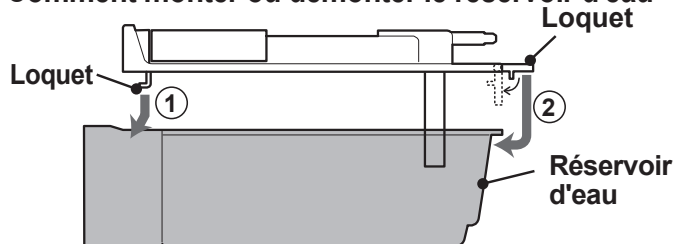

- L'image ci-dessus montre comment monter le réservoir. Le démontage se fait en mode inverse.

Remarque :

- Il faut environ 24 heures pour fabriquer la première série de glaçons.
- Pour des raisons d'hygiène, remplissez le réservoir d'eau une fois par semaine, même s'il reste de l'eau dans le réservoir.
- Retirez le réservoir d'eau environ une fois par semaine et lavez-le avec de l'eau.
- Lorsque vous laissez le réservoir vide, il peut parfois émettre des petits bruits, mais cela est normal.
- Ne placez pas la pelle ou de la nourriture sur les glaçons. Cela peut provoquer un dysfonctionnement de la machine à glaçons automatique (endommagement du levier de détection, etc.) ou l'incapacité de retirer le casier. Placez la pelle à l'endroit désigné.

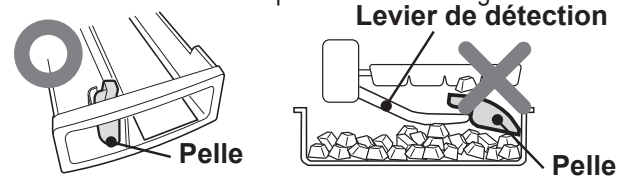

- Des gros glaçons peuvent ne pas se fabriquer lorsque le niveau d'eau du réservoir est faible même si le mode « gros glaçons » est sélectionné.

Matière blanche dans des glaçons et substance flottante

- Les minéraux contenus dans l'eau peuvent se solidifier et blanchir à mesure que l'eau gèle. Les minéraux atteignent un état qui s'avère insoluble une fois qu'ils gèlent. Ainsi, lorsqu'ils fondent les glaçons laissent apparaître une substance flottante blanche, mais cela est normal.
- Il est plus probable que cela se produise lorsque vous utilisez de l'eau dure (par exemple, lorsque la dureté de l'eau est de 100 mg / L ou plus).

La production des glaçons prend plus de temps lorsque :

- La température de la pièce est élevée.
- Moins d'opération de refroidissement, par exemple en hiver.
- De nombreux produits alimentaires sont stockés.
- Le réfrigérateur est en train de dégivrer l'unité de refroidissement
- La porte est fréquemment ouverte.
- Lorsque vous redémarrez l'opération de fabrication de glaçons.
- Le mode d'économie d'énergie est en cours de fonctionnement.

Production de glaçons juste après le changement de mode

- Le lot de glaçons produit juste après avoir changé le mode de fonctionnement ne reflète pas le changement de taille. Cela s'explique par le fait qu'il reste encore des glaçons à moitié formés dans le bac à glaçons lorsque vous passez au mode changé. Les glaçons du 2e lot ou plus tard reflètent le changement de mode.

Projection des glaçons : Il y a des fentes dans le bac à glaçons.



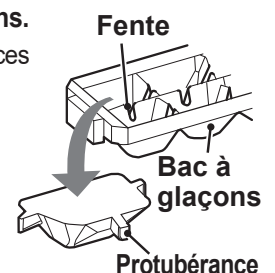





- Aussi, les glaçons ont des protubérances causées par ces fentes.
- Les projections peuvent être pointues. Soyez prudent lorsque vous mettez un glaçon directement dans votre bouche.

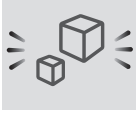

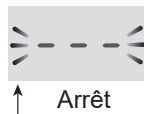
Annulation de la fabrication de glaçons

- Utilisez ce mode pendant la nuit ou l'hiver.
- Vous pouvez utiliser la glacière en tant que casier congélateur.

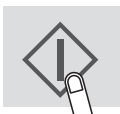
Mode de fonctionnement

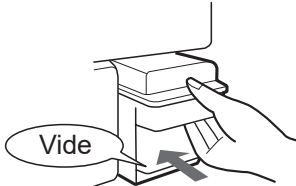
Procédure	Écran d'affichage
1 	
Sélectionnez l'icône de fabrication automatique de glaçons.	
2  ou 	 ←  Arrêt ← Nettoyage du bac à glaçons  ←  Grande taille ← Taille normale
Sélectionnez « Arrêt ».	
3 	
Terminez le réglage. (Bip)	
4 Videz le réservoir d'eau. Séchez-le complètement et placez-le dans la position d'origine.	 Vide

Après avoir annulé la fabrication de glaçons

- Même après avoir annulé le mode de production de glaçons, le bac à glaçons et le levier de détection fonctionnent, car la machine à glaçons effectue une dernière fois la libération des glaçons.
- Attendez 5 heures après avoir annulé la production de glaçons pour placer de la nourriture dans la glacière.







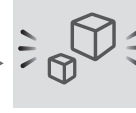
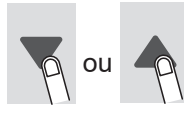

Nettoyage du bac à glaçons

- Ce mode permet de nettoyer le bac à glaçons et le tuyau.
- Quand utiliser ce mode : Avant de fabriquer des glaçons pour la première fois ou lorsque le réfrigérateur n'a pas été utilisé pendant une période de 5 jours.
- L'alimentation en eau est forcée, du réservoir d'eau vers le bac à glaçons.
- La quantité d'eau d'évacuation lors d'un nettoyage sera de 100 ml.

Préparation

- Versez l'eau dans le réservoir d'eau et réglez-le.
- Videz la glacière.

Mode de fonctionnement

Procédure	Écran d'affichage
1 	
Sélectionnez l'icône de fabrication automatique de glaçons.	
2  ou 	 ←  Arrêt ← Nettoyage du bac à glaçons  ←  Grande taille ← Taille normale
Sélectionnez « CLn » (Nettoyage du bac à glaçons).	
3 	
Terminez le réglage en appuyant sur  pendant 3 secondes ou plus. (Bip, Bip, Bip)	

Le nettoyage du bac à glaçons commence.

- L'opération dure environ 40 secondes et un signal sonore retentit.



Remarque :

Ne retirez pas le bac à glaçons pendant la période d'utilisation de l'appareil.

- 4 Suivez à nouveau les étapes de 2 à 3.
- 5 Videz l'eau contenue dans la glacière. Séchez-le complètement et placez-le dans la position d'origine.

Remarque :

- Le réglage des glaçons revient sur « ARRÊT (---), une fois le nettoyage terminé.

Conservation des aliments

- Assurez-vous que la nourriture soit la plus fraîche possible pour maximiser la durée de conservation des aliments périssables. Ce qui suit est un guide général destiné à promouvoir une conservation plus longue des aliments.
- La nourriture a une durée de conservation limitée. Assurez-vous de ne pas dépasser la date de péremption indiquée par le fabricant.

Congélateur

- Congelez de petites quantités de nourriture à la fois afin de les congeler rapidement.
- Les aliments doivent être correctement et hermétiquement fermés ou couverts.
- Répartissez les aliments de manière uniforme dans le congélateur.
- Étiqueter les sacs ou les récipients pour conserver un inventaire de la congélation des aliments.

* Notes pour la fabrication de glaçons

- À l'exception de la position dans l'image de la « Description », le processus de fabrication des glaçons peut prendre plus de temps.
- Si vous essayez de congeler beaucoup d'aliments ou d'eau à la fois, la formation de glaçons peut être ralentie.
- Vous pouvez activer le mode de congélation express pour fabriquer rapidement des glaçons.

Réfrigérateur

Fruits / Légumes

- Les fruits et les légumes doivent être enfermés dans des contenants en plastiques comme du film, des sacs (non hermétiquement fermés) et placés dans le bac à fruits et légumes afin de minimiser la perte d'humidité.
- Les fruits et les légumes facilement affectés par les basses températures doivent être conservés dans un endroit frais, mais pas au réfrigérateur.

Produits laitiers & œufs

- La plupart des produits laitiers ont une date de péremption sur l'emballage extérieur qui vous renseigne sur la température de conservation recommandée et la durée de conservation des produits.
- Conservez les œufs dans le casier à œufs.

Viandes / Poisson / Volaille

- Posez-les sur une assiette ou un plat et recouvrez-les de papier ou de film plastique.
- Pour les morceaux plus gros de viande, de poisson ou de volaille, placez-les au fond des clayettes.
- Assurez-vous que toute nourriture cuisinée soit fermement emballée ou conservée dans un récipient hermétique.

* Remarque pour les aliments frais

- Les aliments frais (emballés de manière sûre) doivent être conservés pendant une durée limitée pour éviter qu'ils ne s'altèrent et se contaminent sévèrement les autres aliments.

Conseils pour prévenir la condensation ou le givre à l'intérieur du réfrigérateur

- Maintenez la porte fermement fermée. Nettoyez l'intérieur périodiquement. Si la nourriture tombe, cela peut provoquer un écart entre l'armoire et la porte. Retirez-la de la clayette ou de la poche.
- Ouvrez et fermez la porte aussi rapidement que possible. De la condensation ou du givre peuvent apparaître si la porte est laissée ouverte pendant une longue période de temps ou lorsque la porte est très souvent ouverte et fermée.
- Les éléments conservés doivent être emballés ou scellés dans des récipients pour aliments ou des emballages en plastique. (Surtout les aliments hautement humides)

Conseil pour conserver les aliments

- Placez les aliments uniformément sur les étagères pour permettre à l'air frais de circuler efficacement.
- L'ouverture de la porte pendant de longues périodes peut provoquer une augmentation significative de la température dans les compartiments de l'appareil.
- Les aliments chauds doivent être refroidis avant de les conserver. La conservation des aliments chauds augmente la température dans l'unité et le risque de détérioration des aliments.
- Ne bloquez pas la sortie et l'entrée du flux de circulation d'air froid avec des aliments ou des récipients ; sinon, les aliments ne seront pas refroidis de manière uniforme dans l'ensemble du réfrigérateur.
- Ne placez pas d'aliments directement en face de la sortie d'air froid. Cela peut conduire à la congélation des aliments.

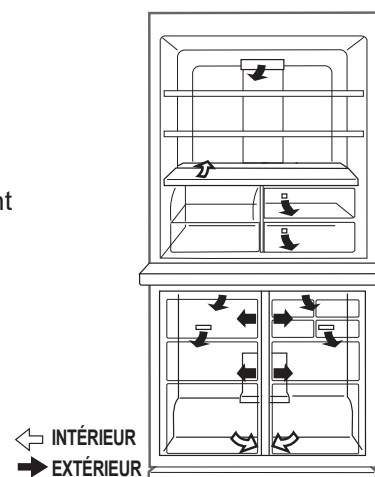

Conseils pour économiser de l'énergie

- Installez le réfrigérateur dans un endroit bien ventilé et maintenez l'espace ventilé.
- Conservez votre réfrigérateur hors de la lumière directe du soleil et ne le placez pas à côté d'un appareil produisant de la chaleur.
- Évitez d'ouvrir la porte autant que possible.
- Les aliments chauds doivent être refroidis avant de les conserver.
- Placez les aliments uniformément sur les clayettes pour permettre à l'air frais de circuler efficacement.

Entretien et nettoyage

Important

Suivez les conseils ci-dessous pour éviter les fissures sur les surfaces intérieures et les composants en plastique

- Essuyez l'huile alimentaire adhérente aux pièces en plastique.
- Certains produits chimiques ménagers peuvent causer des dégâts, alors n'utilisez que du détergent dilué (eau savonneuse).
- Si un détergent non dilué est utilisé ou si l'eau savonneuse n'est pas complètement rincée, cela peut entraîner des fissures sur les pièces en plastique.

Nettoyage

Pour des raisons d'hygiène, veillez à suivre régulièrement les consignes suivantes.

- Retirez les accessoires (par exemple les clayettes) de l'armoire et de la porte. Lavez-les à l'eau chaude avec du détergent de vaisselle. Ensuite, rincez-les à l'eau propre et séchez.
- Nettoyer les pièces à l'intérieur avec un chiffon imbibé d'eau chaude avec du détergent pour la vaisselle. Ensuite, utilisez de l'eau froide pour éliminer efficacement l'eau savonneuse.
- Essuyez l'extérieur avec un chiffon doux chaque fois qu'il est sale.
- Nettoyez le joint magnétique de la porte avec une brosse à dents et de l'eau chaude avec du détergent pour la vaisselle.
- Essuyez le panneau de contrôle avec un chiffon sec.

Remarque

- Après le nettoyage, veillez à remettre les clayettes et les bacs dans leur position d'origine.
- N'utilisez pas de nettoyeurs ou de solvants agressifs (laque, peinture, poudre abrasive, benzine, eau bouillante, etc.) qui pourraient provoquer des dommages.
- Si vous retirez la prise d'alimentation une fois, attendez 5 minutes au moins avant de brancher la fiche d'alimentation à nouveau.
- Les clayettes en verre sont lourdes à porter. Tenez fermement les clayettes lorsque vous les retirez du réfrigérateur.
- Ne laissez pas tomber d'objets à l'intérieur du réfrigérateur ou frapper la paroi intérieure. Cela peut provoquer des fissures sur la surface intérieure.

Avant le transport

Éliminez l'eau dans le récipient d'évaporation. Avant d'éliminer l'eau, attendez plus d'une heure après avoir retiré la prise parce que l'équipement du cycle de réfrigération est extrêmement chaud. (Le panneau d'évaporation se trouve à l'arrière du produit.)

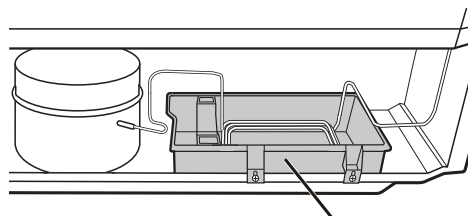

Panneau d'évaporation

Dégivrage de l'unité de refroidissement

Le dégivrage fonctionne automatiquement avec un système unique d'économie d'énergie. (Environ une fois par jour.) La fabrication des glaçons prend du temps, car la température intérieure devient légèrement plus élevée que d'habitude pendant le dégivrage.

Lorsque la lampe du compartiment est grillée

Contactez l'agent de service agréé par SHARP pour remplacer l'ampoule. La lampe ne doit pas être remplacée autrement que par le personnel de service qualifié.

Éteindre votre réfrigérateur

Si le réfrigérateur doit être éteint pendant une période prolongée, les étapes suivantes doivent être suivies pour réduire la prolifération des moisissures

1. Retirez tous les aliments
2. Retirez la fiche d'alimentation de la prise.
3. Nettoyez et séchez l'intérieur à fond.
4. Gardez toutes les portes légèrement ouvertes pendant quelques jours pour sécher.

Avant d'appeler le service après vente

Avant d'appeler le service, vérifiez les points suivants.

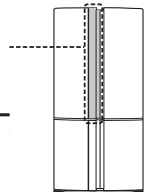
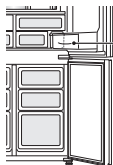
Problème	Solution
Le réfrigérateur ne refroidit pas du tout et les icônes s'allument dans l'ordre.	Le réfrigérateur est réglé sur le mode « démonstration ». Suivez les étapes 1 à 2 pour annuler ce mode. <div style="border: 1px solid black; padding: 5px; display: inline-block; margin-top: 10px;">Bip, bip, bip</div> <ol style="list-style-type: none"> 1 Ouvrez la porte du réfrigérateur. 2 Appuyez sur  pendant 5 secondes ou plus.
L'extérieur de l'appareil est chaud au toucher.	Cela est normal. Ceci est dû au tuyau chaud à l'intérieur de l'appareil permettant d'éviter de générer de la condensation.
La zone autour de la poignée de la porte du réfrigérateur est chaude au toucher.	Cela est normal. Le radiateur pour empêcher la génération de buée est situé à l'intérieur de la porte. 
Le réfrigérateur est très bruyant.	Les sons suivants sont normaux. <ul style="list-style-type: none"> • Le compresseur génère de gros bruits lorsqu'il commence à fonctionner. <ul style="list-style-type: none"> -- Le son devient plus discret après un certain temps • Le compresseur génère de gros bruits une fois par jour. <ul style="list-style-type: none"> -- Un bruit de fonctionnement est généré immédiatement après l'opération de dégivrage automatique de l'unité de refroidissement. • Bruit de fluide de flottement (bruit de gargouillis, de pétilllements) <ul style="list-style-type: none"> -- Cela s'explique par le fait que le fluide frigorigène se déverse dans les tuyaux (le son peut devenir plus fort de temps en temps). • Craquement ou craquèlement et grincements <ul style="list-style-type: none"> -- Ils sont provoqués par la contraction et le dilatation des parois intérieures et des pièces internes pendant le refroidissement.
Du givre ou de la rosée apparaît à l'intérieur ou à l'extérieur du réfrigérateur. (Utilisez un chiffon humide pour essuyer le givre et un chiffon sec pour essuyer la condensation.)	Cela peut se produire dans l'un des cas suivants. <ul style="list-style-type: none"> • Lorsque l'humidité ambiante est élevée. • Lorsque la porte est ouverte et fermée fréquemment. • Lorsque des aliments contenant beaucoup d'humidité sont conservés. (Il est nécessaire d'emballer.) • Ce phénomène apparaîtra plus ou moins selon la saison (saison des pluies, saison), les habitudes d'utilisation et les conditions environnementales de chaque maison.
Les aliments dans le compartiment réfrigérateur sont gelés.	<ul style="list-style-type: none"> • Le réfrigérateur fonctionne-t-il depuis longtemps avec le réglage de température de réfrigérateur à 0°C ? <ul style="list-style-type: none"> -- Modifiez le contrôle de température pour revenir à environ 3°C. • Le réfrigérateur fonctionne-t-il depuis longtemps avec le réglage de température de congélation à -21°C ? <ul style="list-style-type: none"> -- Modifiez le contrôle de température pour revenir à environ -18°C. • Si la température ambiante est faible, les aliments peuvent geler même si le compartiment réfrigérateur est réglé à 6°C.
Les odeurs dans le compartiment.	<ul style="list-style-type: none"> • Il est nécessaire d'emballer les aliments aux odeurs fortes. • L'unité de désodorisation ne peut pas éliminer toutes les odeurs. • Nettoyez l'intérieur périodiquement.
Des lignes sont tracées sur la surface des pièces en plastique.	<ul style="list-style-type: none"> • Il ne s'agit pas de défauts de production. La jonction des pièces en résine ou du moule métallique forme des lignes. 

Si vous avez toujours besoin d'assistance

Consultez votre agent de service agréé par SHARP le plus proche.

Visitez www.sharphomeappliances.com pour plus de détails sur les informations suivantes.

- Disponibilité des pièces de rechange
 - Accès à la réparation et à l'entretien
 - Délai de livraison maximum des pièces de rechange
 - Exigences de démontage pour la récupération et le recyclage des matériaux tout en évitant la pollution
- Pour obtenir des informations sur le produit, vous pouvez également scanner le code sur l'étiquette énergétique. Veillez à conserver la carte de garantie et, si possible, l'étiquette énergétique.



Agradecemos por ter comprado este produto SHARP. Antes de usar o seu frigorífico SHARP, leia este manual de instruções para garantir que terá o maior proveito deste.

- Este frigorífico serve para fazer cubos de gelo, refrigerar e congelar alimentos.
- Este frigorífico destina-se apenas a uso doméstico, com a temperatura ambiente indicada na tabela. A classe climática encontra-se especificada na placa de classificação. Caso o frigorífico funcione fora do intervalo (intervalo da temperatura ambiente) da classe climática classificada para esse modelo, este pode não conseguir manter uma temperatura interna satisfatória. Se o frigorífico for usado com temperaturas mais baixas, não será danificado com temperaturas até +5°C.
- O frigorífico não deverá estar sujeito a temperaturas de -10°C ou inferiores durante um período de tempo prolongado.
- Este eletrodoméstico deve ser usado em temperaturas ambientes entre 16 °C e 43 °C.

Apenas de uso doméstico

Classe climática	Intervalo aceitável de temperatura ambiente
SN	+10°C, 32°C
N	+16°C, 32°C
ST	+16°C, 38°C
T	+16°C, 43°C

Informação de segurança

	AVISO Isto significa que existe um risco elevado de morte ou lesões graves.
	PRECAUÇÃO Isto significa que existe um risco elevado de danos materiais ou lesões pessoais.
	PRECAUÇÃO O símbolo de fogo significa que este frigorífico tem risco de incêndio.

AVISO

Refrigerante

Este frigorífico contém gás refrigerante inflamável (R600a: isobutano) e expensor de isolamento (ciclopentano).

Siga as seguintes regras para evitar deflagração e explosão

- Não danifique o circuito de refrigeração nem permita o contacto de objetos afiados com o sistema de refrigeração. O sistema de refrigeração atrás e por dentro do frigorífico contém refrigerante.
- Não use dispositivos mecânicos ou outros meios para acelerar o processo de descongelação (este frigorífico está dotado com um sistema de descongelação automático).
- Não use eletrodomésticos dentro do frigorífico.
- Não bloqueie o espaço à volta do frigorífico.
- Não use sprays inflamáveis, tais como tinta em spray, perto do frigorífico.
- Não armazene sprays inflamáveis, tais como tinta em spray, dentro do frigorífico.
- Em caso de falha do sistema de refrigeração, não toque na tomada da parede nem use chamas abertas. Abra a janela e deixe sair o ar da divisão. Em seguida, peça assistência técnica a um agente autorizado da SHARP.

Cabo de alimentação, ficha, tomada

Leia com atenção as seguintes regras para evitar choques elétricos ou fogo.

- Lembre-se de proteger o cabo de alimentação de danos durante a instalação ou mudança. Se a ficha ou o cabo de alimentação estiverem soltos, não ligue a ficha.
- Não coloque fichas triplas na tomada de parede ou fontes de alimentação portáteis por trás do frigorífico.
- Ligue a ficha de alimentação diretamente na tomada de parede, assegurando que esta fica encaixada firmemente. Não use uma extensão ou uma ficha adaptadora.
- Ligue a ficha elétrica a uma tomada com a tensão nominal exigida.
- Ligue o pino de terra devidamente ao terminal de terra.
- Não toque na ficha com as mãos molhadas.
- Desligue a alimentação elétrica geral removendo a ficha da tomada. Não puxe o cabo de alimentação para retirar a ficha.
- O pó acumulado na ficha pode provocar um incêndio. Limpe-o com cuidado.
- Se o frigorífico não for usado durante um período prolongado, retire a ficha da tomada.

- Se o cabo flexível fornecido for danificado, este deve ser substituído por um agente da assistência técnica autorizado da SHARP, de modo a evitar riscos.

Instalação

- Não instale o frigorífico num local húmido ou molhado. Isso pode provocar danos no isolamento ou uma fuga de eletricidade. Pode aparecer condensação no compartimento exterior, o que provoca ferrugem.
- O frigorífico deve ser instalado num pavimento nivelado e firme.

Utilização

- Não armazene materiais voláteis e inflamáveis, tais como éter, gasolina, gás propano, latas de aerossóis, agentes colantes e álcool puro, etc. Estes materiais explodem facilmente.
- Não armazene produtos sensíveis à temperatura no frigorífico, tais como produtos farmacêuticos. Há um risco elevado de se alterar a qualidade do produto.
- Não tente alterar ou modificar o frigorífico. Isto pode provocar um incêndio, choques elétricos ou lesões.
- Não coloque bebidas engarrafadas nem latas no congelador. Sobretudo quando está em funcionamento o "Arrefecimento rápido", há um elevado risco das garrafas de vidro rebentarem.
- Não coloque nenhum objeto em cima do frigorífico. Se o objeto cair, pode provocar lesões.
- Não bata com força nas portas de vidro. Caso contrário, podem partir-se e provocar ferimentos. <Apenas para SJ-GP820C>
- Este eletrodoméstico pode ser usado por crianças a partir dos 8 anos e pessoas com capacidades físicas, sensoriais ou mentais reduzidas, ou falta de experiência e conhecimentos, caso lhes seja dada supervisão ou instruções relativas ao uso do eletrodoméstico de um modo seguro e compreendam o risco envolvido. As crianças não devem brincar com o eletrodoméstico. A limpeza e a manutenção do utilizador não devem ser feitas por crianças sem supervisão. As crianças entre 3 e 8 anos podem encher e esvaziar eletrodomésticos de refrigeração.

Cuidados e limpeza

- Em primeiro lugar, desligue o frigorífico para evitar choques elétricos.
- Não salpique água diretamente sobre o compartimento exterior ou interior. Isto pode provocar ferrugem e deterioração do isolamento elétrico.

Problemas

- Se cheirar a queimado, desligue imediatamente a ficha da tomada. Em seguida, peça assistência técnica a um agente autorizado da SHARP.
- Em caso de fuga de gás, abra as janelas e ventile a área. Não toque no frigorífico, nem na tomada elétrica.

Eliminação

- Certifique-se de que o frigorífico não representa um perigo para crianças enquanto estiver armazenado para ser eliminado (por ex., retire a porta para evitar que as crianças fiquem presas).
- Leve o frigorífico para uma unidade de reciclagem. Alguns materiais, como refrigerantes inflamáveis, expander de isolamento, painéis de isolamento de vácuo, fontes de luz e componentes elétricos, devem ser devidamente reciclados.

PRECAUÇÃO

Transporte

- Quando instalar ou mover o frigorífico, use uma manta para proteger o pavimento de danos.
- Assegure-se de que contacta o centro de assistência autorizado antes de instalar ou mover o frigorífico.

Utilização

- Não toque na unidade compressora nem nas suas peças periféricas, pois estas tornam-se extremamente quentes durante o funcionamento e as pontas metálicas podem provocar lesões.
- Não toque em alimentos ou recipientes de metal no compartimento do congelador com as mãos molhadas. Isto pode provocar queimaduras de frio.
- Utilize apenas água potável para fazer cubos de gelo.
- Não abra ou feche a porta quando alguém puser a mão perto desta. Há o risco da outra pessoa poder ficar com os dedos entalados.
- Não coloque objetos de tamanho fora do normal nos compartimentos da porta. Se o objeto cair do compartimento, pode provocar lesões.
- Manuseie as prateleiras de vidro com cuidado quando as instalar ou desinstalar. Se deixar cair as prateleiras de vidro, estas podem partir-se ou provocar lesões.

Indicador da temperatura

Há um autocolante de controlo da temperatura no interior do compartimento do frigorífico para ajudar a controlar a temperatura.

Zona fria

O símbolo indica a zona fria do compartimento do frigorífico. (Não se aplica à prateleira da porta situada à mesma altura)

Símbolo



AZUL



Ajuste correto

BRANCO



A temperatura está alta demais. Ajuste o controlo de temperatura do frigorífico.

Verificar a temperatura da zona fria

O autocolante de controlo da temperatura indica se a temperatura da zona fria está suficientemente fria. O autocolante deve estar "AZUL". Se o autocolante estiver "BRANCO", a temperatura pode estar alta demais. Neste caso pode ajustar o frigorífico para uma temperatura mais fria. Aguarde 6 horas até verificar novamente o autocolante de controlo da temperatura.

Nota

- A temperatura interna do frigorífico depende de diversos fatores, tais como a temperatura ambiente da divisão, a quantidade de alimentos armazenados e a frequência com que se abre a porta.
- Quando se introduzir alimentos frescos ou a porta tiver ficado aberta durante algum tempo, é normal que o indicador da temperatura fique BRANCO.

Informação sobre a eliminação deste equipamento



SE DESEJAR ELIMINAR ESTE EQUIPAMENTO, NÃO USE O LIXO COMUM NEM O COLOQUE NUMA LAREIRA!

Os equipamentos elétricos e eletrónicos devem ser sempre recolhidos e tratados SEPARADAMENTE, de acordo com a legislação local.

A recolha separada promove um tratamento amigo do ambiente, a reciclagem de materiais e a redução dos resíduos finais.

A ELIMINAÇÃO INADEQUADA pode ser nociva para a saúde humana e para o meio ambiente, devido a certas substâncias! Leve o EQUIPAMENTO USADO para uma unidade de recolha local, frequentemente municipal, onde for possível.

Se tiver dúvidas em relação à eliminação, contacte as autoridades locais ou o seu revendedor e pergunte qual a melhor forma de o fazer.

APENAS PARA UTILIZADORES DA UNIÃO EUROPEIA E ALGUNS OUTROS PAÍSES, COMO A NORUEGA E A SUÍÇA: A participação na separação da recolha é exigida por lei.

O símbolo apresentado em cima aparece nos equipamentos elétricos e eletrónicos (ou na embalagem) para lembrar os utilizadores de tal.

Solicita-se aos utilizadores de AMBIENTES DOMÉSTICOS PRIVADOS que usem as unidades de entrega de equipamento usado existentes. A entrega é gratuita.

Instalação

Tipo independente

- 1** Mantenha um espaço de ventilação adequado à volta do frigorífico.
- A imagem apresenta o espaço mínimo exigido para instalar o frigorífico. A medição do consumo de energia é feita sob uma dimensão espacial diferente.
 - Ao deixar um espaço maior, o frigorífico pode consumir menos energia.
 - Se usar o frigorífico numa dimensão espacial inferior à apresentada em baixo, isso pode provocar o aumento da temperatura na unidade, ruído e falhas.
 - O espaço entre a traseira do frigorífico e a parede deve ser de 50mm ou mais, sendo inferior a 75mm. Se o espaço for superior a 75mm, pode sofrer uma lesão ao tocar no compressor e nas suas peças periféricas que ficam extremamente quentes durante o funcionamento.

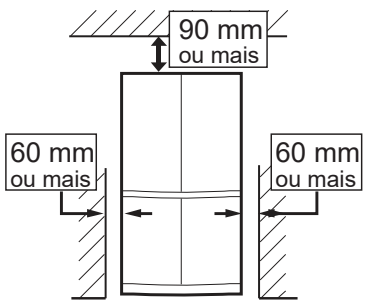

Espaço total exigido para a utilização

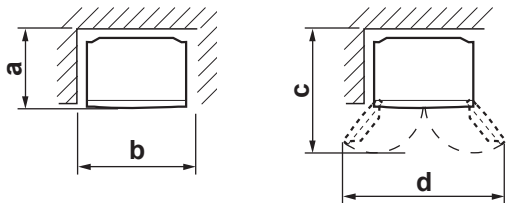

	SJ-GP820C	SJ-MP820C
a	820 mm	832 mm
b	1012 mm	1012 mm
c	1180 mm	1188 mm
d	1500 mm	1424 mm

- 2** Utilize os dois pés dianteiros reguláveis para assegurar que o frigorífico fica nivelado e firmemente assente no pavimento.

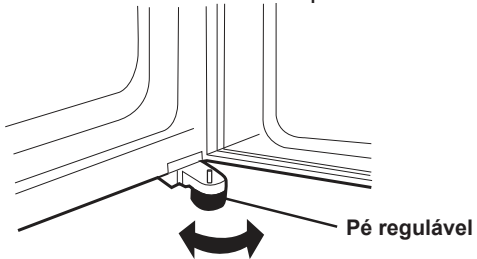

- 3** Se as portas direita e esquerda não estiverem alinhadas corretamente, ajuste-as antes de usar os pés reguláveis

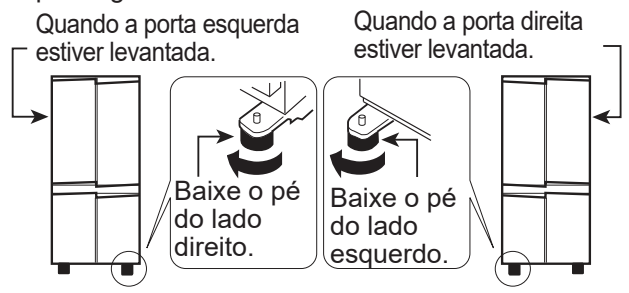

(até o pé regulável no lado oposto estar ligeiramente acima do pavimento).

- 4** Ligue o eletrodoméstico através de uma tomada devidamente instalada.

Nota

- Coloque o frigorífico com acesso à ficha.
- Mantenha o frigorífico longe de luz solar direta e não o coloque ao lado de um eletrodoméstico que gere calor.
- Não coloque o frigorífico diretamente no pavimento. Insira um suporte adequado, tal como uma tábua de madeira, por baixo do frigorífico.
- Quando inserir a ficha com a porta aberta, soar o alarme da porta, o que é normal. Este som parará quando fechar a porta.

Há rodízios localizados na base do frigorífico

- Estes permitem movê-lo para trás e para a frente.



Antes de usar o frigorífico

- Limpe as peças do interior com um pano embebido em água morna.
- Se usar água com sabão, limpe-a exaustivamente com água.

Descrição

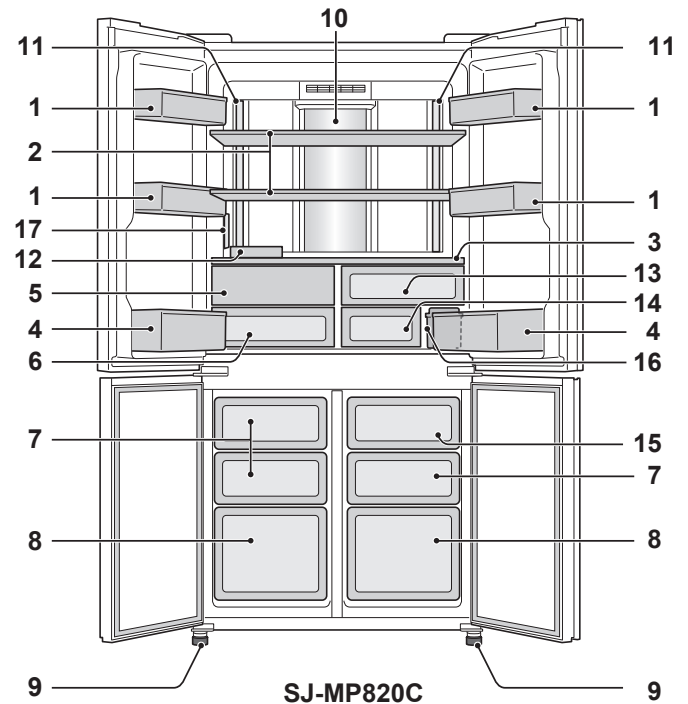
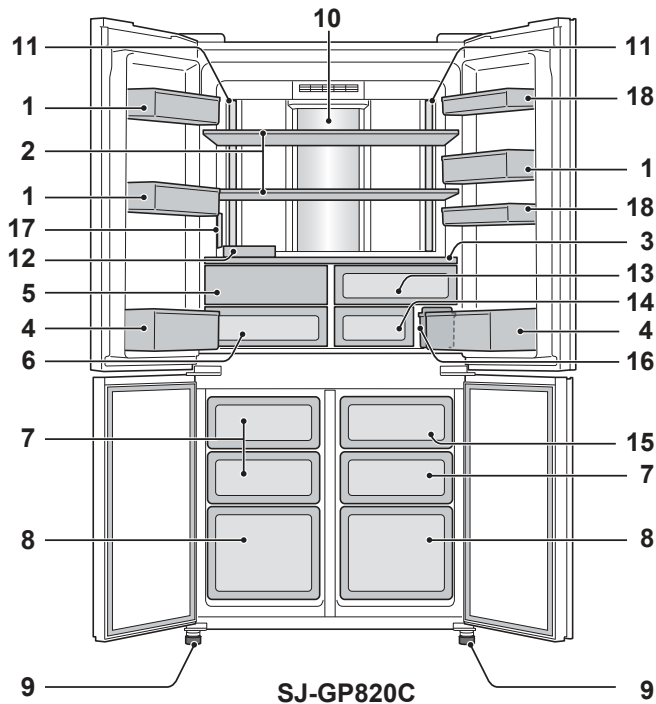

1. **Prateleira da porta** (SJ-GP820C: 3 unid., SJ-MP820C: 4 unid.)
2. **Prateleira do frigorífico** (2 unid.)
3. **Prateleira**
4. **Compartmento de garrafas** (2 unid.)
5. **Porta da caixa de legumes**
A porta da caixa de legumes abre-se quando a caixa de legumes é puxada.
6. **Caixa de legumes**
7. **Compartmento do congelador (pequeno)** (3 unid.)
8. **Compartmento do congelador (grande)** (2 unid.)
9. **Pé regulável** (2 unid.)
10. **Painel de arrefecimento híbrido**
O painel arrefece indiretamente o compartmento do frigorífico a partir da traseira. Deste modo, os alimentos são arrefecidos de forma suave, sem estarem expostos a um fluxo de ar frio.

Porta da caixa de legumes

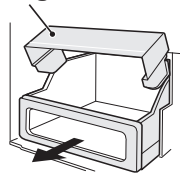

11. **Luz**
 12. **Suporte de ovos**
 13. **Caixa de frescos (superior)**
 14. **Caixa de frescos (inferior)**
 15. **Caixa de armazenamento de gelo**
- Nota:**
Para evitar danos na caixa de gelo, não verta óleo no seu interior nem a use para fazer gelo.
16. **Reservatório de água**
 17. **Painel de controlo**
 18. **Compartmento utilitário** (2 unid.):
Apenas SJ-GP820C

Como retirar a porta da caixa de legumes

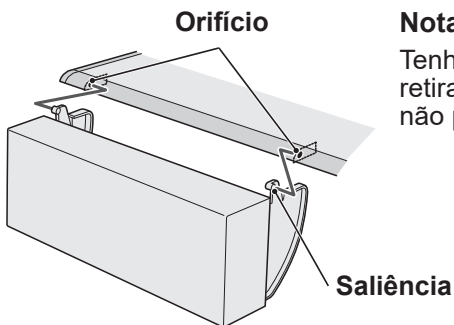

Nota:
Tenha cuidado ao retirar a tampa para não partir a saliência.

Se desejar armazenar produtos grandes no frigorífico

- Pode remover algumas das prateleiras ou compartmentos com os números 1, 2, 3, 4, 5, 6, 7, 8, 12, 13, 14, 15, 16, 18 na imagem acima.
- O desempenho de arrefecimento não é afetado pela utilização do frigorífico na situação acima mencionada.

Unidade desodorizante

- O catalisador desodorizante está instalado nas vias do ar fresco. Não é necessário ligar e limpar.

Painel de controlo

Controlo da temperatura

Ícone	Significado	Predefinição	Ícone	Significado	Predefinição
	Compartimento do frigorífico	3°C		Compartimento do congelador	-18°C

• A temperatura indicada no painel de controlo não é exatamente a mesma temperatura do interior.

Modos úteis

Ícone	Significado	Predefinição
	Modo de férias	Desligado
	Congelação rápida	
	Arrefecimento rápido	
	Produção automática de gelo	

Modos adicionais

Ícone	Significado	Predefinição
	Alarme da porta	Ligado
	Som de funcionamento dos botões	

Estado ao ligar



Nota:

- Os ícones ou indicadores dos modos em funcionamento acender-se-ão no mostrador de espera.
- Quando o Arrefecimento rápido estiver em funcionamento, o ícone piscará no mostrador de espera.
- Quando não houver qualquer intervenção durante cerca de 1 minuto, o mostrador regressará automaticamente ao mostrador de espera.
- O mostrador de espera desliga-se quando não houver qualquer interação durante mais 1 minuto.
- Se o frigorífico parar de funcionar devido a uma falha de energia, com a exceção dos modos Arrefecimento extra e Congelação rápida, todos os outros funcionam da mesma forma após a energia ser retomada.

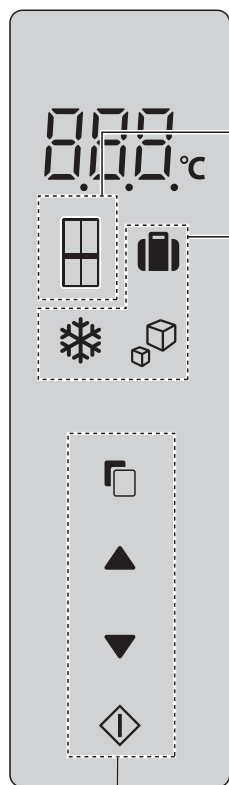

Botões de funcionamento

Funções dos modos úteis

Como funciona

- Procedimento** **Mostrador**

1 Seleccione o ícone do modo.
Ao carregar no botão , os ícones mudam pela ordem indicada à direita.

Mostrador de espera
- 2 Seleccione on/off (ligado/desligado).

A indicação ON / OFF (ligado/desligado) alterna sempre que carrega na tecla.
- 3 Completar a definição.

A definição é alterada.

Apenas "Arrefecimento rápido"

- 3 Complete a definição carregando em durante 3 ou mais segundos. (Pi, pi, pi)

Funções dos modos adicionais

Alarme da porta

- Quando a porta do frigorífico ficar aberta durante 1 minuto, o alarme da porta soará uma vez e novamente ao fim de 1 minuto.
- Se a porta ficar aberta durante cerca de 3 minutos, o alarme soará continuamente.
- O alarme para quando fechar a porta.

Desligar o funcionamento

- Toque simultaneamente em e durante 3 ou mais segundos. (Pi, pi, pi)
- O indicador desliga-se.

- Repetir esta operação permite comutar a definição entre ligada e desligada.

Som de funcionamento dos botões

- Ao carregar nos botões é emitido um som.

Desligar o funcionamento

- Toque simultaneamente em e durante 3 ou mais segundos. (Pi, pi, pi)
- O indicador desliga-se.











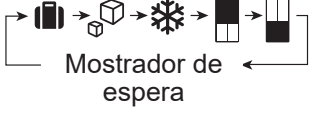

- Repetir esta operação permite comutar a definição entre ligada e desligada.

Controlo da temperatura







O frigorífico controla a temperatura automaticamente. No entanto, pode ajustar a temperatura como indicado em baixo.

- Compartmento do frigorífico:
Intervalo de ajuste entre 0°C e 6°C
- Compartmento do congelador:
Intervalo de ajuste entre -15°C e -21°C

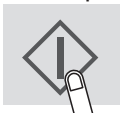
Definição da temperatura em intervalos de 0,5°C Como funciona

Procedimento	Mostrador
<p>1</p>  <p>Selecione  ou </p> <p>Ao carregar no botão , os ícones mudam pela ordem indicada à direita.</p>  <p>Mostrador de espera</p>	 
<p>2</p>  ou  <p>Selecione a temperatura</p>	 <p>A definição é alterada.</p>
<p>3</p>  <p>Completar a definição.</p>	

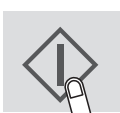
Definição da temperatura em intervalos de 1°C Como funciona

Procedimento	Mostrador
<p>1</p> <p>Execute os passos 1 e 2 indicados em "Definição da temperatura em intervalos de 0,5°C".</p>	
<p>2</p>  <p>Prima durante 3 ou mais segundos. (Pi, pi, pi)</p>	
<p>3</p>  ou  <p>Selecione a temperatura</p>	 <p>A definição é alterada.</p>
<p>4</p>  <p>Completar a definição.</p>	

Para regressar ao modo de definição em intervalos de 0,5°C, execute os passos 1 e 2 indicados em "Definição de temperatura em intervalos de 1°C".

Modo de férias

- Use este modo quando for viajar ou deixar a casa durante um período prolongado.
- A temperatura dentro do compartimento do frigorífico é ajustada para cerca de 10°C.

Nota

- A duração do armazenamento de alimentos no frigorífico torna-se cerca de 1/2 - 1/3 do funcionamento normal. Use este modo apenas quando não tiver alimentos perecíveis.
- A temperatura do compartimento do frigorífico não pode ser alterada.

❄️ Congelação rápida

❄️ Arrefecimento rápido

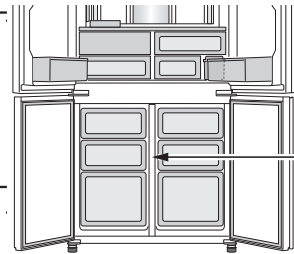

Compartimento do congelador

	Congelação rápida	Arrefecimento rápido
Função	Este modo acelera o tempo para congelar alimentos ou fazer gelo.	Este modo serve para arrefecer rapidamente bebidas ou alimentos.
Localização	Compartimento do congelador	Compartimento do congelador PRECAUÇÃO : Não coloque garrafas de vidro. Há um elevado risco de rebentarem.
Tempo de funcionamento	2 horas *1	30 minutos
	<ul style="list-style-type: none"> • Este modo termina automaticamente. • O alarme não toca. 	<ul style="list-style-type: none"> • Este modo termina automaticamente. • O alarme toca. <p>Para parar o alarme *2</p> <p>Toque no botão de introdução </p>
Depois de terminar o funcionamento	<ul style="list-style-type: none"> • Não há necessidade de retirar as bebidas ou os alimentos. 	<ul style="list-style-type: none"> • Certifique-se de que retira as bebidas ou alimentos quando o alarme tocar. • Se as bebidas ou alimentos permanecerem no compartimento do congelador durante cerca de 30 minutos, podem congelar-se.
No caso de falha de energia durante o funcionamento	<ul style="list-style-type: none"> • Este modo é automaticamente cancelado. 	<ul style="list-style-type: none"> • Este modo é automaticamente restaurado a partir do estado anterior quando a corrente for retomada.

*1 Pode ser necessário mais tempo para completar, caso o funcionamento se sobreponha à descongelação. Este modo começará assim que a descongelação terminar.

*2 Se não parar o alarme, este tocará continuamente durante 30 minutos.

Nota

- Os modos Congelação rápida e Arrefecimento rápido não se encontram disponíveis em simultâneo enquanto um destes estiver em funcionamento.
- Evite abrir a porta o mais possível durante o funcionamento destes modos.

Plasmacluster

O Plasmacluster iniciar-se-á automaticamente quando o frigorífico estiver ligado.

O ionizador dentro do frigorífico liberta para o compartimento do frigorífico grupos de iões que consistem em conjuntos de massas de iões positivos e negativos.

Estes conjuntos de iões neutralizam fungos de bolor no ar.

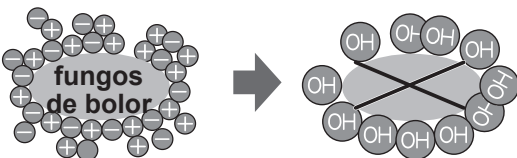

Nota

Pode haver um cheiro ligeiro no frigorífico. Trata-se do cheiro do ozono gerado pelo ionizador. A quantidade de ozono é mínima e desaparece rapidamente no frigorífico.

Máquina de gelo automática

Descrição

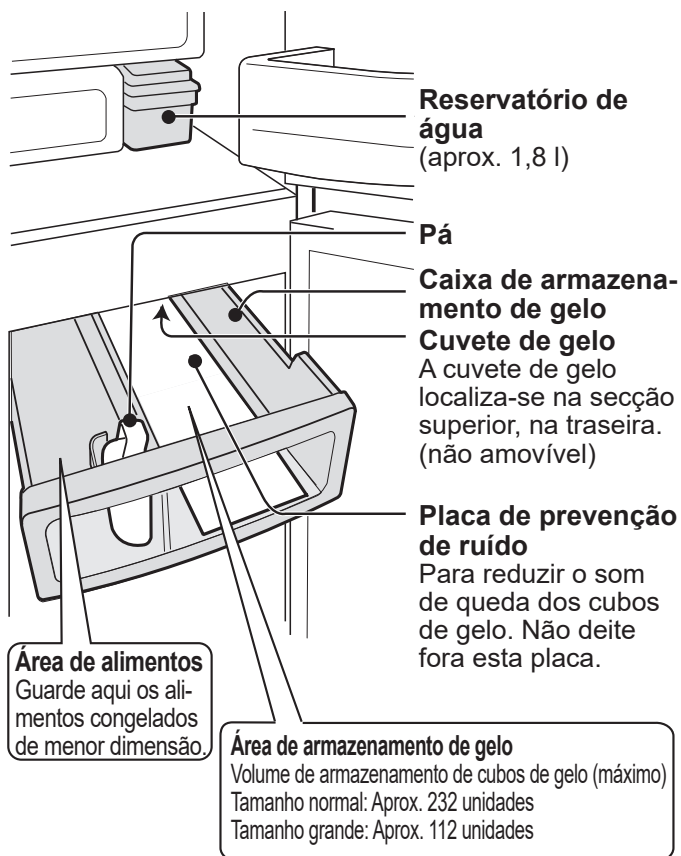

Como são feitos os cubos de gelo

Fornecimento de água

A água é fornecida do reservatório de água para a cuvete de gelo.

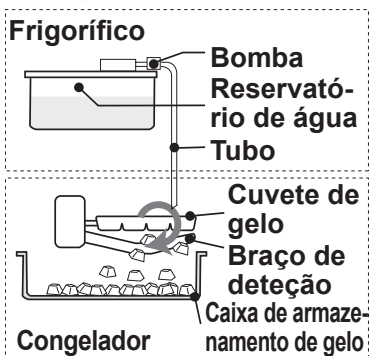

Produção de gelo

- Os cubos de gelo são feitos (8 unidades de cada vez).
- O número de cubos de gelo por ciclo pode variar.

Braço de deteção
Este braço verifica periodicamente o volume dos cubos de gelo.

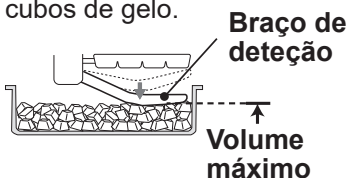

Libertação

- A cuvete de gelo gira para libertar os cubos de gelo e regressa ao "Fornecimento de água".
- A cuvete de gelo não gira quando a caixa de armazenamento de gelo estiver cheia.

O volume dos cubos de gelo pode diminuir, caso a sua distribuição não seja uniforme.



Produção de gelo

Pode seleccionar 2 tamanhos, como indicado em baixo.

Modo	Ícone	Tempo necessário para fazer gelo
Tamanho normal		Aprox. 2 horas
Tamanho grande		Aprox. 3,5 horas

Nota:

- O tempo para fazer gelo indicado acima é meramente indicativo a uma temperatura ambiente de 30°C, com a temperatura ajustada na definição inicial (frigorífico: 3°C, congelador: -18°C), sem abrir nem fechar as portas.

Como funciona

- O modo de produção de gelo está desligado (- - -) por predefinição.

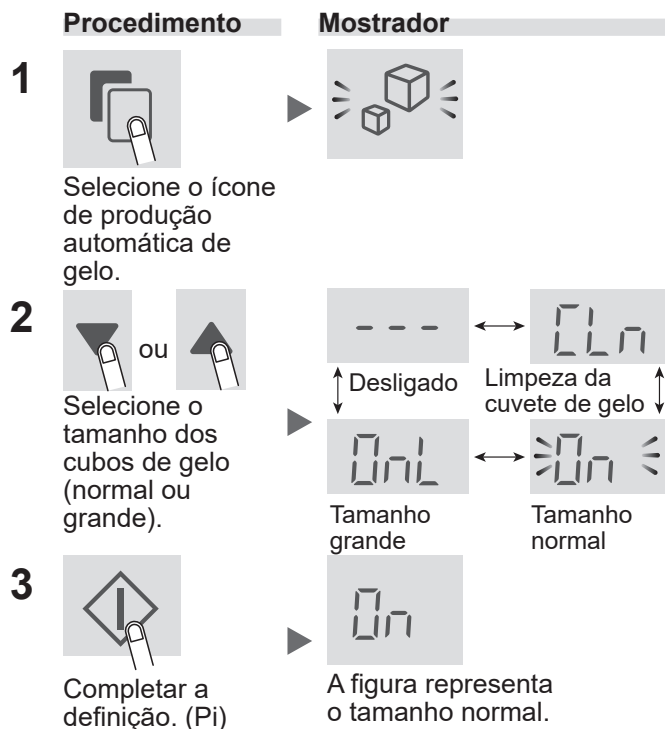

Como usar

- Lave o reservatório de água e a caixa de armazenamento de gelo.
- Use o modo de limpeza da cubete de gelo para limpar a cubete de gelo e o tubo (pode haver um cheiro ou sujidade dentro da máquina de gelo automática).

Procedimento

1 Deite água no reservatório de água e coloque-o na posição.

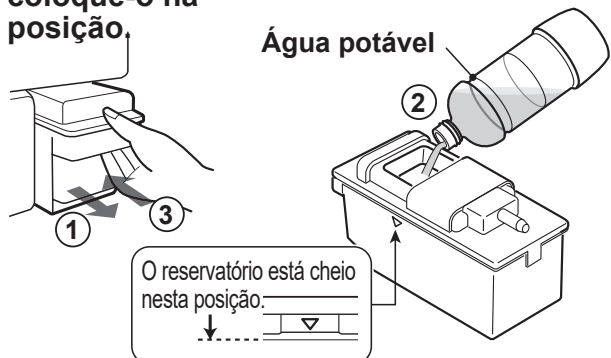

Nota:

- Passo ① Não use outro líquido exceto água potável (sumo, chá, refrigerante e bebidas energéticas, etc.), pois estes podem contaminar o interior da máquina de gelo e causar a uma avaria.
- Passo ② Não incline o reservatório de água. Caso contrário, a água pode entornar-se durante o transporte do reservatório.
- Passo ③ Insira o reservatório de água firmemente. Os cubos de gelo não serão produzidos se o reservatório não estiver totalmente encaixado.

Os cubos de gelo são feitos automaticamente.

2 Retire os cubos de gelo.

- São feitos 2 tipos de cubos de gelo ao mesmo tempo.



- Cubos de gelo empilhados na traseira da caixa de armazenamento de gelo. Espalhe-os para a frente, para fazer mais cubos de gelo.

Como montar ou desmontar o reservatório de água.

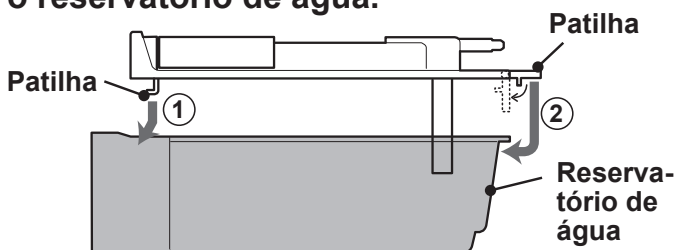

- A imagem acima mostra como montar o reservatório. Para desmontar, execute o procedimento inverso.

Nota:

- Demora cerca de 24 horas a fazer o primeiro lote de cubos de gelo.
- Por motivos de higiene, volte a encher de água uma vez por semana, mesmo se o reservatório ainda tiver água.
- Retire o reservatório de água cerca de uma vez por semana e lave-o com água.
- Quando deixar o reservatório vazio, este pode por vezes emitir ruídos, o que é normal.
- Não coloque a pá ou alimentos por cima dos cubos de gelo. Isto pode causar falha de funcionamento da máquina de gelo automática (danos no braço de deteção, etc.), ou impedir a extração da caixa. Coloque a pá na posição prevista.

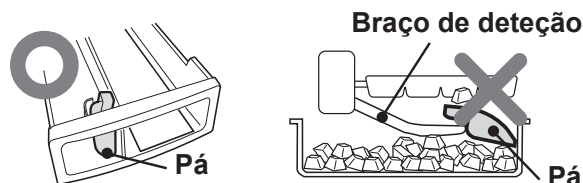

- Quando o nível de água do reservatório de água estiver baixo pode não ser possível fazer gelo grande, mesmo que esteja selecionado o modo de gelo grande.

Vestígios brancos e em suspensão nos cubos de gelo

- Os minerais existentes na água podem solidificar e tornar-se brancos quando a água congela. Os minerais ficam num estado indissolúvel quando congelados, pelo que, quando os cubos de gelo derretem, permanecerá apenas uma substância branca em suspensão, o que é normal.
- É mais provável isto acontecer quando usar água dura (isto é, a dureza da água é igual ou superior a 100 mg/L).

Demora mais tempo a fazer gelo quando:

- A temperatura ambiente é alta.
- Menor arrefecimento predefinido, por ex., no inverno.
- Grande número de alimentos armazenados.
- O frigorífico está a descongelar a unidade de arrefecimento.
- A porta é aberta frequentemente.
- Quando reiniciar a função de fazer gelo.
- Durante o funcionamento do modo de poupança de energia.

Fazer gelo logo após a mudança do modo

- O lote de cubos de gelo produzido logo após a mudança do modo de funcionamento não corresponde ao tamanho escolhido. Isto acontece porque ainda há cubos de gelo meio feitos na cubete de gelo quando altera para o outro modo. Os cubos de gelo do segundo lote ou dos seguintes já apresentam a alteração do modo.

Saliências nos cubos de gelo: Há algumas fendas na cubete de gelo.

- Como tal, os cubos de gelo têm saliências provocadas por estas fendas.
- As saliências podem ser pontiagudas. Tenha cuidado ao colocar o cubo de gelo diretamente na boca.

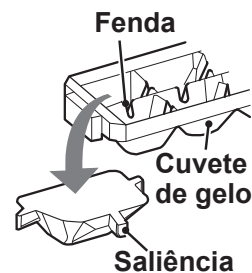

Cancelar a produção de gelo

- Use este modo durante a noite ou no inverno.
- Pode usar a caixa de armazenamento de gelo como caixa do congelador.

Como funciona

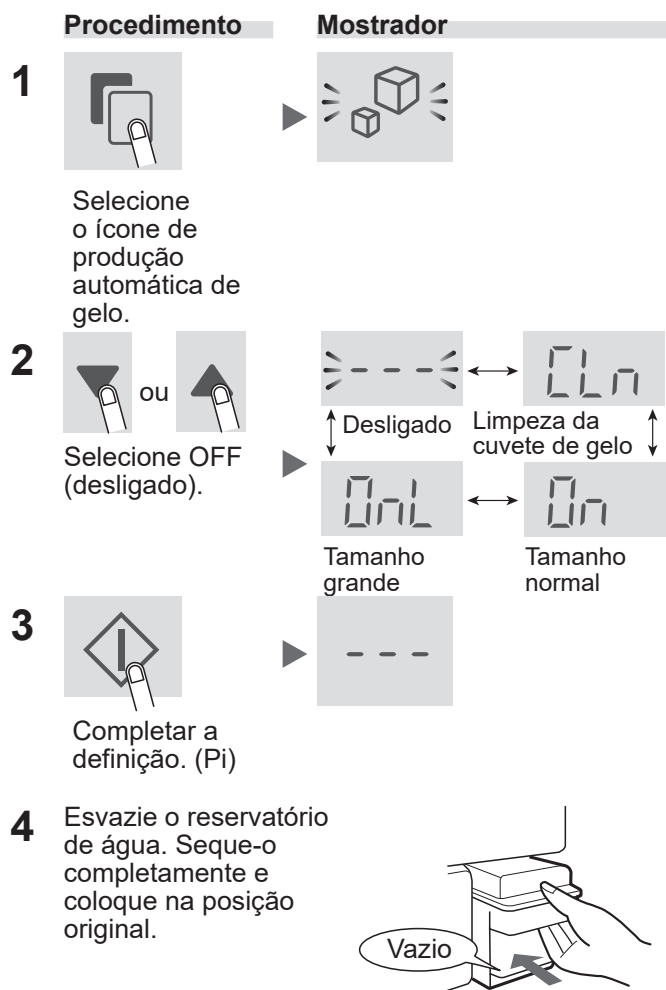

Depois de cancelar a produção de gelo

- Mesmo depois de cancelar o modo de produção de gelo, a cuvette de gelo e o braço de deteção funcionam, pois a máquina de gelo liberta o gelo restante.
- Depois de cancelar a produção de gelo, aguarde 5 horas antes de colocar alimentos na caixa de armazenamento de gelo.

Limpeza da cuvette de gelo

- Este modo serve para limpar a cuvette de gelo e o tubo.
- Quando usar este modo: Antes de fazer gelo pela primeira vez, ou quando o frigorífico não foi usado durante um período prolongado.
- O fornecimento de água do reservatório de água para a cuvette é forçado.
- A quantidade de água descarregada numa limpeza é de 100 ml.

Preparação

- Deite água no reservatório de água e coloque-o na posição.
- Esvazie a caixa de armazenamento de gelo.

Como funciona

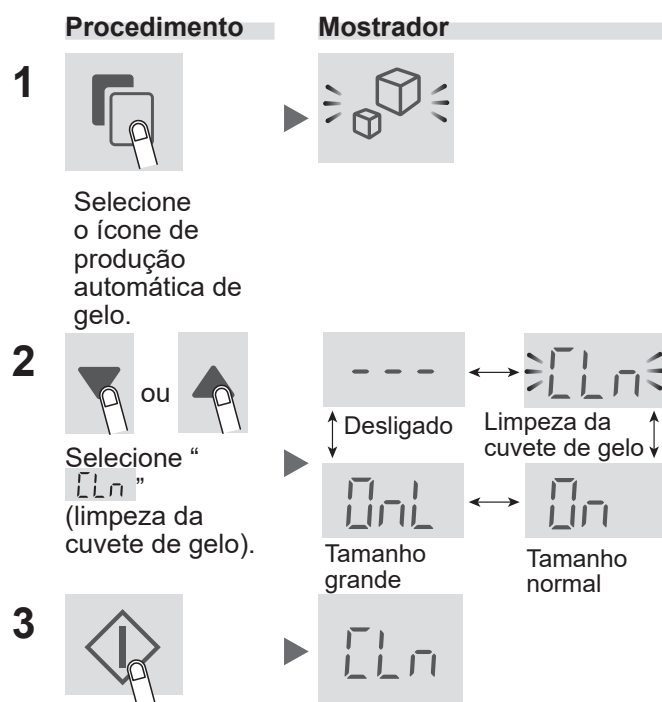

Complete a definição carregando em  durante 3 ou mais segundos. (Pi, pi, pi)

Começa a limpeza da cuvette de gelo.

- Esta demora aproximadamente 40 segundos e, depois, é emitido um pi.



Nota:

Não retire a caixa de armazenamento de gelo durante o funcionamento.

- 4** Siga novamente os passos de 2 a 3.
- 5** Esvazie a água da caixa de armazenamento de gelo. Seque-a completamente e coloque na posição original.

Nota:

- A definição de produção de gelo ficam desativada ("OFF (---)") assim que a limpeza terminar.

Guardar alimentos

- Certifique-se de que os alimentos são da qualidade o mais fresca possível para maximizar o tempo de armazenamento de alimentos perecíveis. Abaixo é apresentado um guia geral para ajudar a promover um armazenamento mais prolongado dos alimentos.
- Os alimentos têm um tempo de armazenamento limitado. Certifique-se de que não ultrapassa a data de consumo indicada pelo produtor.

Congelador

- Congele pequenas quantidades de alimentos de cada vez, para poder congelá-los rapidamente.
- Os alimentos devem ser devidamente embalados ou selados.
- Distribua os alimentos no congelador uniformemente.
- Etiquete os sacos ou recipientes para manter um inventário dos alimentos congelados.

*Notas sobre a produção de gelo

- Uma posição diferente daquela ilustrada na figura referente à "Descrição", pode prolongar o processo de produção de gelo.
- Se congelar uma grande quantidade de alimentos ou de água de uma só vez, o tempo de produção de gelo pode prolongar-se.
- Para fazer gelo mais rapidamente, pode ativar o modo de congelação rápida.

Frigorífico

Fruta / Legumes

- A fruta e os legumes devem ser embalados de forma folgada em plástico, por ex., em película, sacos (não feche) e colocados na gaveta de legumes para minimizar a perda de humidade.
- A fruta e os legumes que são facilmente afetados por temperaturas baixas devem ser armazenados num local fresco, sem ser no frigorífico.

Laticínios e ovos

- A maioria dos laticínios têm o prazo de validade marcado na embalagem exterior, que informa sobre a temperatura recomendada e o tempo de armazenamento do alimento.
- Os ovos devem ser guardados no suporte de ovos.

Carne / Peixe / Aves

- Coloque num prato e cubra com papel ou película de plástico.
- No caso de cortes grandes de carne, peixe ou aves, coloque na parte traseira das prateleiras.
- Certifique-se de que todos os alimentos cozinhados estão embalados com segurança ou colocados num recipiente hermético.

*Notas para o compartimento de alimentos frescos

- Os alimentos frescos (devidamente embalados) devem ser armazenados por um tempo limitado para evitar que se estraguem e afetem negativamente outros alimentos guardados.

Conselhos para evitar condensação ou gelo no interior do frigorífico

- Mantenha a porta devidamente fechada. Se os alimentos caírem, estes podem provocar uma abertura entre o compartimento e a porta. Volte a colocá-los na prateleira ou compartimento.
- Abra e feche a porta o mais rapidamente possível. Pode ocorrer condensação ou gelo caso a porta fique aberta durante um período prolongado ou seja aberta e fechada com frequência.
- Os produtos armazenados devem estar embalados ou fechados em recipientes para alimentos ou película de plástico. (Especialmente alimentos com muita humidade)

Conselhos para armazenar alimentos

- Coloque os alimentos uniformemente nas prateleiras para permitir que o ar fresco circule com eficácia.
- Deixar a porta aberta por períodos longos pode provocar um aumento significativo da temperatura dos compartimentos do eletrodoméstico.
- Os alimentos quentes devem ser arrefecidos antes de armazenar. O armazenamento de alimentos quentes aumenta a temperatura da unidade e o risco dos alimentos se estragarem.
- Não bloqueie a saída e entrada do circuito de ar fresco em circulação com alimentos ou recipientes. Caso contrário, os alimentos não serão arrefecidos uniformemente dentro do frigorífico.
- Não coloque os alimentos diretamente em frente à saída de ar fresco. Isto pode provocar o congelamento dos alimentos.

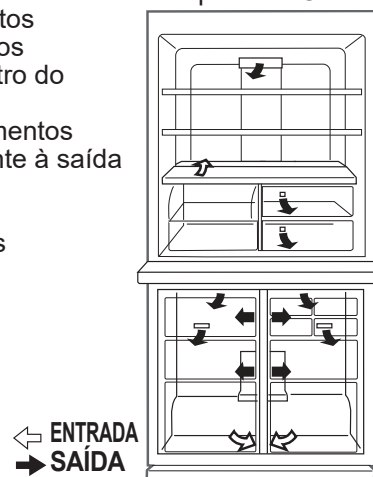

Conselhos para poupar energia

- Instale o frigorífico numa zona bem ventilada e deixe espaço para ventilar.
- Mantenha o frigorífico longe de luz solar direta e não o coloque ao lado de um eletrodoméstico que gere calor.
- Evite o mais possível abrir a porta.
- Os alimentos quentes devem ser arrefecidos antes de armazenar.
- Distribua os alimentos uniformemente nas prateleiras para permitir que o ar fresco circule com eficácia.

Cuidados e limpeza

Importante

Siga os conselhos seguintes para evitar fissuras nas superfícies interiores e nos elementos de plástico

- Limpe a gordura dos alimentos que adira aos elementos de plástico.
- Alguns produtos químicos domésticos podem causar danos, por isso use apenas um detergente diluído (água com sabão).
- Se for usado detergente não diluído, ou se a água com sabão não for devidamente enxaguada, podem ocorrer fissuras nas peças de plástico.

Limpeza

Por motivos de higiene, certifique-se de que faz estas coisas regularmente.

- Retire os acessórios (por ex., prateleiras) do compartimento e da porta. Lave-os com água morna e detergente da loiça. Em seguida, enxague-os com água limpa e seque.
- Limpe o interior com um pano embebido em água morna com detergente da loiça. Depois, use água fria para limpar devidamente a água com espuma.
- Limpe o exterior com um pano suave sempre que ficar sujo.
- Limpe a vedação magnética da porta com uma escova de dentes e água morna com detergente da loiça.
- Limpe o painel de controlo com um pano seco.

Nota

- Depois da limpeza, volte a reinstalar as prateleiras e as caixas nas suas posições originais.
- Não use detergentes fortes ou solventes (diluinte, tinta, pó de polimento, benzina, água a ferver, etc.), pois podem provocar danos.
- Se retirar a ficha da tomada, aguarde pelo menos 5 minutos antes de voltar a ligá-la.
- As prateleiras de vidro são pesadas. Segure-as firmemente quando as retirar do compartimento.
- Não deixe cair objetos dentro do frigorífico, nem bata na parede interior. Isto pode provocar fissuras na superfície interior.

Antes de transportar

Limpe a água do tabuleiro de evaporação. Antes de limpar a água, espere mais de 1 hora depois de desligar a tomada da ficha, pois o equipamento de refrigeração está extremamente quente (o tabuleiro de evaporação situa-se na traseira do produto).

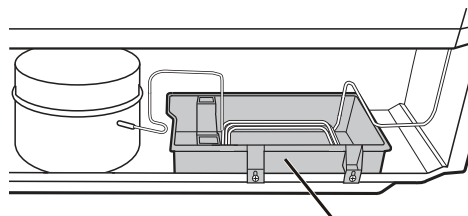

Tabuleiro de evaporação

Descongelação da unidade de congelação

A descongelação é feita automaticamente por um sistema de poupança de energia exclusivo (cerca de uma vez por dia). A produção de gelo leva tempo, pois a temperatura do interior torna-se ligeiramente mais alta do que o normal durante a descongelação.

Quando a luz do compartimento fundir

Contacte a assistência técnica autorizada da SHARP para substituir a lâmpada. A lâmpada só pode ser substituída por pessoal qualificado de assistência técnica.

Desligar o frigorífico

Se for necessário desligar o frigorífico por um período prolongado, deve seguir os seguintes passos, de modo a reduzir o aparecimento de bolor:

1. Retire todos os alimentos
2. Retire a ficha da tomada.
3. Limpe e seque completamente o interior.
4. Mantenha todas as portas ligeiramente abertas durante alguns dias, para secar.

Antes de ligar à assistência técnica

Antes de ligar à assistência técnica verifique os seguintes pontos.

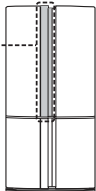
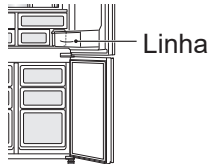
Problema	Solução
O frigorífico não arrefece nada e os símbolos acendem todos por ordem.	O frigorífico está regulado no “modo mostrador de frente de loja”. Siga os passos 1 e 2 para cancelar este modo. <div style="border: 1px solid black; padding: 5px; display: inline-block; margin-top: 10px;">Pi, pi, pi</div> <ol style="list-style-type: none"> 1 Abra a porta do frigorífico. 2 Toque em  durante 5 segundos ou mais.
O exterior do compartimento está quente ao toque.	Tal é normal. Deve-se ao tubo quente que se encontra no compartimento para evitar a formação de condensação.
A zona à volta da pega da porta do frigorífico fica quente.	Tal é normal. O aquecedor que evita a formação de condensação encontra-se dentro da porta. 
O frigorífico faz muito barulho.	Os seguintes sons são normais. <ul style="list-style-type: none"> • O compressor faz muito barulho quando começa a funcionar. <ul style="list-style-type: none"> -- O som reduz-se ao fim de um tempo. • O compressor faz muito barulho uma vez por dia. <ul style="list-style-type: none"> -- Logo após a descongelação automática da unidade de congelação é emitido um som de funcionamento. • Som de líquido a fluir (gorgolejar, efervescência) <ul style="list-style-type: none"> -- É provocado pelo refrigerante que flui nos tubos (o som pode tornar-se mais alto de tempos a tempos). • Som de estalar ou rangido <ul style="list-style-type: none"> -- É provocado pela expansão e contração das paredes interiores e das peças internas durante o arrefecimento.
Aparece gelo ou condensação dentro e fora do frigorífico. Use um pano húmido para limpar o gelo e um pano seco para limpar a condensação.	Isto pode acontecer numa das seguintes situações. <ul style="list-style-type: none"> • Quando a humidade do ar é elevada. • Quando a porta é frequentemente aberta e fechada. • Quando são armazenados alimentos com muita humidade (estes devem estar embalados). • Este fenómeno ocorrerá com mais ou menos frequência em função da época do ano (época de chuvas), hábitos de utilização e condições ambientais de cada casa.
Os alimentos do compartimento do frigorífico estão congelados.	<ul style="list-style-type: none"> • O frigorífico está a funcionar há muito tempo com o controlo da temperatura do frigorífico regulado para 0°C? <ul style="list-style-type: none"> -- Mude o controlo da temperatura novamente para cerca de 3°C. • O frigorífico está a funcionar há muito tempo com o controlo da temperatura do congelador regulado para -21°C? <ul style="list-style-type: none"> -- Mude o controlo da temperatura novamente para cerca de -18°C. • Se a temperatura ambiente for baixa, os alimentos podem congelar-se, mesmo se o compartimento do frigorífico estiver ajustado para 6°C.
Cheiros no compartimento.	<ul style="list-style-type: none"> • É necessário embalar os alimentos com cheiros fortes. • A unidade desodorizante não consegue eliminar todos os cheiros. • Limpe periodicamente o interior.
Algumas linhas na superfície das peças de plástico.	<ul style="list-style-type: none"> • Estas não são defeitos de fabrico. A parte de união do material em resina ou a junção de uma parte do molde metálico são linhas remanescentes destes contornos. 

Se continuar a precisar de assistência técnica

Contacte a assistência técnica autorizada da SHARP mais próxima.

Visite www.sharphomeappliances.com para mais detalhes sobre as seguintes informações:

- Disponibilidade de peças sobresselentes
 - Acesso a reparação e manutenção
 - Tempo máximo de entrega de peças sobresselentes
 - Requisitos para o desmembramento com vista à recuperação de material e reciclagem evitando a poluição
- Para obter informações sobre produtos pode digitalizar o código no rótulo energético. Certifique-se de que mantém o cartão de garantia e, se possível, o rótulo energético.



Συγχαρητήρια για την αγορά σας αυτού του προϊόντος SHARP. Πριν χρησιμοποιήσετε το ψυγείο σας SHARP, διαβάστε αυτό το εγχειρίδιο λειτουργίας για να βεβαιωθείτε πως αξιοποιείτε στο πλήρες τις λειτουργίες του.

- Το ψυγείο αυτό μπορεί να παράγει παγάκια, να συντηρεί και να καταψύχει τρόφιμα.
- Το ψυγείο αυτό προορίζεται μόνο για οικιακή χρήση, με θερμοκρασία περιβάλλοντος όπως υποδεικνύεται στον πίνακα. Η κλιματική κλάση προσδιορίζεται στην ονομαστική πινακίδα. Αν το ψυγείο λειτουργεί σε θερμοκρασία περιβάλλοντος εκτός του εύρους που αφορά την κλιματική κλάση ταξινόμησης για αυτό το μοντέλο, είναι πιθανό να μην μπορεί να διατηρήσει ικανοποιητική εσωτερική θερμοκρασία. Αν το ψυγείο χρησιμοποιηθεί σε ψυχρότερες θερμοκρασίες, το ψυγείο δεν θα υποστεί βλάβη ακόμα και σε θερμοκρασίες +5°C.
- Το ψυγείο δεν θα πρέπει να υποβάλλεται σε θερμοκρασίες -10°C ή χαμηλότερες για μεγάλο χρονικό διάστημα.
- Αυτή η συσκευή προορίζεται σε θερμοκρασίες περιβάλλοντος στο εύρος από 16 °C ως 43 °C.

Μόνο οικιακή χρήση

Κλιματική κλάση	Αποδεκτό εύρος θερμοκρασίας περιβάλλοντος
SN	+10°C ως 32°C
N	+16°C ως 32°C
ST	+16°C ως 38°C
T	+16°C ως 43°C

Πληροφορίες ασφάλειας

	ΠΡΟΕΙΔΟΠΟΙΗΣΗ Αυτό σημαίνει πως υπάρχει υψηλός κίνδυνος θανάτου ή σοβαρού τραυματισμού.
	ΠΡΟΣΟΧΗ Αυτό σημαίνει πως υπάρχει υψηλός κίνδυνος υλικών ζημιών ή ατομικού τραυματισμού.
	ΠΡΟΣΟΧΗ Οι επισημάνσεις φωτιάς σημαίνουν πως με αυτό το ψυγείο υπάρχει κίνδυνος ατυχήματος με φωτιά.

ΠΡΟΕΙΔΟΠΟΙΗΣΗ

Ψυκτικό

Το ψυγείο αυτό περιέχει εύφλεκτο ψυκτικό (R600a: ισοβουτάνιο) και μονωτικό αέριο (κυκλοπεντάνιο). Τηρήστε τους ακόλουθους κανόνες για την αποτροπή ανάφλεξης και έκρηξης.

- Μην προκαλέσετε ζημιά στο κύκλωμα ψυκτικού και επίσης μην επιτρέψετε να έρθουν αιχμηρά αντικείμενα σε επαφή με το σύστημα ψύξης. Το σύστημα ψύξης πίσω από και μέσα στο ψυγείο περιέχει ψυκτικό.
- Μη χρησιμοποιείτε μηχανικές διατάξεις ή άλλα μέσα για να επιταχύνετε τη διαδικασία απόψυξης. (Το ψυγείο έχει ενσωματωμένο σύστημα αυτόματης απόψυξης.)
- Μη χρησιμοποιείτε ηλεκτρικές συσκευές εντός του ψυγείου.
- Μη φράσσετε τον χώρο γύρω από το ψυγείο.
- Μη χρησιμοποιείτε εύφλεκτα σπρέι, όπως σπρέι μπογιές, κοντά στο ψυγείο.
- Μην τοποθετείτε εύφλεκτα σπρέι, όπως σπρέι μπογιές, μέσα στο ψυγείο.
- Στην περίπτωση αστοχίας του συστήματος ψύξης, μην αγγίζετε την πρίζα στον τοίχο και μη χρησιμοποιείτε γυμνή φλόγα. Ανοίξτε το παράθυρο και αφήστε να ανανεωθεί ο αέρας στον χώρο. Στη συνέχεια αναζητήστε τεχνικό σέρβις εγκεκριμένο από τη SHARP για επισκευή.

Καλώδιο, βύσμα τροφοδοσίας και πρίζα

Διαβάστε προσεκτικά του ακόλουθους κανόνες για την αποφυγή ηλεκτροπληξίας ή φωτιάς.

- Βεβαιωθείτε πως το καλώδιο τροφοδοσίας προστατεύεται από ζημιά κατά τη διάρκεια της εγκατάστασης ή τη μεταφορά. Αν το βύσμα του καλωδίου ή το καλώδιο είναι χαλαρά, μην το τοποθετείτε στην πρίζα.
- Μην τοποθετείτε πολύπριζα ή φορητές γεννήτριες ισχύος στο πίσω μέρος του ψυγείου.
- Συνδέστε το βύσμα τροφοδοσίας στην πρίζα του τοίχου καλά και απευθείας. Μη χρησιμοποιείτε καλώδιο επέκτασης ή βύσμα μετατροπής.
- Συνδέστε το βύσμα τροφοδοσίας στην πρίζα με την απαιτούμενη ονομαστική τάση.
- Συνδέστε την ακίδα γείωσης σωστά στον ακροδέκτη γείωσης.
- Μην αγγίζετε το βύσμα τροφοδοσίας με βρεγμένα χέρια.
- Αποσυνδέετε από την ηλεκτρική παροχή αφαιρώντας το βύσμα από την πρίζα. Μην αφαιρείτε τραβώντας από το καλώδιο τροφοδοσίας.
- Σκόνη που συγκεντρώνεται στο βύσμα τροφοδοσίας μπορεί να προκαλέσει φωτιά. Σκουπίζετε το βύσμα προσεκτικά.
- Τραβήξτε το βύσμα από την πρίζα αν το ψυγείο δεν πρόκειται να χρησιμοποιηθεί για μεγάλο διάστημα.

- Αν το εύκαμπτο καλώδιο τροφοδοσίας υποστεί ζημιά, πρέπει να αντικατασταθεί από τεχνικό σέρβις εγκεκριμένο από την SHARP, προκειμένου να αποφευχθεί κίνδυνος.

Εγκατάσταση

- Μην εγκαθιστάτε το ψυγείο σε υγρή ή βρεγμένη θέση. Μπορεί να προκληθεί βλάβη στη μόνωση ή ηλεκτρική διαρροή. Επίσης μπορεί να συγκεντρωθεί υγρασία στο εξωτερικό περίβλημα, προκαλώντας σκουριά.
- Το ψυγείο θα πρέπει να τοποθετείται οριζόντια και σταθερά στο δάπεδο.

Κατά τη χρήση

- Μην τοποθετείτε πηκτικά ή εύφλεκτα υλικά όπως αιθέρα, βενζίνη, προπάνιο, φιάλες αεροζόλ, κόλλες και καθαρό οινόπνευμα κ.τ.λ. Τα υλικά αυτά εκρηγνουνται εύκολα.
- Μην τοποθετείτε προϊόντα που είναι ευαίσθητα στη θερμοκρασία, όπως φαρμακευτικά προϊόντα, μέσα στο ψυγείο. Υπάρχει υψηλός κίνδυνος μεταβολής της ποιότητας του προϊόντος.
- Μην επιχειρείτε να αλλάξετε ή να τροποποιήσετε το ψυγείο. Αυτό μπορεί να προκαλέσει φωτιά, ηλεκτροπληξία ή τραυματισμό.
- Μην τοποθετείτε μπουκάλια ή κουτάκια ποτών στον θάλαμο της κατάψυξης. Ειδικά κατά τη λειτουργία "Ταχείας ψύξης", ο κίνδυνος θραύσης γυάλινων μπουκαλιών είναι μεγάλος.
- Μην τοποθετείτε οποιοδήποτε αντικείμενο επάνω στο ψυγείο. Αν πέσει αντικείμενο από την κορυφή του ψυγείου, μπορεί να προκληθεί τραυματισμός.
- Μη χτυπάτε δυνατά τις γυάλινες πόρτες. Διαφορετικά, μπορεί να σπάσουν και να προκληθεί ατομικός τραυματισμός. <Μόνο για το SJ-GP820C>
- Η συσκευή αυτή μπορεί να χρησιμοποιηθεί από παιδιά ηλικίας 8 ετών ή μεγαλύτερης και από άτομα με μειωμένες κινητικές, αισθητηριακές ή διανοητικές ικανότητες ή άτομα που δεν έχουν εμπειρία ή γνώση, εφόσον τους παρέχεται επίβλεψη ή καθοδηγία σχετικά με τη χρήση της συσκευής με ασφαλή τρόπο ή εφόσον κατανοούν τους κινδύνους που περιλαμβάνονται. Τα παιδιά δεν πρέπει να παίζουν με τη συσκευή. Ο καθαρισμός και η συντήρηση από τον χρήστη δεν πρέπει να εκτελείται από παιδιά χωρίς επίβλεψη. Παιδιά ηλικίας 3 ως 8 ετών επιτρέπεται να τοποθετούν αντικείμενα σε ψυγεία ή να τα αφαιρούν από αυτά.

Φροντίδα και καθαρισμός

- Αποσυνδέστε το ψυγείο πρώτα για την αποφυγή ηλεκτροπληξίας.
- Μη ρίχνετε νερό απευθείας στο εξωτερικό περίβλημα ή στο εσωτερικό. Αυτό μπορεί να οδηγήσει σε σκουριά και επιδείνωση της ηλεκτρικής μόνωσης.

Πρόβλημα

- Αν αντιληφθείτε μυρωδιά σαν να καίγεται κάτι, αμέσως τραβήξτε το βύσμα τροφοδοσίας από την πρίζα. Στη συνέχεια αναζητήστε τεχνικό σέρβις εγκεκριμένο από τη SHARP για επισκευή.
- Σε περίπτωση διαρροής αερίου, ανανεώστε τον αέρα στον χώρο ανοίγοντας ένα παράθυρο. Μην αγγίζετε το ψυγείο ή την πρίζα του τοίχου.

Απόρριψη

- Βεβαιωθείτε πως το ψυγείο δεν απειλεί παιδιά κατά την αποθήκευσή του ως την απόρριψη. (π.χ. αφαιρέστε την πόρτα ώστε να μην παγιδευτούν παιδιά στο εσωτερικό.)
- Μεταφέρετε το ψυγείο σε επαγγελματική μονάδα ανακύκλωσης. Μερικά υλικά όπως εύφλεκτα ψυκτικά μέσα, αέρια διόγκωσης μόνωσης, μονωτικά πλαίσια κενού αέρα (VIP), πηγές φωτός και ηλεκτρικά εξαρτήματα θα πρέπει να ανακυκλώνονται κατάλληλα.

ΠΡΟΣΟΧΗ

Μεταφορά

- Κατά την εγκατάσταση ή μεταφορά του ψυγείου, χρησιμοποιείτε κάποιο χαλάκι για να προστατέψετε το δάπεδο από ζημιά.
- Φροντίστε να επικοινωνήσετε με το εξουσιοδοτημένο κέντρο σέρβις πριν από την εγκατάσταση ή μετακίνηση του ψυγείου.

Κατά τη χρήση

- Μην αγγίζετε τη μονάδα συμπίεσής ή τα περιφερειακά του εξαρτήματα, καθώς μπορεί να είναι εξαιρετικά ζεστά κατά τη διάρκεια της λειτουργίας και μπορεί να προκληθεί τραυματισμός στις μεταλλικές ακμές.
- Μην αγγίζετε τρόφιμα ή μεταλλικά δοχεία στο θάλαμο της κατάψυξης με βρεγμένα χέρια. Μπορεί να προκληθεί κρουπάγημα.
- Μη χρησιμοποιείτε οτιδήποτε εκτός από πόσιμο νερό για να παράγετε παγάκια.
- Μην ανοίγετε ή κλείνετε την πόρτα αν κάποιος έχει βάλει το χέρι του κοντά στην πόρτα. Υπάρχει κίνδυνος να μαγκώσουν τα δάκτυλα άλλων στην πόρτα.
- Μην τοποθετείτε υπερμεγέθη αντικείμενα στις θήκες της πόρτας. Αν το αντικείμενο πέσει από τις θήκες, μπορεί να προκληθεί τραυματισμός.
- Βεβαιώνετε ότι μεταχειρίζεστε τα γυάλινα ράφια με προσοχή κατά την τοποθέτηση ή την αφαίρεσή τους. Αν ρίξετε τα γυάλινα ράφια, μπορεί να σπάσουν ή να προκληθεί τραυματισμός.

Ένδειξη θερμοκρασίας

Υπάρχει ένα αυτοκόλλητο παρακολούθησης της θερμοκρασίας στο εσωτερικό του θαλάμου του ψυγείου για να σας βοηθήσει να ελέγχετε τη θερμοκρασία.

Ψυχρή ζώνη

Το σύμβολο υποδεικνύει την ψυχρότερη ζώνη μέσα στον θάλαμο ψυγείου. (Δεν ισχύει στη θήκη της πόρτας που βρίσκεται στο ίδιο ύψος.)

Σύμβολο



ΜΠΛΕ



Σωστές ρυθμίσεις

ΑΣΠΡΟ



Πολύ υψηλή θερμοκρασία, προσαρμόστε τη ρύθμιση θερμ. ψυγείου.

Έλεγχος της θερμοκρασίας στην ψυχρή ζώνη

Το αυτοκόλλητο παρακολούθησης της θερμοκρασίας υποδεικνύει αν η θερμοκρασία στην ψυχρή ζώνη είναι αρκετά ψυχρή. Το αυτοκόλλητο θα πρέπει να είναι "ΜΠΛΕ". Αν το αυτοκόλλητο είναι "ΛΕΥΚΟ", η θερμοκρασία μπορεί να είναι πολύ υψηλή. Σε αυτή την περίπτωση, μπορείτε να ρυθμίσετε το ψυγείο σε πιο κρύα θερμοκρασία. Περιμένετε για 6 ώρες πριν ελέγξετε το αυτοκόλλητο παρακολούθησης της θερμοκρασίας ξανά.

Σημείωση

- Η εσωτερική θερμοκρασία του ψυγείου εξαρτάται από διάφορους παράγοντες όπως η θερμοκρασία περιβάλλοντος του δωματίου, η ποσότητα τροφίμων στη συντήρηση και η συχνότητα ανοίγματος της πόρτας.
- Όταν εισάγονται φρέσκα φαγητά ή αν έχει ανοιχτεί η πόρτα για αρκετή ώρα, είναι φυσιολογικό να αλλάξει η ένδειξη της θερμοκρασίας σε ΑΣΠΡΟ χρώμα.

Πληροφορίες σχετικά με την απόρριψη αυτού του εξοπλισμού



ΑΝ ΘΕΛΕΤΕ ΝΑ ΑΠΟΡΡΙΨΕΤΕ ΑΥΤΟΝ ΤΟΝ ΕΞΟΠΛΙΣΜΟ, ΜΗ ΧΡΗΣΙΜΟΠΟΙΕΙΤΕ ΤΟΥΣ ΚΟΙΝΟΥΣ ΚΑΔΟΥΣ ΑΠΟΡΡΙΜΜΑΤΩΝ ΚΑΙ ΜΗΝ ΤΟΝ ΤΟΠΟΘΕΤΕΙΤΕ ΣΕ ΕΣΤΙΑ ΦΩΤΙΑΣ!

Ο μεταχειρισμένος ηλεκτρικός και ηλεκτρονικός εξοπλισμός θα πρέπει πάντοτε να συλλέγεται και να τυχαίνει επεξεργασίας ΞΕΧΩΡΙΣΤΑ σύμφωνα με την τοπική νομοθεσία.

Η ξεχωριστή συλλογή προωθεί τη φιλική προς το περιβάλλον επεξεργασία, την ανακύκλωση των υλικών και ελαχιστοποίηση των τελικών αποβλήτων. Η ΑΚΑΤΑΛΛΗΛΗ ΑΠΟΡΡΙΨΗ μπορεί να είναι επιβλαβής για την ανθρώπινη υγεία και το περιβάλλον λόγω ορισμένων ουσιών! Μεταφέρετε ΜΕΤΑΧΕΙΡΙΣΜΕΝΟ ΕΞΟΠΛΙΣΜΟ σε τοπικές, συνήθως δημοτικές εγκαταστάσεις συλλογής, όπου είναι διαθέσιμες.

Αν έχετε αμφιβολίες σχετικά με την απόρριψη, επικοινωνήστε με τις τοπικές αρχές ή τον εμπορικό αντιπρόσωπο και ρωτήστε για τη σωστή μέθοδο απόρριψης.

ΜΟΝΟ ΓΙΑ ΧΡΗΣΤΕΣ ΣΤΗΝ ΕΥΡΩΠΑΪΚΗ ΕΝΩΣΗ ΚΑΙ ΟΡΙΣΜΕΝΕΣ ΑΛΛΕΣ ΧΩΡΕΣ, ΟΠΩΣ ΓΙΑ ΠΑΡΑΔΕΙΓΜΑ ΝΟΡΒΗΓΙΑ ΚΑΙ ΕΛΒΕΤΙΑ

Η συμμετοχή σας στην ξεχωριστή συλλογή είναι υποχρεωτική διά νόμου.

Το σύμβολο που παρουσιάζεται παραπάνω εμφανίζεται σε ηλεκτρικό και ηλεκτρονικό εξοπλισμό (ή στη συσκευασία του) ώστε να υπενθυμίζει στους χρήστες το γεγονός αυτό.

Οι χρήστες από ΙΔΙΩΤΙΚΑ ΣΠΙΤΙΑ απαιτείται να χρησιμοποιούν τις υπάρχουσες εγκαταστάσεις επιστροφής για μεταχειρισμένο εξοπλισμό. Η επιστροφή εξοπλισμού είναι δωρεάν.

1 Εξασφαλίζετε επαρκή αερισμό γύρω από το ψυγείο.

Η εικόνα παρουσιάζει τον ελάχιστο απαιτούμενο χώρο για τοποθέτηση του ψυγείου. Η ενέργεια που καταναλώνει το ψυγείο εξαρτάται από τις διαστάσεις του χώρου όπου τοποθετείται.

- Σε μεγαλύτερο χώρο, το ψυγείο μπορεί να καταναλώνει λιγότερη ενέργεια.
- Αν χρησιμοποιείτε το ψυγείο σε χώρο μικρότερων διαστάσεων απ' ό,τι φαίνεται στην παρακάτω εικόνα, μπορεί να προκληθεί άνοδος της θερμοκρασίας στη μονάδα, δυνατός θόρυβος και βλάβη.
- Ο χώρος μεταξύ της πλάτης του ψυγείου και του τοίχου θα πρέπει να είναι 50mm ή περισσότερο, και λιγότερο από 75mm. Αν ο χώρος έχει πλάτος μεγαλύτερο των 75mm, μπορεί να τραυματιστείτε αγγίζοντας τον συμπιεστή και τα περιφερειακά του εξαρτήματα που είναι εξαιρετικά ζεστά κατά τη λειτουργία.

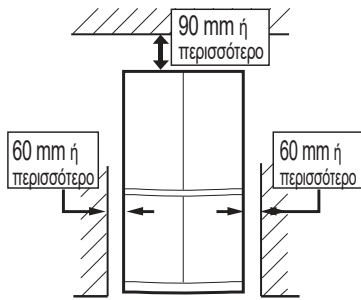

Συνολικός απαιτούμενος χώρος για τη χρήση

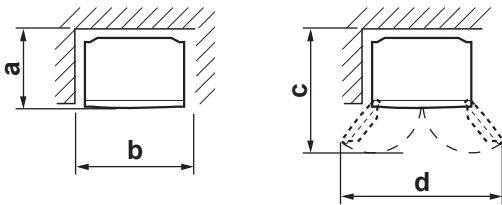

	SJ-GP820C	SJ-MP820C
a	820 mm	832 mm
b	1012 mm	1012 mm
c	1180 mm	1188 mm
d	1500 mm	1424 mm

2 Χρησιμοποιήστε τα δύο μπροστινά προσαρμοζόμενα πόδια ώστε να σταθεί το ψυγείο σταθερά και οριζόντια στο δάπεδο.

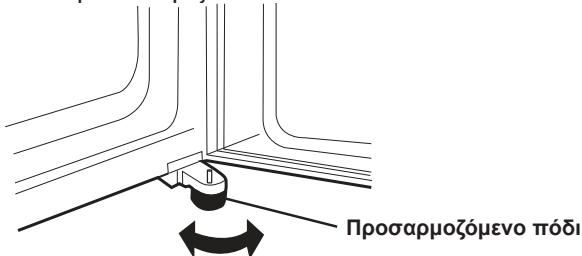

3 Όταν οι δεξιές και αριστερές πόρτες δεν είναι ευθυγραμμισμένες, προσαρμόστε χρησιμοποιώντας τα ρυθμιζόμενα πόδια.

Όταν η αριστερή πόρτα είναι πιο ψηλά.

Όταν η δεξιά πόρτα είναι πιο ψηλά.

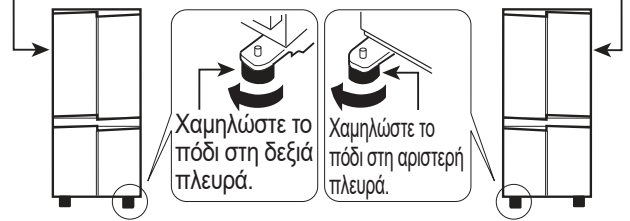

(Μέχρι το ρυθμιζόμενο πόδι στην άλλη πλευρά να σηκώνεται ελαφρώς από το δάπεδο.)

4 Συνδέστε τη συσκευή μέσω πρίζας που έχει εγκατασταθεί σωστά.

Σημείωση

- Τοποθετήστε το ψυγείο έτσι ώστε να έχετε πρόσβαση στο βύσμα.
- Προστατέψτε το ψυγείο από άμεσο ηλιακό φως και μην το τοποθετείτε δίπλα σε συσκευές παραγωγής θερμότητας.
- Μην τοποθετείτε το ψυγείο απευθείας στο έδαφος. Τοποθετήστε κατάλληλη βάση κάτω από το ψυγείο, όπως ξύλινη σανίδα.
- Αν τοποθετήσετε στην πρίζα το βύσμα ενώ η πόρτα είναι ανοιχτή, ακούγεται ο συναγερμός της πόρτας, αλλά αυτό είναι φυσιολογικό. Ο ήχος σταματά αφού κλείσετε την πόρτα.

Στη βάση του ψυγείου υπάρχουν ροδάκια

- Τα ροδάκια επιτρέπουν τη μετακίνηση του ψυγείου μπροστά και πίσω.



Πριν χρησιμοποιήσετε το ψυγείο

- Καθαρίστε τα εσωτερικά τμήματα με ένα πανί μουσκεμένο σε χλιαρό νερό.
- Αν χρησιμοποιήσετε σαπουνόνερο για τον καθαρισμό, ξεπλύνετε καλά με νερό.

Περιγραφή

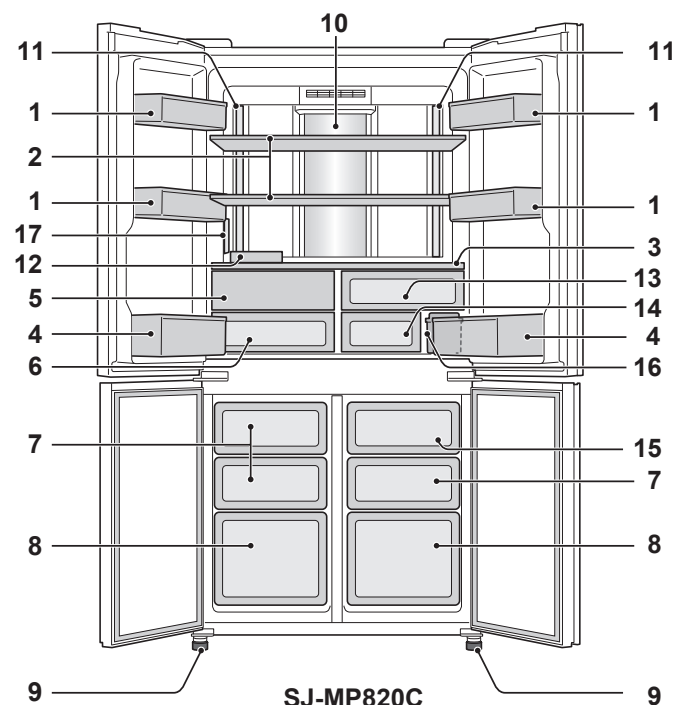
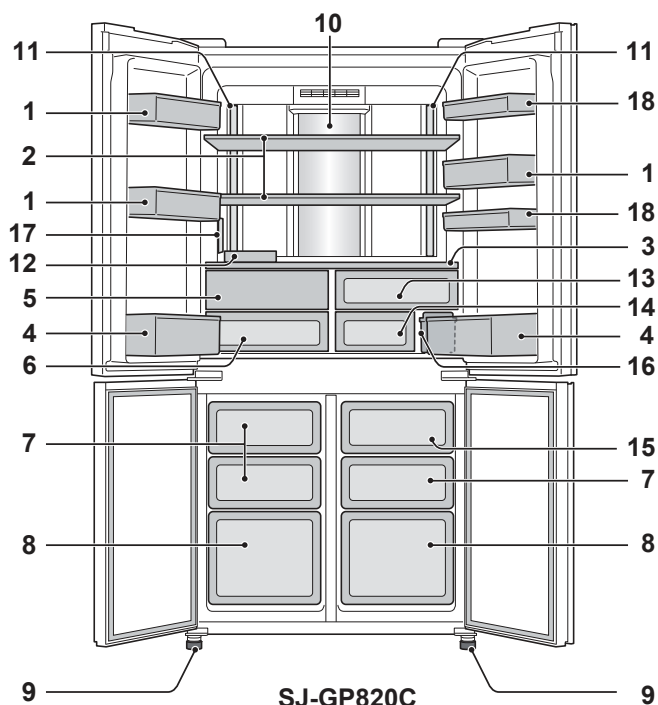

1. Θήκη πόρτας (SJ-GP820C:3τεμ., SJ-MP820C:4τεμ.)

2. Ράφι ψυγείου (2τεμ.)

3. Ράφι

4. Θήκη μπουκαλιού (2τεμ.)

5. Πόρτα θήκης λαχανικών
Η πόρτα της θήκης λαχανικών ανοίγει καθώς τραβάτε τη θήκη λαχανικών.

6. Θήκη λαχανικών

7. Θήκη καταψύκτη (μικρή) (3τεμ.)

8. Θήκη καταψύκτη (μεγάλη) (2τεμ.)

9. Ρυθμιζόμενο πόδι (2τεμ.)

10. Πίνακας υβριδικής ψύξης

Ο πίνακας ψύχει τον θάλαμο του ψυγείου έμμεσα από την πλάτη. Με αυτό τον τρόπο, τα τρόφιμα ψύχονται ομαλά χωρίς να εκτίθενται σε ροή κρύου αέρα.

Πόρτα θήκης λαχανικών

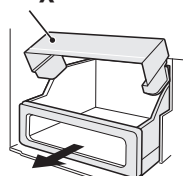

11. Φως

12. Αυγοθήκη

13. Θήκη φρέσκων τροφίμων (άνω)

14. Θήκη φρέσκων τροφίμων (κάτω)

15. Δοχείο αποθήκευσης πάγου

Σημείωση:

Για να αποφύγετε ζημιά στο δοχείο αποθήκευσης πάγου, μην ρίχνετε λάδι μέσα σε αυτό και μην παράγετε πάγο σε αυτό.

16. Δοχείο νερού

17. Πίνακας ελέγχου

18. Θήκη γενικής χρήσης (2τεμ.) :
(Μόνο για το SJ-GP820C)

Αφαίρεση της πόρτας της θήκης λαχανικών

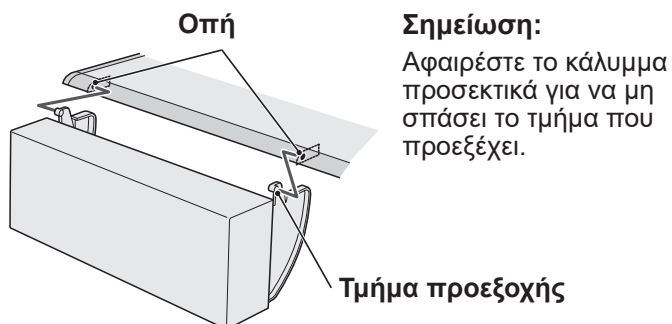

Σημείωση:

Αφαιρέστε το κάλυμμα προσεκτικά για να μη σπάσει το τμήμα που προεξέχει.

Αν θέλετε να συντηρήσετε μεγάλα τεμάχια μέσα στο ψυγείο

- Μπορείτε να αφαιρέσετε οποιαδήποτε από τα ράφια ή τις θήκες με αριθμό 1, 2, 3, 4, 5, 6, 7, 8, 12, 13, 14, 15, 16, 18 στην παραπάνω εικόνα.
- Η ψυκτική απόδοση δεν επηρεάζεται ακόμα και αν χρησιμοποιήσετε το ψυγείο όπως παραπάνω.

Μονάδα εξουδετέρωσης οσμών

- Ο αποσμητικός καταλύτης εγκαθίσταται στις διαδρομές του ψυχρού αέρα. Δεν χρειάζεται κάποιος χειρισμός ή καθαρισμός.

Πίνακας ελέγχου

Έλεγχος θερμοκρασίας

Εικονίδιο	Περιγραφή	Προεπιλεγμένη ρύθμιση	Εικονίδιο	Περιγραφή	Προεπιλεγμένη ρύθμιση
	Θάλαμος ψυγείου	3°C		Θάλαμος κατάψυξης	-18°C

• Η θερμοκρασία που φαίνεται στον πίνακα ελέγχου δεν είναι η ακριβής εσωτερική θερμοκρασία.

Χρήσιμες λειτουργίες

Εικονίδιο	Περιγραφή	Προεπιλεγμένη ρύθμιση
	Λειτουργία διακοπών	OFF
	Ταχεία κατάψυξη	
	Ταχεία ψύξη	
	Αυτόματη παραγωγή πάγου	

Επιπρόσθετες λειτουργίες

Εικονίδιο	Περιγραφή	Προεπιλεγμένη ρύθμιση
	Συναγερμός πόρτας	ON
	Λειτουργία ήχου κουμπιών	

Κατάσταση ενεργοποίησης



Σημείωση:

- Τα εικονίδια ή οι ενδείξεις της λειτουργίας που βρίσκεται σε εξέλιξη ανάβουν στην προβολή κατάστασης αναμονής.
- Στη λειτουργία Ταχείας ψύξης, το εικονίδιο αναβοσβήνει στην προβολή κατάστασης αναμονής.
- Αν δεν γίνει κάποιος χειρισμός για περίπου 1 λεπτό, η οθόνη επιστρέφει αυτόματα στην προβολή κατάστασης αναμονής.
- Η προβολή κατάστασης αναμονής απενεργοποιείται αν δεν εκτελεστεί κάποια λειτουργία για ακόμα ένα λεπτό.
- Αν σταματήσει το ψυγείο λόγω διακοπής ρεύματος, οι λειτουργίες εκτός από αυτές της επιπρόσθετης ψύξης και ταχείας κατάψυξης συνεχίζουν κατά την αποκατάσταση του ρεύματος ως είχαν.

Κουμπιά λειτουργιών

Χειρισμοί χρήσιμων λειτουργιών

Τρόπος χειρισμού

- 1 Διαδικασία**

Οθόνη Τρέχουσα ρύθμιση

Επιλέξτε το εικονίδιο της λειτουργίας. Όταν πιέζετε το πλήκτρο , τα εικονίδια αλλάζουν με τη σειρά που φαίνεται παρακάτω.

Προβολή κατάστασης αναμονής
- 2** ή

Επιλέξτε ενεργοποίηση/απενεργοποίηση.

ή

Κάθε πάτημα του κουμπιού προκαλεί μετάβαση με τη σειρά μεταξύ ΕΝΕΡΓΟΠΟΙΗΣΗΣ/ΑΠΕΝΕΡΓΟΠΟΙΗΣΗΣ.
- 3**

Ολοκληρώστε τη ρύθμιση.

Η ρύθμιση αλλάζει.

Μόνο “Ταχεία ψύξη”

- 3** Ολοκληρώστε τη ρύθμιση πατώντας για 3 δευτερόλεπτα ή περισσότερο. (Μπιπ, μπιπ, μπιπ)

Χειρισμοί επιπρόσθετων λειτουργιών

Συναγερμός πόρτας

- Αν η πόρτα του ψυγείου παραμείνει ανοιχτή για περισσότερο από 1 λεπτό, ο συναγερμός της πόρτας ηχεί μία φορά και ξανά μετά από 1 λεπτό.
- Αν η πόρτα παραμείνει ανοιχτή για περ. 3 λεπτά, ο συναγερμός πόρτας ηχεί συνεχόμενα.
- Ο συναγερμός σταματά αφού κλείσει η πόρτα.

Απενεργοποίηση λειτουργίας

Πιέστε τα και ταυτόχρονα για 3 δευτερόλεπτα ή περισσότερο. (Μπιπ, μπιπ, μπιπ) Η ένδειξη σβήνει.

- Η ίδια λειτουργία πραγματοποιεί μεταγωγή σε ενεργοποίηση από την απενεργοποίηση.

Λειτουργία ήχου κουμπιών

- Ο ηλεκτρικός ήχος ακούγεται κατά το άγγιγμα των κουμπιών.

Απενεργοποίηση λειτουργίας

Πιέστε τα και ταυτόχρονα για 3 δευτερόλεπτα ή περισσότερο. (Μπιπ, μπιπ, μπιπ) Η ένδειξη σβήνει.

- Η ίδια λειτουργία πραγματοποιεί μεταγωγή σε ενεργοποίηση από την απενεργοποίηση.

Χρήσιμες Λειτουργίες



Σχετικά με τις λειτουργίες, ανατρέξτε στο κεφάλαιο "Πίνακας ελέγχου".

Έλεγχος θερμοκρασίας







Το ψυγείο ελέγχει τη θερμοκρασία του αυτόματα. Ωστόσο, μπορείτε να ρυθμίσετε τη θερμοκρασία ως εξής.

- Θάλαμος ψυγείου :
Ρυθμιζόμενος μεταξύ 0°C και 6°C
- Θάλαμος κατάψυξης :
Ρυθμιζόμενος μεταξύ -15°C και -21°C

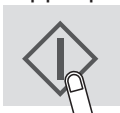
Ρύθμιση θερμοκρασίας σε βήματα του 0,5°C Τρόπος χειρισμού

Διαδικασία	Οθόνη
1  Επιλέξτε  ή 	  Όταν πιέζετε το πλήκτρο  , τα εικονίδια αλλάζουν με τη σειρά που φαίνεται παρακάτω.  Προβολή κατάστασης αναμονής
2  ή  Επιλέξτε τη θερμοκρασία	 Η ρύθμιση αλλάζει.
3  Ολοκληρώστε τη ρύθμιση.	

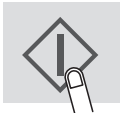
Ρύθμιση θερμοκρασίας σε βήματα του 1°C Τρόπος χειρισμού

Διαδικασία	Οθόνη
1 Εκτελέστε τα 1 και 2 από τη "Ρύθμιση θερμοκρασίας σε βήματα του 0,5°C."	
2  Πιέστε για 3 δευτερόλεπτα ή περισσότερο. (Μπιπ, μπιπ, μπιπ)	
3  ή  Επιλέξτε τη θερμοκρασία	 Η ρύθμιση αλλάζει.
4  Ολοκληρώστε τη ρύθμιση.	

Για επιστροφή στη λειτουργία ρύθμισης σε βήματα του 0,5°C, εκτελέστε τα βήματα 1 και 2 από τη "Ρύθμιση θερμοκρασίας σε βήματα του 1°C".

Λειτουργία διακοπών

- Χρησιμοποιείτε αυτή τη λειτουργία αν πηγαίνετε κάποιο ταξίδι ή αν εγκαταλείπετε το σπίτι για μεγάλο διάστημα.
- Η θερμοκρασία μέσα στον θάλαμο του ψυγείου προσαρμόζεται περ. στους 10°C.

Σημείωση

- Η διάρκεια συντήρησης τροφίμων στον θάλαμο ψυγείου μειώνεται περ. στο 1/2-1/3 της κανονικής λειτουργίας. Χρησιμοποιείτε τη λειτουργία αυτή όταν δεν υπάρχουν τρόφιμα που αλλοιώνονται.
- Η θερμοκρασία στον θάλαμο του ψυγείου δεν μπορεί να αλλάξει.

❄ Ταχεία κατάψυξη

❄ Ταχεία ψύξη

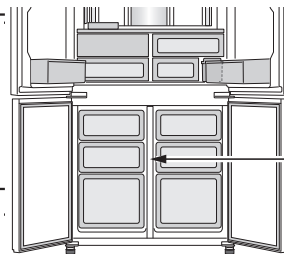

Θάλαμος κατάψυξης

	Ταχεία κατάψυξη	Ταχεία ψύξη
Χαρακτηριστικό	Η λειτουργία αυτή επιταχύνει τον χρόνο κατάψυξης φαγητού ή δημιουργίας πάγου.	Η λειτουργία αυτή ψύχει ποτά ή τρόφιμα γρήγορα.
Θέση	Θάλαμος κατάψυξης	Θάλαμος κατάψυξης ΠΡΟΣΟΧΗ : Μην τοποθετείτε γυάλινα μπουκάλια. Ο κίνδυνος να σπάσουν είναι μεγάλος.
Χρόνος λειτουργίας	2 ώρες * ¹ <ul style="list-style-type: none">• Η λειτουργία αυτή τερματίζεται αυτόματα.• Δεν ακούγεται συναγερμός.	30 λεπτά <ul style="list-style-type: none">• Η λειτουργία αυτή τερματίζεται αυτόματα.• Ακούγεται συναγερμός. Για διακοπή του συναγερμού *² Πιέστε το κουμπί enter (επικύρωση). 
	Αφού ολοκληρωθεί η λειτουργία	<ul style="list-style-type: none">• Δεν χρειάζεται να βγάλετε τα ποτά ή τα τρόφιμα.
Σε περίπτωση διακοπής ρεύματος κατά τη διάρκεια της λειτουργίας	<ul style="list-style-type: none">• Η λειτουργία αυτή ακυρώνεται αυτόματα.	<ul style="list-style-type: none">• Η λειτουργία αυτή ξαναρχίζει αυτόματα από την προηγούμενη κατάσταση κατά την αποκατάσταση του ρεύματος.

*¹ Η λειτουργία μπορεί να διαρκέσει λίγο περισσότερο αν συμβαίνει ταυτόχρονα με απόψυξη. Η λειτουργία αρχίζει αφού ολοκληρωθεί η απόψυξη.

*² Αν δεν σταματήσετε τον συναγερμό, ακούγεται συνεχόμενα για 30 λεπτά.

Σημείωση

- Οι λειτουργίες Ταχεία κατάψυξη και Ταχεία ψύξη δεν είναι διαθέσιμες ταυτόχρονα όταν μία από τις λειτουργίες βρίσκεται σε εξέλιξη.
- Αποφεύγετε το άνοιγμα της πόρτας όσο είναι δυνατόν κατά τη διάρκεια αυτών των λειτουργιών.

Plasmacluster

Η λειτουργία Plasmacluster ξεκινά αυτόματα όταν ενεργοποιείται το ψυγείο.

Ο ιονιστής εντός του ψυγείου απελευθερώνει ομάδες ιόντων, δηλαδή συσσωρευμένες μάζες θετικών και αρνητικών ιόντων, μέσα στον θάλαμο του ψυγείου.

Αυτές οι ομάδες ιόντων αδρανοποιούν τους αερομεταφερόμενους μύκητες.

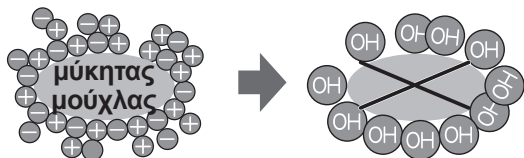

Σημείωση

Μπορεί να υπάρχει ελαφριά οσμή στο ψυγείο. Είναι η οσμή του όζοντος που παράγεται από τον ιονιστή. Η ποσότητα όζοντος είναι ελάχιστη και εξαφανίζεται γρήγορα μέσα στο ψυγείο.

Αυτόματη μηχανή πάγου

Περιγραφή

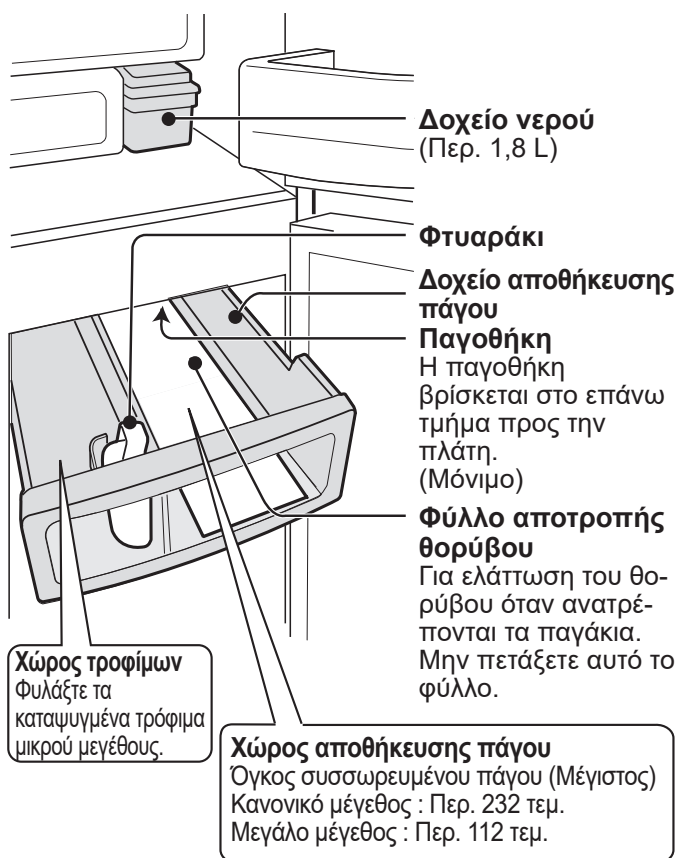

Τρόπος παραγωγής πάγου

Παροχή νερού

Το νερό φτάνει από το δοχείο νερού στην παγοθήκη.

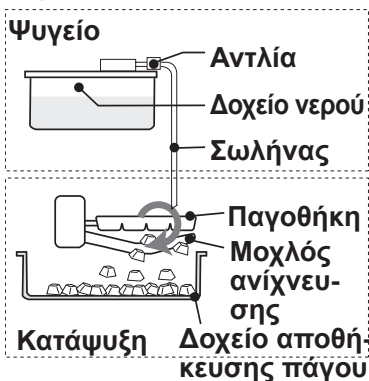

Παραγωγή πάγου

- Παράγονται παγάκια. (8 τεμάχια κάθε φορά)
- Τα παγάκια που παράγονται ανά κύκλο μπορεί να παρουσιάσουν διακύμανση.

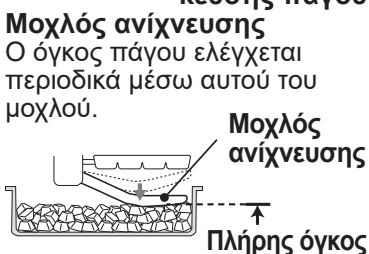

Απελευθέρωση

- Η παγοθήκη περιστρέφεται, απελευθερώνοντας τα παγάκια και επανέρχεται στην "Παροχή νερού".
- Η παγοθήκη δεν περιστρέφεται όταν το δοχείο αποθήκευσης πάγου είναι γεμάτο.

Ο όγκος του πάγου μπορεί να μειωθεί αν τα παγάκια δεν κατανεμηθούν ομοιόμορφα.

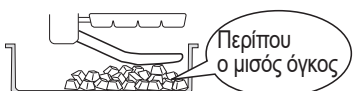

Παραγωγή πάγου

Μπορείτε να επιλέξετε 2 μεγέθη όπως φαίνεται παρακάτω.

Λειτουργία	Εικονίδιο	Απαιτούμενος χρόνος για κάθε λειτουργία παραγωγής πάγου
Κανονικό μέγεθος		Περ. 2 ώρες
Μεγάλο μέγεθος		Περ. 3,5 ώρες

Σημείωση:

- Ο χρόνος παραγωγής πάγου όπως φαίνεται παραπάνω είναι μόνο ενδεικτικός για θερμοκρασία περιβάλλοντος 30°C, και τη θερμοκρασία στην εσωτερική ρύθμιση (ψυγείο: 3°C, κατάψυξη: -18°C), χωρίς άνοιγμα ή κλείσιμο των πορτών.

Τρόπος χειρισμού

- Η λειτουργία παραγωγής πάγου είναι από προεπιλογή ΑΠΕΝΕΡΓΟΠΟΙΗΜΕΝΗ (- - -).

Διαδικασία

Οθόνη

1

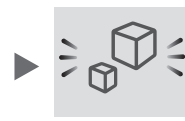
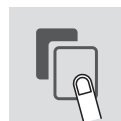

Επιλέξτε το εικονίδιο αυτόματης παραγωγής πάγου.

2

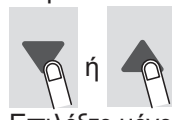

Επιλέξτε μέγεθος για τα παγάκια. (Κανονικό ή Μεγάλο)

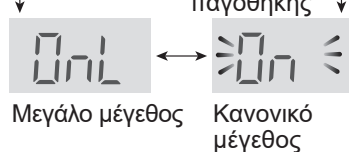

3

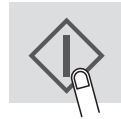

Ολοκληρώστε τη ρύθμιση. (Μπιπ)



Η τιμή είναι για κανονικό μέγεθος.

Τρόπος χρήσης

- Πλύνετε το δοχείο νερού και το δοχείο αποθήκευσης πάγου.
- Χρησιμοποιήστε τη λειτουργία καθαρισμού παγοθήκης για να καθαρίσετε την παγοθήκη και τον αγωγό. (Μπορεί να υπάρχει μυρωδιά ή σκόνη μέσα στην αυτόματη μηχανή πάγου.)

Διαδικασία

- 1** Ρίξτε νερό στο εσωτερικό του δοχείου νερού, και τοποθετήστε το δοχείο νερού.

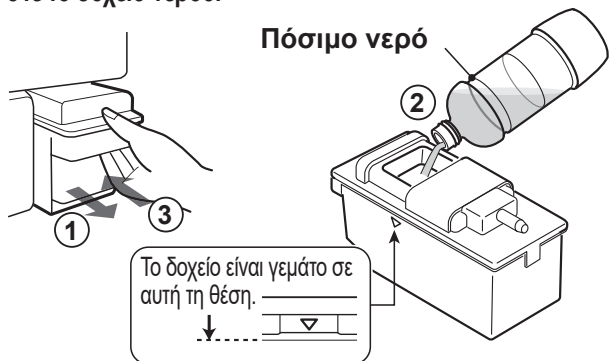

Σημείωση:

- Βήμα ① Μη χρησιμοποιείτε υγρά εκτός από πόσιμο νερό. (χυμός, τσάι, σόδα, ενεργειακά ποτά κ.τ.λ.) Μπορεί να λερώσουν το εσωτερικό της μηχανής πάγου και να οδηγήσουν σε βλάβη.
- Βήμα ② Μην γέρνετε το δοχείο νερού. Διαφορετικά, το νερό μπορεί να χυθεί όταν το μεταφέρετε.
- Βήμα ③ Τοποθετήστε το δοχείο νερού σωστά. Τα παγάκια δεν παράγονται παρά μόνο αν το δοχείο τοποθετηθεί πλήρως στη θέση του.

Τα παγάκια παράγονται αυτόματα.

2 Αφαιρέστε τα παγάκια.

- Παράγονται παγάκια 2 τύπων ταυτόχρονα.

Κυβικά



Πολυεδρικά



- Τα παγάκια στοιβάζονται στο πίσω μέρος του δοχείου αποθήκευσης πάγου. Απλώστε τα στο μπροστινό μέρος για να παραχθούν περισσότερα παγάκια.

Τρόπος συναρμολόγησης και αποσυναρμολόγησης δοχείου νερού

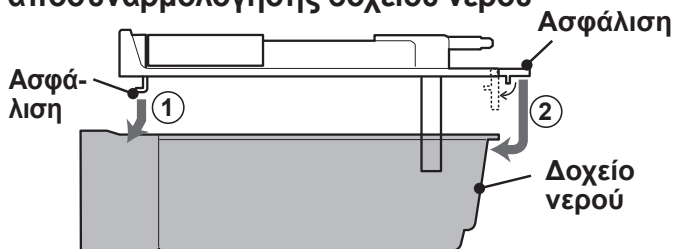

- Η παραπάνω εικόνα δείχνει πώς να συναρμολογήσετε το δοχείο. Η αποσυναρμολόγηση πραγματοποιείται αντίστροφα.

Σημείωση:

- Χρειάζονται περίπου 24 ώρες για να παραχθούν τα πρώτα παγάκια.
- Για λόγους υγιεινής, αναπληρώνετε το νερό μία φορά την εβδομάδα ακόμα και αν παραμένει νερό μέσα στο δοχείο.
- Αφαιρέστε το δοχείο νερού περίπου μία φορά κάθε εβδομάδα και πλύντε το με νερό.
- Όταν αφήνετε το δοχείο άδειο, μερικές φορές μπορεί να ακούγεται ένα τρίξιμο αλλά αυτό είναι φυσιολογικό.
- Μην τοποθετείτε το φτυαράκι ή τρόφιμα επάνω στα παγάκια. Αυτό μπορεί να προκαλέσει δυσλειτουργία στην αυτόματη μηχανή πάγου (βλάβη στον μοχλό ανίχνευσης, κ.τ.λ.) ή να παρεμποδίσει την αφαίρεσή του. Τοποθετείτε το φτυαράκι στην προορισμένη του θέση.

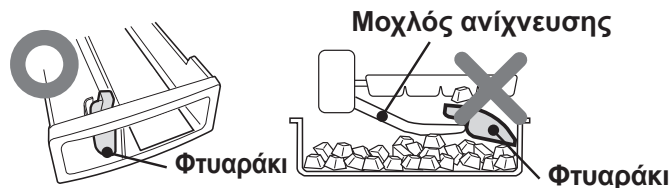

- Μπορεί να μην παράγονται παγάκια μεγάλου μεγέθους αν η στάθμη νερού στο δοχείο νερού είναι χαμηλή ακόμα και αν έχει επιλεχθεί η λειτουργία για μεγάλα παγάκια.

Λευκές κηλίδες στα παγάκια και αιωρούμενα σωματίδια

- Τα μέταλλα που περιέχονται στο νερό μπορεί να στερεοποιηθούν και να ασπρίσουν καθώς παγώνει το νερό. Τα μέταλλα μεταβαίνουν σε κατάσταση που δεν διαλύεται όταν παγώσει το νερό, οπότε όταν λιώσουν τα παγάκια θα παραμένουν λευκά αιωρήματα, αλλά αυτό είναι φυσιολογικό.
- Αυτό είναι πιθανότερο να συμβεί όταν χρησιμοποιείτε σκληρό νερό (π.χ. Η σκληρότητα του νερού είναι 100 mg/L ή περισσότερο).

Η παραγωγή πάγου διαρκεί περισσότερο όταν:

- Η θερμοκρασία του χώρου είναι υψηλή.
- Η λειτουργία ψύξης είναι χαμηλότερη, π.χ. τον χειμώνα.
- Υπάρχουν πολλά τρόφιμα και προϊόντα στη συντήρηση.
- Το ψυγείο εκτελεί απόψυξη στη μονάδα συντήρησης.
- Η πόρτα ανοίγει συχνά.
- η λειτουργία παραγωγής πάγου επανεκκινείται.
- Έχει ενεργοποιηθεί η λειτουργία εξοικονόμησης ενέργειας.

Παραγωγή πάγου αμέσως μετά από αλλαγή λειτουργίας

- Τα παγάκια στην παρτίδα που παράγεται αμέσως μετά από αλλαγή της κατάστασης λειτουργίας δεν αντιστοιχούν στην αλλαγή μεγέθους. Αυτό συμβαίνει διότι ήδη παράγονταν παγάκια στην παγοθήκη κατά τη μεταβολή στην νέα λειτουργία. Τα παγάκια της 2ης ή μεταγενέστερης παρτίδας αντιστοιχούν στην αλλαγμένη λειτουργία.

Προεξοχές στα παγάκια:

Υπάρχουν ορισμένες σχισμές στην παγοθήκη.



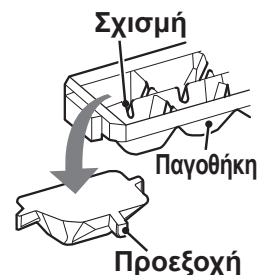





- Επομένως, τα παγάκια έχουν προεξοχές που προκαλούνται από αυτές τις σχισμές.
- Οι προεξοχές μπορεί να είναι μυτερές. Προσέχετε όταν τοποθετείτε παγάκια απευθείας στο στόμα σας.

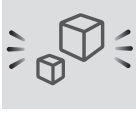

Ακύρωση παραγωγής πάγου

- Χρησιμοποιήστε τη λειτουργία αυτή κατά τη διάρκεια της νύχτας ή τον χειμώνα.
- Μπορείτε να χρησιμοποιείτε το δοχείο αποθήκευσης πάγου ως θήκη κατάψυξης.

Τρόπος χειρισμού

Διαδικασία	Οθόνη
1 	
Επιλέξτε το εικονίδιο αυτόματης παραγωγής πάγου.	
2  ή 	
Επιλέξτε "Off".	
	
3 	
Ολοκληρώστε τη ρύθμιση. (Μπιπ)	
4 Αδειάστε το δοχείο νερού. Στεγνώστε το εντελώς και τοποθετήστε το στην αρχική του θέση.	

Μετά την ακύρωση παραγωγής πάγου

- Ακόμα και μετά την ακύρωση της λειτουργίας παραγωγής πάγου, η παγοθήκη και ο μοχλός ανίχνευσης λειτουργούν διότι η παγοθήκη θα απελευθερώσει πάγο μία φορά.
- Περιμένετε 5 ώρες αφού ακυρώσετε την παραγωγή πάγου πριν τοποθετήσετε τρόφιμα στο δοχείο αποθήκευσης πάγου.







Καθαρισμός παγοθήκης

- Η λειτουργία αυτή χρησιμοποιείται για τον καθαρισμό της παγοθήκης και του σωλήνα.
- Πότε χρησιμοποιείται αυτή η λειτουργία: Πριν την παραγωγή πάγου για πρώτη φορά ή όταν το ψυγείο δεν έχει λειτουργήσει για 5 ημέρες.
- Το νερό παρέχεται υπό πίεση από το δοχείο νερού στην παγοθήκη.
- Η ποσότητα νερού που εκλύεται σε έναν καθαρισμό είναι 100 mL.

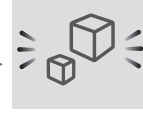
Προετοιμασία

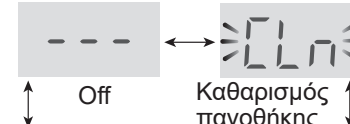
- Γεμίστε το δοχείο νερού και τοποθετήστε το στη θέση του.
- Αδειάστε το δοχείο αποθήκευσης πάγου.

Τρόπος χειρισμού

Διαδικασία	Οθόνη
1 	
Επιλέξτε το εικονίδιο αυτόματης παραγωγής πάγου.	
2  ή 	
Επιλέξτε "Off" (Καθαρισμός παγοθήκης).	
	
3 	

Ολοκληρώστε τη ρύθμιση πιέζοντας  για 3 δευτερόλεπτα ή περισσότερο. (Μπιπ, μπιπ, μπιπ)

Αρχίζει ο καθαρισμός της παγοθήκης.

- Διάρκει περίπου 40 δευτ. και ακούγεται ένα μπιπ.



Σημείωση:

Μην τραβάτε το δοχείο αποθήκευσης πάγου κατά τη διάρκεια της λειτουργίας.

4 Ακολουθήστε τα βήματα 2 ως 3 ξανά.

5 Αδειάστε το νερό από το δοχείο αποθήκευσης νερού. Στεγνώστε το καλά και τοποθετήστε το στην αρχική του θέση.

Σημείωση:

- Αφού ολοκληρωθεί μία φορά ο καθαρισμός, η ρύθμιση παραγωγής πάγου επιστρέφει στην κατάσταση "OFF (---)".

Συντήρηση τροφίμων

- Βεβαιωθείτε πως το τρόφιμο είναι όσο το δυνατόν πιο φρέσκο για να μεγιστοποιήσετε τη διάρκεια συντήρησης τροφίμων που αλλοιώνονται. Τα παρακάτω είναι ένας γενικός οδηγός για να επιτυγχάνετε μακρύτερη διάρκεια συντήρησης.
- Τα τρόφιμα έχουν περιορισμένο χρόνο συντήρησης. Βεβαιωθείτε πως δεν υπερβαίνετε τη χρήση τους πέραν της ημερομηνίας που υποδεικνύεται από τον παραγωγό.

Κατάψυξη

- Καταψύχετε μικρές ποσότητες τροφίμων κάθε φορά ώστε να καταψύχονται γρήγορα.
- Τα τρόφιμα θα πρέπει να είναι κατάλληλα σφραγισμένα ή σκεπασμένα καλά.
- Τοποθετείτε τα τρόφιμα στην κατάψυξη ομοιόμορφα.
- Βάζετε ετικέτες στις σακούλες ή στα δοχεία για απογραφή των καταψυγμένων τροφίμων.

* Σημειώσεις για την παραγωγή πάγου

- Εκτός από τη θέση στην εικόνα "Περιγραφή", η διαδικασία παραγωγής πάγου μπορεί να διαρκέσει περισσότερο.
- Όταν προσπαθείτε να καταψύξετε πολλά τρόφιμα ή νερό μειας, μπορεί να καθυστερήσει η παραγωγή πάγου.
- Μπορείτε να ενεργοποιήσετε τη λειτουργία Ταχείας κατάψυξης για παραγωγή πάγου γρήγορα.

Ψυγείο

Φρούτα / Λαχανικά

- Τα φρούτα και τα λαχανικά θα πρέπει να περικλείονται χαλαρά με πλαστικό υλικό, π.χ. μεμβράνη, σακούλες (χωρίς σφράγιση) και να τοποθετούνται στη θήκη λαχανικών για να ελαχιστοποιείται η απώλεια υγρασίας.
- Φρούτα και λαχανικά ευαίσθητα στη χαμηλή θερμοκρασία θα πρέπει να συντηρούνται σε δροσερό μέρος εκτός ψυγείου.

Γαλακτοκομικά & Αυγά

- Στα περισσότερα γαλακτοκομικά προϊόντα αναγράφεται η συνιστώμενη ημερομηνία λήξης στην εξωτερική συσκευασία, όπου υπάρχουν πληροφορίες για τη συστηνόμενη θερμοκρασία και διάρκεια συντήρησης του τροφίμου.
- Τα αυγά θα πρέπει να τοποθετούνται στην αυγοθήκη.

Κρέας / Ψάρι / Πουλερικά

- Τοποθετήστε σε πιάτο ή σκεύος και καλύψτε με χαρτί πλαστική μεμβράνη.
- Για μεγαλύτερα κομμάτια κρέατος, ψαριού ή πουλερικών, τοποθετήστε τα στο πίσω μέρος των ραφιών.
- Βεβαιωθείτε πως όλα τα μαγειρεμένα τρόφιμα είναι τυλιγμένα καλά ή τοποθετούνται σε αεροστεγές δοχείο.

*Σημειώσεις για φρέσκα τρόφιμα

- Τα φρέσκα τρόφιμα (καλά τυλιγμένα) θα πρέπει να τοποθετούνται για περιορισμένο χρόνο για να μην χαλάνε και να μην επηρεάζονται αρνητικά τα υπόλοιπα τρόφιμα.

Συμβουλή για την αποφυγή υγρασίας ή πάχνης μέσα στο ψυγείο

- Φροντίστε ώστε η πόρτα να κλείνει καλά. Αν κάποιο τρόφιμο πέσει κάτω, μπορεί να δημιουργηθεί κενό ανάμεσα στον θάλαμο και την πόρτα. Μετακινείτε τα τρόφιμα στο πίσω μέρος του ραφιού ή της θήκης.
- Ανοίγετε και κλείνετε την πόρτα όσο το δυνατόν συντομότερα. Μπορεί να εμφανιστεί υγρασία ή πάχνη αν η πόρτα μείνει ανοιχτή για μεγάλο χρονικό διάστημα ή αν ανοιγοκλείνει πολύ συχνά.
- Τα τοποθετημένα τεμάχια θα πρέπει να είναι συσκευασμένα ή σφραγισμένα μέσα σε δοχεία τροφίμων ή με πλαστική μεμβράνη. (Ειδικά τρόφιμα με υψηλό ποσοστό υγρασίας)

Συμβουλή για συντήρηση τροφίμων

- Τοποθετείτε τα τρόφιμα ομοιόμορφα στα ράφια ώστε να μπορεί να κυκλοφορεί επαρκώς ο ψυχρός αέρας.
- Το άνοιγμα της πόρτας για μεγάλο χρονικό διάστημα μπορεί να προκαλέσει σημαντική αύξηση της θερμοκρασίας στα διαμερίσματα της συσκευής.
- Τα ζεστά τρόφιμα θα πρέπει να κρύνουν πριν τοποθετηθούν στο ψυγείο. Η τοποθέτηση ζεστών τροφίμων αυξάνει τη θερμοκρασία της μονάδας καθώς και τον κίνδυνο αλλοίωσης των τροφίμων.
- Μη φράσσετε την εξαγωγή και την εισαγωγή του κυκλώματος κυκλοφορίας ψυχρού αέρα με δοχεία τροφίμων, για να εξασφαλίσετε ομοιόμορφη ψύξη των τροφίμων σε όλο το ψυγείο.
- Μην τοποθετείτε τα τρόφιμα απευθείας μπροστά στην εξαγωγή του ψυχρού αέρα. Έτσι μπορεί να παγώσει το τρόφιμο.

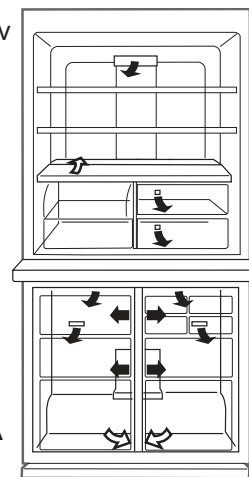

Συμβουλές για εξοικονόμηση ενέργειας

- Τοποθετήστε το ψυγείο σε καλά αεριζόμενο χώρο και αφήστε κενά για αερισμό.
- Προστατέψτε το ψυγείο από άμεσο ηλιακό φως και μην το τοποθετείτε δίπλα σε συσκευές παραγωγής θερμότητας.
- Αποφεύγετε το άνοιγμα της πόρτας όσο είναι δυνατόν.
- Τα ζεστά τρόφιμα θα πρέπει να κρύνουν πριν τοποθετηθούν στο ψυγείο.
- Τοποθετείτε τα τρόφιμα ομοιόμορφα στα ράφια ώστε να μπορεί να κυκλοφορεί επαρκώς ο ψυχρός αέρας.

Φροντίδα και καθαρισμός

Σημαντικό

Ακολουθήστε τις παρακάτω συμβουλές για να αποφύγετε ραγίσματα στις εσωτερικές επιφάνειες και τα πλαστικά τμήματα

- Σκουπίζετε τα λάδια των τροφίμων από τα πλαστικά τμήματα.
- Ορισμένα οικιακά χημικά μπορεί να προκαλέσουν βλάβη, οπότε χρησιμοποιείτε μόνο διαλυμένα καθαριστικά υγρά (σαπουνόνερο).
- Αν χρησιμοποιηθεί αδιάλυτο καθαριστικό ή αν δεν καθαριστεί καλά το σαπουνόνερο, μπορεί να προκληθούν ραγίσματα στα πλαστικά τμήματα.

Καθαρισμός

Για λόγους υγιεινής, βεβαιωθείτε πως τα παρακάτω εκτελούνται τακτικά.

- Αφαιρέστε τα εξαρτήματα (π.χ. ράφια) από τον θάλαμο και την πόρτα. Πλύντε τα εξαρτήματα με ζεστό νερό με υγρό πιάτων. Στη συνέχεια, ξεπλύνετε με καθαρό νερό και στεγνώστε τα.
- Καθαρίστε το εσωτερικό με πανί μουσκεμένο σε ζεστό νερό με υγρό πιάτων. Στη συνέχεια, χρησιμοποιήστε κρύο νερό για να ξεπλύνετε εντελώς το σαπουνόνερο.
- Σκουπίζετε το εξωτερικό με μαλακό πανί κάθε φορά που λερώνεται.
- Καθαρίζετε τα μαγνητικά στεγανωτικά της πόρτας με οδοντόβουρτσα και ζεστό νερό με υγρό πιάτων.
- Σκουπίζετε τον πίνακα ελέγχου με στεγνό πανί.

Σημείωση

- Μετά τον καθαρισμό, βεβαιωθείτε ότι τοποθετείτε τα ράφια και τις θήκες στην αρχική τους θέση.
- Μη χρησιμοποιείτε καθαριστικά βαρέως τύπου ή διαλύτες (βερνίκι, μπογιά, στιλβωτική σκόνη, βενζίνη, βραστό νερό, κ.τ.λ.) καθώς μπορεί να προκληθεί ζημιά.
- Αφού αφαιρέσετε από την πρίζα το βύσμα, περιμένετε 5 λεπτά τουλάχιστον πριν το ξανασυνδέσετε στο ρεύμα.
- Τα γυάλινα ράφια είναι βαριά όταν τα μεταφέρετε. Κρατάτε τα γερά όταν τα αφαιρείτε από τον θάλαμο.
- Μη ρίχνετε αντικείμενα μέσα στο ψυγείο και μη χτυπάτε τον εσωτερικό τοίχο. Αυτό μπορεί να προκαλέσει ραγίσματα στην εσωτερική επιφάνεια.

Πριν από τη μεταφορά

Σκουπίστε το νερό από το δοχείο εξάτμισης. Πριν σκουπίσετε το νερό, περιμένετε περισσότερο από 1 ώρα μετά από την αφαίρεση της πρίζας διότι ο εξοπλισμός του ψυκτικού κύκλου είναι εξαιρετικά ζεστός. (Το δοχείο εξάτμισης βρίσκεται στην πλάτη του προϊόντος.)

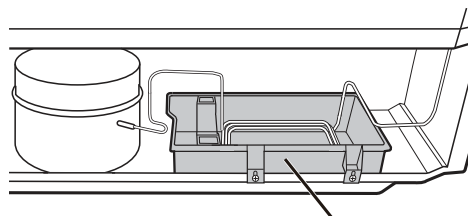

Δοχείο εξάτμισης

Απόψυξη της μονάδας ψύξης

Η απόψυξη λειτουργεί αυτόματα μέσω ενός μοναδικού συστήματος εξοικονόμησης ενέργειας. (Περ. μία φορά τη μέρα.) Η δημιουργία πάγου διαρκεί γιατί η εσωτερική θερμοκρασία γίνεται υψηλότερη από ό,τι συνήθως κατά τη διάρκεια της απόψυξης.

Όταν καίγεται η λυχνία του θαλάμου

Επικοινωνήστε με τεχνικό σέρβις εγκεκριμένο από τη SHARP για αντικατάσταση της λυχνίας. Η λυχνία δεν πρέπει να αντικαθίσταται παρά μόνο από εξουσιοδοτημένο τεχνικό σέρβις.

Απενεργοποίηση του ψυγείου

Αν πρέπει να απενεργοποιηθεί το ψυγείο για μεγάλο χρονικό διάστημα, θα πρέπει να ακολουθήσετε τα παρακάτω βήματα για να μειωθεί η ανάπτυξη μούχλας

1. Αφαιρέστε όλα τα τρόφιμα.
2. Αφαιρέστε το βύσμα τροφοδοσίας από την πρίζα.
3. Καθαρίστε και στεγνώστε το εσωτερικό προσεκτικά.
4. Αφήστε όλες τις πόρτες ελαφρώς ανοικτές για λίγες μέρες ώστε να στεγνώσουν.

Πριν καλέσετε για σέρβις

Πριν καλέσετε για σέρβις, ελέγξτε τα ακόλουθα σημεία.

Πρόβλημα	Λύση
Το ψυγείο δεν ψύχει καθόλου και ανάβουν όλα τα εικονίδια με τη σειρά.	Το ψυγείο έχει ρυθμιστεί για “λειτουργία επίδειξης σε βιτρίνα καταστήματος”. Ακολουθήστε τα βήματα 1 ως 2 για ακύρωση αυτής της λειτουργίας. 1 Ανοίξτε την πόρτα του ψυγείου. 2 Πιέστε  για 5 δευτερόλεπτα ή παραπάνω.
Το εξωτερικό περίβλημα είναι ζεστό στο άγγιγμα.	Είναι φυσιολογικό. Αυτό συμβαίνει εξαιτίας του θερμού αγωγού που βρίσκεται κάτω από το περίβλημα για να αποτρέπεται ο σχηματισμός υγρασίας.
Η περιοχή γύρω από τη λαβή της πόρτας του ψυγείου είναι ζεστή στο άγγιγμα.	Είναι φυσιολογικό. Ο θερμαντήρας για την αποτροπή σχηματισμού υγρασίας βρίσκεται μέσα στην πόρτα.
Το ψυγείο παράγει δυνατό θόρυβο.	Οι παρακάτω ήχοι είναι φυσιολογικοί. • Ο συμπιεστής παράγει δυνατό θόρυβο όταν ξεκινά η λειτουργία του. -- Η ένταση του ήχου μειώνεται μετά από λίγο. • Ο συμπιεστής παράγει δυνατό θόρυβο μία φορά τη μέρα. -- Ο θόρυβος λειτουργίας ακούγεται αμέσως μετά από την αυτόματη λειτουργία απόψυξης της μονάδας ψύξης. • Ήχος υγρού που ρέει (πάφλασμα, σφύριγμα) -- Προκαλείται από το ψυκτικό που ρέει στους σωλήνες (ο ήχος μπορεί να γίνεται πιο δυνατός μερικές φορές). • Ήχος κρότου ή θραύσης, ήχος τριξίματος -- Οφείλεται στη διαστολή και συστολή των εσωτερικών τοιχωμάτων και των εσωτερικών τμημάτων κατά τη διάρκεια της ψύξης.
Εμφανίζεται υγρασία ή πάχνη μέσα ή έξω από το ψυγείο. (Χρησιμοποιήστε ένα βρεγμένο πανί για να σκουπίσετε την πάχνη και ένα στεγνό πανί για να σκουπίσετε την υγρασία.)	Αυτό μπορεί να προκύψει σε μια από τις ακόλουθες περιπτώσεις. • Όταν η υγρασία περιβάλλοντος είναι υψηλή. • Όταν η πόρτα ανοίγει και κλείνει συχνά. • Όταν τοποθετείται στο ψυγείο φαγητό με υψηλή περιεκτικότητα υγρασίας. (Απαιτείται τύλιγμα.) • Το φαινόμενο αυτό εμφανίζεται λίγο πολύ ανάλογα με την εποχή (βροχές, εποχή), τις συνήθειες χρήσης και τις περιβαλλοντικές συνθήκες σε κάθε σπίτι.
Τα τρόφιμα στον θάλαμο συντήρησης είναι παγωμένα.	• Το ψυγείο λειτουργεί πολύ καιρό με θερμοκρασία ελέγχου στους 0°C; -- Επαναφέρετε τη θερμοκρασία ελέγχου περίπου στους 3°C. • Το ψυγείο λειτουργεί πολύ καιρό με θερμοκρασία ελέγχου κατάψυξης στους -21°C; -- Επαναφέρετε τη θερμοκρασία ελέγχου περίπου στους -18°C. • Αν η θερμοκρασία περιβάλλοντος είναι χαμηλή, τα τρόφιμα μπορεί να παγώσουν ακόμα και αν ο θάλαμος συντήρησης έχει ρυθμιστεί στους 6°C.
Οσμές στον θάλαμο.	• Απαιτείται τύλιγμα των τροφίμων με έντονες οσμές. • Η αποσμητική μονάδα δεν μπορεί να εξουδετερώσει όλες τις οσμές. • Καθαρίζετε τακτικά το εσωτερικό.
Υπάρχουν μερικές γραμμές στην επιφάνεια των πλαστικών μερών.	• Αυτές δεν είναι ελαττώματα παραγωγής./ Τα σημεία συνάντησης του ρητινούχου υλικού ή τα κομβικά σημεία της μεταλλικής μήτρας παραμένουν ως γραμμές.

Μπιπ μπιπ μπιπ

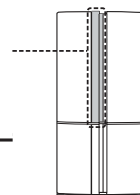

Αν εξακολουθείτε να χρειάζεστε σέρβις

Απευθυνθείτε στον πλησιέστερο τεχνικό σέρβις που έχει εγκριθεί από τη SHARP.

Επισκεφτείτε τον ιστότοπο www.sharphomeappliances.com για λεπτομέρειες σχετικά με τις ακόλουθες πληροφορίες.

- Διαθεσιμότητα ανταλλακτικών
 - Πρόσβαση σε επισκευή και συντήρηση
 - Μέγιστος χρόνος παράδοσης ανταλλακτικών
 - Απαιτήσεις για αποσυναρμολόγηση για ανάκτηση και ανακύκλωση υλικών, αποφεύγοντας ταυτόχρονα τη ρύπανση
- Για να λάβετε πληροφορίες για το προϊόν, μπορείτε επίσης να σαρώσετε τον κωδικό στην ετικέτα ενέργειας. Βεβαιωθείτε πως φυλάξατε την κάρτα εγγύησης και, αν είναι δυνατόν, την ετικέτα ενέργειας.

Vielen Dank, dass Sie dieses SHARP-Produkt gekauft haben. Ehe Sie Ihren SHARP-Kühlschrank benutzen, lesen Sie diese Bedienungsanleitung, damit Sie auch garantiert maximalen Nutzen aus dem Produkt ziehen.

- Dieser Kühlschrank wurde entwickelt, um Eiswürfel herzustellen, Lebensmittel zu kühlen und Lebensmittel einzufrieren.
- Dieser Kühlschrank wurde nur für den Haushaltsgebrauch entwickelt – bei einer Umgebungstemperatur, die in der Tabelle angegeben wird. Die Klimaklasse wird auf dem Typenschild angegeben. Wenn der Kühlschrank nicht in der Klimaklasse in Betrieb ist, in die dieses Modell eingestuft wurde (außerhalb des Umgebungstemperaturbereichs), kann er möglicherweise keine zufriedenstellenden Temperaturen im Kühlschrank erzeugen. Wenn der Kühlschrank bei kälteren Temperaturen verwendet wird, wird er bis zu einer Temperatur von +5 °C nicht beschädigt.
- Der Kühlschrank sollte über keinen langen Zeitraum hinweg Temperaturen von -10 °C oder darunter ausgesetzt sein.
- Dieses Gerät ist für den Gebrauch bei Umgebungstemperaturen zwischen 16 °C und 43 °C gedacht.

Nur für den Hausgebrauch

Klima-klasse	Zulässiger Umgebungstemperaturbereich
SN	+10 °C bis 32 °C
N	+16 °C bis 32 °C
ST	+16 °C bis 38 °C
T	+16 °C bis 43 °C

Sicherheitshinweise

 **WARNUNG** Bei einem solchen Hinweis bestehen große Lebensgefahr oder das Risiko schwerer Verletzungen.

 **VORSICHT** Bei einem solchen Hinweis bestehen große Risiken von Schachschäden oder Personenschäden.

 **VORSICHT** Ein Feuer-Zeichen bedeuten, dass bei diesem Kühlschrank die Gefahr eines Brandunfalls besteht.

WARNUNG

Kältemittel

Dieser Kühlschrank enthält ein brennbares Kältemittel (R600a: Isobutan) und isolierendes Treibmittel (Cyclopentan). Beachten Sie folgende Vorschriften, um Entzündung und Explosion zu vermeiden.

- Der Kältemittelkreislauf darf nicht beschädigt werden, und vermeiden Sie, dass scharfe Objekte mit dem Kühlsystem in Berührung kommen. Das Kühlsystem hinter und im Kühlschrank enthält Kältemittel.
- Benutzen Sie keine mechanischen Vorrichtungen oder andere Methoden, um das Abtauen zu beschleunigen. (Dieser Kühlschrank verfügt über eine Abtauautomatik.)
- Benutzen Sie im Kühlschrank keine Elektrogeräte.
- Blockieren Sie den Platz um den Kühlschrank nicht.
- Benutzen Sie in der Nähe des Kühlschranks keine brennbaren Sprays wie Sprühfarbe.
- Bewahren Sie im Kühlschrank keine brennbaren Sprays wie Sprühfarbe auf.
- Falls das Kühlsystem nicht mehr funktioniert, sollten Sie die Steckdose nicht berühren und keine offenen Flammen benutzen. Öffnen Sie das Fenster und lassen Sie die Luft aus dem Raum entweichen. Bitten Sie anschließend einen von SHARP autorisierten Servicepartner um Kundendienst.

Netzkabel, Stecker, Steckdose

Lesen Sie folgende Vorschriften, um Stromschlag und Brand auszuschließen.

- Stellen Sie sicher, dass Sie das Netzkabel bei der Aufstellung und beim Bewegen des Geräts nicht beschädigen. Wenn sich der Netzstecker oder das Netzkabel lockert, sollten Sie den Netzstecker nicht einstecken.
- Verwenden Sie an der Rückseite des Kühlschranks keine Verlängerungskabel, keine Verlängerungskabel mit mehreren Steckdosen und keine tragbaren Stromversorgungen.
- Stecken Sie den Netzstecker fest und direkt in die Steckdose. Verwenden Sie kein Verlängerungskabel und keinen Zwischenstecker.
- Verbinden Sie den Netzstecker mit einer Steckdose mit der erforderlichen Nennspannung.
- Verbinden Sie den Erdungsstift ordnungsgemäß mit der Erdungsklemme.
- Berühren Sie den Netzstecker nicht mit nassen Händen.
- Trennen Sie das Gerät vom Elektrohauptanschluss, indem Sie den Schukostecker aus der Steckdose ziehen. Trennen Sie das Gerät nie vom Strom, indem Sie am Kabel ziehen.
- Wenn sich Staub auf dem Netzstecker abgelagert, kann dies einen Brand zur Folge haben. Wischen Sie den Staub sorgfältig ab.
- Ziehen Sie den Netzstecker aus der Steckdose, wenn der Kühlschrank lange Zeit nicht verwendet wird.

- Wenn das flexible Netzkabel beschädigt ist, muss es von einem von SHARP autorisierten Servicepartner ersetzt werden, um eine Gefahrensituation auszuschließen.

Aufstellung

- Stellen Sie den Kühlschrank an keinem feuchten oder nassen Ort auf. Dies kann die Isolierung beschädigen oder Schäden an der Elektrik verursachen. Außerdem kann sich an der Gehäuseaußenseite Feuchtigkeit ablagern und Rost verursachen.
- Der Kühlschrank sollte gerade aufgestellt werden und fest auf dem Boden stehen.

Bei der Verwendung

- Benutzen Sie das Gerät nicht, um flüchtige oder entzündliche Stoffe wie Äther, Benzin, Propangas, Spraydosen, Haftmittel und reinen Alkohol usw. aufzubewahren. Diese Stoffe können leicht explodieren.
- Lagern Sie in diesem Kühlschrank keine temperaturempfindlichen Stoffe wie Arzneimittel. Es besteht ein hohes Risiko, dass sich die Produktqualität verändert.
- Versuchen Sie nicht, diesen Kühlschrank umzubauen oder zu modifizieren. Dies kann einen Brand, Stromschlag oder Verletzungen verursachen.
- Stellen Sie keine Getränke in Flaschen oder Dosen in das Gefrierfach. Die Flaschen könnten platzen, vor allem wenn der Kühlschrank auf „Schnellkühlung“ eingestellt ist.
- Stellen Sie keine Gegenstände auf den Kühlschrank. Wenn auf dem Kühlschrank stehende Gegenstände zu Boden fallen, kann dies Verletzungen verursachen.
- Die Glastüren dürfen keinen Erschütterungen ausgesetzt werden. Ansonsten könnten sie brechen und Verletzungen verursachen. <Nur für SJ-GP820C>
- Dieses Gerät kann von Kindern ab 8 Jahren oder von Personen mit eingeschränkten physischen und geistigen Fähigkeiten sowie einem Mangel an Erfahrung und Kenntnis verwendet werden, vorausgesetzt sie werden bei der Verwendung beaufsichtigt oder wurden bezüglich der möglichen Gefahren unterwiesen. Kinder dürfen nicht mit dem Gerät spielen. Reinigung und Wartung dürfen nicht von Kindern ohne Aufsicht durchgeführt werden. Kinder im Alter von 3 bis 8 Jahren dürfen Kühlgeräte be- und entladen.

Wartung und Reinigung

- Stecken Sie den Kühlschrank zuerst aus, um einen Stromschlag auszuschließen.
- Spritzen Sie kein Wasser direkt von außen auf das Gehäuse oder in das Innere des Kühlschranks. Dies könnte zu Rostbildung und einem Verschleiß der elektrischen Isolierung führen.

Probleme

- Wenn Sie bemerken, dass etwas verbrannt riecht, stecken Sie unverzüglich den Netzstecker aus. Bitten Sie anschließend einen von SHARP autorisierten Servicepartner um Kundendienst.
- Falls Gas austritt, sollten Sie den Raum lüften, indem Sie ein Fenster öffnen. In einem solchen Fall sollten Sie weder den Kühlschrank noch die Netzsteckdose berühren.

Entsorgung

- Vergewissern Sie sich, dass der Kühlschrank keine Gefahr für Kinder darstellt, während er bis zur Entsorgung gelagert wird. (z. B. entfernen Sie die Tür, um zu verhindern, dass ein Kind darin eingeschlossen wird.)
- Geben Sie den Kühlschrank bei einer professionellen Recyclinganlage ab. Einige Materialien wie entflammbare Kältemittel, Treibgas für die Isolierung, Vakuum-Dämmplatten, Lichtquellen und elektrische Bauteile sollten ordnungsgemäß recycelt werden.



Transport

- Wenn Sie den Kühlschrank aufstellen oder bewegen, sollten Sie eine harte Matte verwenden, um den Boden vor Beschädigungen zu schützen.
- Kontaktieren Sie vor der Installation oder dem Transport des Kühlschranks unbedingt das autorisierte Servicezentrum.

Bei der Verwendung

- Berühren Sie nicht die Luftpressereinheit oder die damit verbundenen Teile, da sie beim Betrieb sehr heiß werden und die Metallkanten Verletzungen verursachen können.
- Berühren Sie mit nassen Händen keine Lebensmittel oder Metallbehälter im Gefrierfach. Dies kann Erfrierungen verursachen.
- Verwenden Sie zur Erzeugung von Eiswürfeln nur Trinkwasser.
- Öffnen oder schließen Sie die Tür nicht, wenn sich die Hand einer anderen Person in der Nähe der Tür befindet. Es besteht die Gefahr, dass die Finger der anderen Person in der Tür eingeklemmt werden.
- Stellen Sie keine überdimensionierten Gegenstände in die Fächer der Tür. Wenn ein Gegenstand aus einem der Fächer fällt, könnte dies Verletzungen verursachen.
- Achten Sie auf eine vorsichtige Handhabung, wenn Sie die Glasböden einlegen oder herausnehmen. Wenn einer der Glasböden zu Boden fällt, kann er zerbrechen oder Verletzungen verursachen.

Temperaturanzeige

Ein Temperaturüberwachungsaufkleber im Inneren des Kühlschranks oder Kühlfachs hilft bei der Kontrolle der Temperatur.

Kältezone

Das Symbol zeigt den Kältebereich im Kühlfach an. (Dies gilt nicht für die Türtasche, die sich auf derselben Höhe befindet.)

Symbol



BLAU



Richtige Einstellungen

WEISS



Temperatur zu hoch, stellen Sie die Temperatureinstellung des Kühlschranks ein.

Überprüfen der Temperatur in der Kältezone

Der Temperaturkontrollaufkleber zeigt an, ob die Temperatur in der Kältezone kalt genug ist. Der Aufkleber sollte „BLAU“ sein. Wenn der Aufkleber „WEISS“ ist, könnte die Temperatur zu hoch sein. In diesem Fall sollten Sie den Kühlschrank auf eine niedrigere Temperatur einstellen. Bitte warten Sie 6 Stunden, bevor Sie den Temperaturüberwachungsaufkleber erneut überprüfen.

Hinweis

- Die Temperatur im Kühlschrank hängt von verschiedenen Faktoren ab – wie etwa der Umgebungstemperatur des Raums, der Menge der darin gelagerten Lebensmittel und wie oft die Kühlschranktür geöffnet wird.
- Wenn frische Lebensmittel in den Kühlschrank gestellt werden oder die Kühlschranktür längere Zeit offen steht, ist es normal, dass die Temperaturanzeige WEISS leuchtet.

Informationen über die Entsorgung dieses Geräts



WENN SIE DAS GERÄT ENTSORGEN MÖCHTEN, WERFEN SIE DAS GERÄT WEDER IN DEN HAUSMÜLL NOCH IN EINEN KAMIN!

Benutzte Elektrogeräte sollte immer GESONDERT entsorgt und wiederaufbereitet werden, gemäß den örtlichen Gesetzen. Dies unterstützt den Umweltschutz, besseres Recycling und die Verringerung der Abfallmenge. SCHLECHTE ENTSORGUNG kann aufgrund bestimmter Substanzen gesundheitsschädlich und schädlich für die Umwelt sein! Bringen Sie ALTGERÄTE zur nächsten Müllsammelstelle.

Wenn Sie sich bezüglich der Entsorgung nicht sicher sind, kontaktieren Sie die zuständigen Behörden oder den Händler für weitere Informationen.

NUR FÜR NUTZER IN DER EU UND ANDEREN LÄNDERN; WIE Z. B. NORWEGEN UND DIE SCHWEIZ: Die getrennte Entsorgung ist gesetzlich verpflichtend.

Das oben gezeigte Symbol auf Elektrogeräten (oder der Verpackung) soll die Benutzer daran erinnern. PRIVATNUTZER müssen existierende Rückgabemöglichkeiten nutzen. Die Rückgabe ist kostenlos.

Aufstellung

Frei stehender Typ

1 Sorgen Sie dafür, dass um den Kühlschrank herum ausreichend Platz für die Belüftung ist.

- Auf dem Bild sehen Sie den erforderlichen Mindestabstand für die Aufstellung des Kühlschranks. Die Messbedingungen für den Energieverbrauch werden unter anderen Raumdimensionen durchgeführt.
- Wenn Sie mehr freien Platz um den Kühlschrank haben, kann er weniger Strom verbrauchen.
- Wenn Sie den Kühlschrank an einem Ort mit beengteren Platzverhältnissen als auf dem unteren Bild benutzen, kann die Temperatur im Inneren des Geräts steigen und es können laute Geräusche und Fehlfunktionen auftreten.
- Der Freiraum zwischen der Rückseite des Kühlschranks und der Wand sollte mehr als 50 mm und weniger als 75 mm betragen. Wenn der Freiraum über 75 mm beträgt, könnten Sie sich verletzen, wenn Sie den Kompressor und seine äußeren Bauteile berühren, die beim Betrieb des Geräts sehr heiß werden.

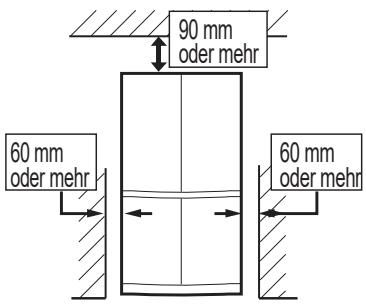

Gesamtplatzbedarf bei der Verwendung

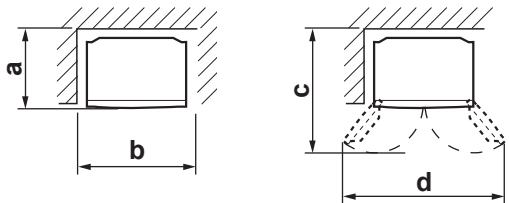

	SJ-GP820C	SJ-MP820C
a	820 mm	832 mm
b	1012 mm	1012 mm
c	1180 mm	1188 mm
d	1500 mm	1424 mm

2 Stellen Sie die beiden vorderen verstellbaren FüÙe ein, damit der Kühlschrank eben und fest auf dem Boden steht.

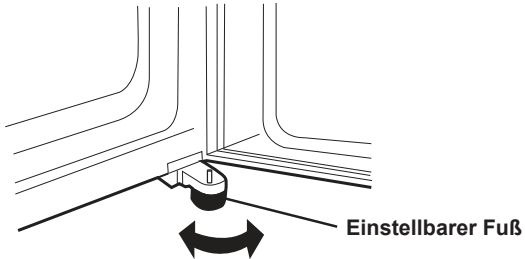

3 Passen Sie die verstellbaren FüÙe an, wenn die linke und rechte Tür nicht ordnungsgemäß ausgerichtet sind.



(Bis sich der justierbare Fuß auf der anderen Seite leicht vom Boden abhebt.)

4 Schließen Sie das Gerät an eine ordnungsgemäß installierte Steckdose an.

Hinweis

- Stellen Sie den Kühlschrank so auf, dass Sie leicht an den Stecker kommen.
- Stellen Sie Ihren Kühlschrank nicht in direktes Sonnenlicht und stellen Sie ihn nicht neben Wärme erzeugende Geräte.
- Stellen Sie Ihren Kühlschrank nicht direkt auf Erdreich. Stellen Sie den Kühlschrank auf eine geeignete Standfläche wie ein Holzbrett.
- Wenn Sie den Netzstecker bei geöffneter Tür einstecken, ertönt der Türalarm – dies ist normal. Der Türalarm hört auf, wenn Sie die Tür schließen.

Die RollfüÙe befinden sich unten am Kühlschrank

- Mit den RollfüÙen kann der Kühlschrank vor- und zurückbewegt werden.

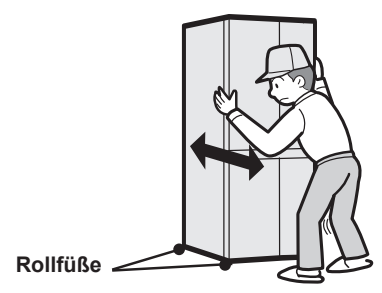

Vor der Verwendung Ihres Kühlschranks

- Reinigen Sie die Teile im Kühlschrank mit einem Tuch, das Sie in warmes Wasser getaucht haben.
- Wenn Sie Seifenwasser zur Reinigung benutzen, waschen Sie es gründlich mit Wasser ab.

Beschreibung

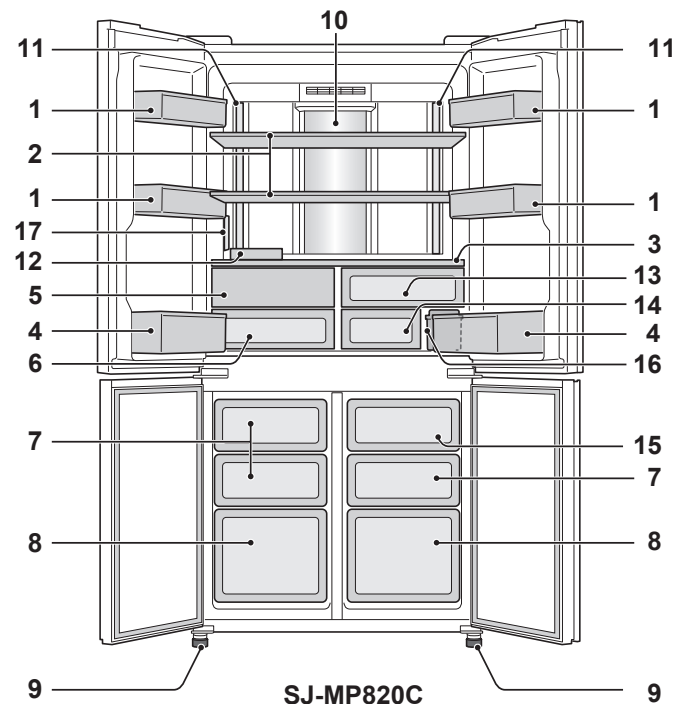
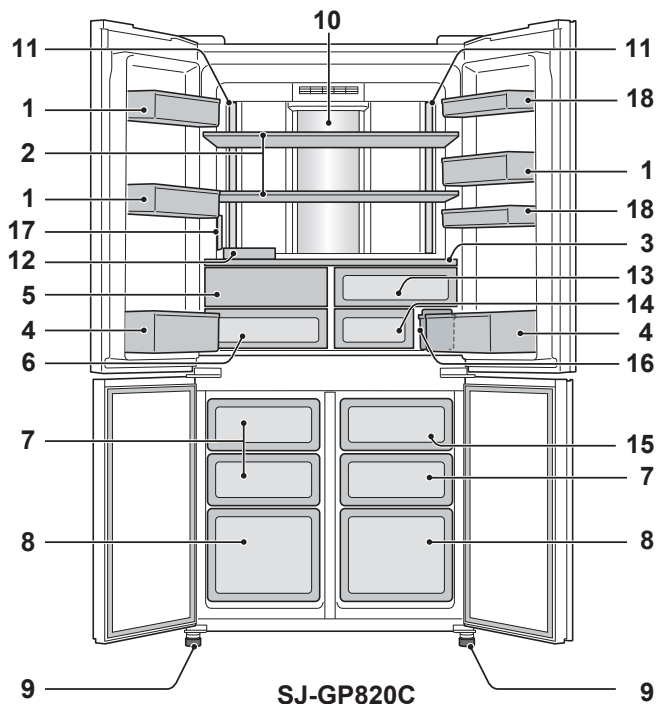

1. Türfach (SJ-GP820C: 3 St., SJ-MP820C: 4 St.)
2. Kühlschrankfach (2 St.)
3. Fach
4. Flaschenablage (2pcs)
5. **Gemüsefach-Tür**
Die Tür des Gemüsefachs öffnet sich, wenn das Gemüsefach herausgezogen wird.
6. **Gemüsefach**
7. Gefrierfach (klein) (3 St.)
8. Gefrierfach (groß) (2 St.)
9. Einstellbarer Fuß (2 St.)
10. **Hybrid-Kühlplatte**
Die Platte kühlt das Kühlfach indirekt von hinten. Auf diese Weise werden die Lebensmittel sanft gekühlt, ohne einem Kaltluftstrom ausgesetzt zu sein.

Gemüsefach-Tür

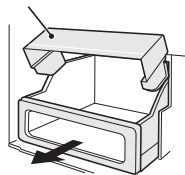

11. Leuchtend
 12. Eierhalter
 13. Frischhaltefach (oben)
 14. Frischhaltefach (unten)
 15. Eiswürfelbehälter
- Hinweis:**
Schütten Sie kein Öl in den Eiswürfel-Aufbewahrungsbehälter und machen Sie darin keine Eiswürfel, da er ansonsten beschädigt wird.
16. Wassertank
 17. Bedienfeld
 18. Extraablage (2 St.): Nur für SJ-GP820C

Entfernen der Gemüsefach-Tür

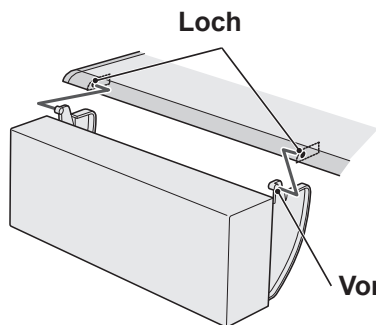

Hinweis:
Nehmen Sie die Abdeckung vorsichtig ab, um das vorstehende Teil nicht zu beschädigen.

Für die Aufbewahrung größerer Objekte in Ihrem Kühlschrank

- Sie können alle Fächer oder Ablagen mit den Nummern 1, 2, 3, 4, 5, 6, 7, 8, 12, 13, 14, 15, 16, 18 im Bild oben herausnehmen.
- Die Kühlleistung wird nicht beeinflusst, auch wenn Sie den Kühlschrank nach dem oberen Beispiel benutzen.

Deoeinheit

- Der Deokatalysator ist in die Kaltluftwege eingebaut. Er muss weder eingeschaltet noch gereinigt werden.

Bedienfeld

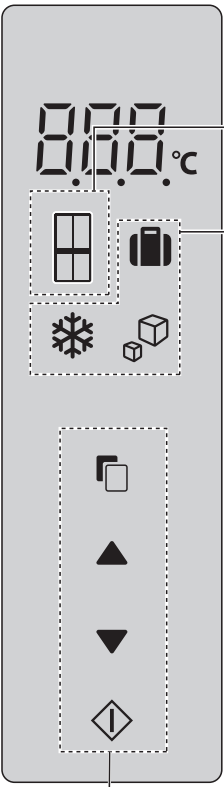

Temperaturregelung

Symbol	Bedeutung	Standardeinstellung	Symbol	Bedeutung	Standardeinstellung
	Kühlfach	3 °C		Gefrierabteil	-18 °C

• Die auf dem Bedienfeld angezeigte Temperatur ist nicht die genaue Innentemperatur.

Nützliche Modi

Symbol	Bedeutung	Standardeinstellung
	Urlaubsmodus	AUS
	Express Einfrieren	
	Schnellkühlung	
	Automatische Eiswürfelherstellung	

Weitere Modi

Symbol	Bedeutung	Standardeinstellung
	Türalarm	EIN
	Ton der Tastenbedienung	

Einschaltzustand

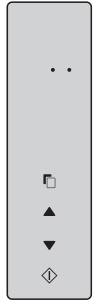

Hinweis:

- Auf der Stand-by-Anzeige leuchten aktive Modussymbole oder Modusanzeigen auf.
- Bei aktiver Schnellkühlung blinkt das Symbol auf der Stand-by-Anzeige.
- Wenn etwa innerhalb 1 Minute keine Eingabe erfolgt, kehrt die Anzeige automatisch zur Stand-by-Anzeige zurück.
- Die Stand-by-Anzeige schaltet sich ab, wenn nach einer weiteren Minute keine Eingabe erfolgt.
- Wenn der Kühlschrank wegen eines Stromausfalls den Betrieb aussetzt, werden nach einer erneuten Stromversorgung alle Modi außer Extra-kalt und Schnellgefrieren erneut wie eingestellt aktiviert.

Bedientasten

Bedienung nützlicher Modi

Betrieb

1 **Verfahren** **Display** Aktuelle Einstellung

Wählen Sie das Modussymbol.

Wenn Sie die Touch-Taste drücken, ändern sich die Symbole zu der rechts dargestellten Reihenfolge.

2 oder Wählen Sie ein/aus.

EIN/AUS wird in der Reihenfolge geschaltet, wenn Sie die Taste drücken.

3 Schließen Sie die Einstellung ab.

Die Einstellung wird geändert.

Nur „Schnellkühlung“

- 3** Schließen Sie die Einstellung ab, indem Sie 3 Sekunden lang oder länger drücken. (Piep, Piep, Piep)

Bedienung zusätzlicher Modi

Türalarm

- Wenn die Kühlschranktür länger als 1 Minute offen gelassen wird, ertönt der Türalarm einmal – und erneut nach 1 weiteren Minute.
- Wenn die Tür etwa 3 Minuten lang offen gelassen wird, ertönt der Alarm ununterbrochen.
- Der Alarm hört auf, wenn die Tür geschlossen wird.

Abschalten

Berühren Sie 3 Sekunden lang oder länger und .

(Piep, Piep, Piep)

Die Anzeige schaltet sich ab.

- Der gleiche Vorgang ändert die Einstellungen von „Aus“ zu „Ein“.

Ton der Tastenbedienung

- Der elektrische Ton erklingt, wenn Sie eine Taste drücken.

Abschalten

Berühren Sie 3 Sekunden lang oder länger und .

(Piep, Piep, Piep)

Die Anzeige schaltet sich ab.













- Der gleiche Vorgang ändert die Einstellungen von „Aus“ zu „Ein“.

Temperaturregelung





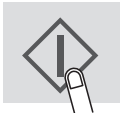

Der Kühlschrank regelt seine Temperatur automatisch. Sie können die Temperatur jedoch auch wie unten gezeigt einstellen.

- Kühlabteil:
Einstellbar zwischen 0 °C und 6 °C
- Gefrierabteil:
Einstellbar zwischen -15 °C und -21 °C

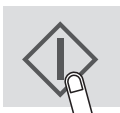
Temperatureinstellung in Schritten von 0,5 °C Betrieb

Verfahren	Display
1  Wählen Sie  oder 	  Wenn Sie die Touch-Taste  drücken, ändern sich die Symbole zu der rechts dargestellten Reihenfolge.  Stand-by-Anzeige
2  oder  Wählen Sie die Temperatur	 Die Einstellung wird geändert.
3  Schließen Sie die Einstellung ab.	

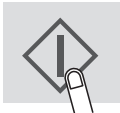
Temperatureinstellung in Schritten von 1 °C Bedienung

Verfahren	Display
1 Betätigen Sie 1 und 2 von „Temperatureinstellung in Schritten von 0,5 °C.“	
2  3 Sekunden oder länger drücken. (Piep, Piep, Piep)	
3  oder  Wählen Sie die Temperatur	 Die Einstellung wird geändert.
4  Schließen Sie die Einstellung ab.	

Um zum Einstellmodus in Schritten von 0,5 °C zurückzukehren, führen Sie die Schritte 1 und 2 von „Temperatureinstellung in Schritten von 1 °C“ aus.

Urlaubsmodus

- Benutzen Sie diesen Modus, wenn Sie auf Reisen gehen oder lange Zeit das Haus verlassen.
- Die Temperatur im Kühlfach ist auf etwa 10 °C eingestellt.

Hinweis

- Die Aufbewahrungsdauer der Lebensmittel im Kühlfach verringert sich auf etwa 1/2 bis 1/3 im Vergleich zum normalen Betrieb. Benutzen Sie diesen Modus, wenn Sie keine verderblichen Lebensmittel im Kühlschrank haben.
- Die Temperatur des Kühlfachs lässt sich nicht ändern.

❄️ Express Einfrieren

❄️ Schnellkühlung

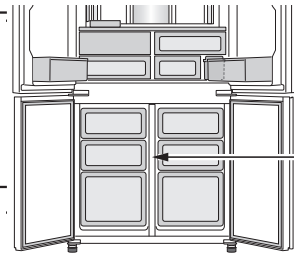

Gefrierabteil

	Express Einfrieren	Schnellkühlung
Funktion	Dieser Modus beschleunigt das Gefrieren von Lebensmitteln oder die Herstellung von Eiswürfeln.	Dieser Modus eignet sich zum schnellen Kühlen von Getränken oder Lebensmitteln.
Ort	Gefrierfach	Gefrierfach ACHTUNG: Stellen Sie keine Glasflaschen hinein. Es ist sehr wahrscheinlich, dass sie platzen.
Betriebszeit	2 Stunden *1	30 Minuten
	<ul style="list-style-type: none"> Dieser Modus schaltet sich automatisch ab. Es ertönt kein Alarm. 	<ul style="list-style-type: none"> Dieser Modus schaltet sich automatisch ab. Es ertönt der Alarm. Ausschalten des Alarms *2 Berühren Sie die Eingabetaste 
Nach abgeschlossenem Betrieb	<ul style="list-style-type: none"> Sie müssen die Getränke oder Lebensmittel nicht herausnehmen. 	<ul style="list-style-type: none"> Vergessen Sie nicht, die Getränke und Lebensmittel herauszunehmen, wenn der Alarm ertönt. Wenn die Getränke und Lebensmittel länger als 30 Minuten im Gefrierfach sind, können sie gefrieren.
Wenn beim Betrieb der Strom ausfällt	<ul style="list-style-type: none"> Dieser Modus wird automatisch abgebrochen. 	<ul style="list-style-type: none"> Wenn der Strom wieder eingeschaltet wird, wird dieser Modus automatisch mit dem vorherigen Zustand aktiviert.

*1 Der Abschluss kann länger dauern, wenn sich der Betrieb mit Abtauen überschneidet. Dieser Modus startet, nachdem das Abtauen abgeschlossen ist.

*2 Wenn Sie den Alarm nicht abschalten, ertönt er durchgehend 30 Minuten lang.

Hinweis

- Schnellgefrieren und Schnellkühlung können nicht gleichzeitig aktiviert werden, wenn einer der Modi bereits läuft.
- Wenn einer dieser Modi läuft, sollten Sie häufiges Öffnen der Tür vermeiden.

Plasmacluster

Plasmacluster startet automatisch, wenn der Kühlschrank eingeschaltet wird. Der Ionisator in Ihrem Kühlschrank gibt Ionen-Cluster – also massenhaft positive und negative Ionen – in das Kühlfach ab. Diese Ionen-Cluster machen Schimmelpilze in der Luft unschädlich.

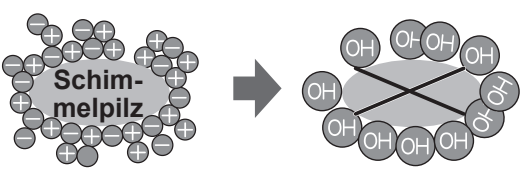

Hinweis

Im Kühlschrank kann ein leichter Geruch auftreten. Dies ist das Ozon, das vom Ionisator erzeugt wird. Hierbei handelt es sich nur um eine minimale Menge Ozon, die sich im Kühlschrank schnell verflüchtigt.

Automatische Eiswürfelmaschine

Beschreibung

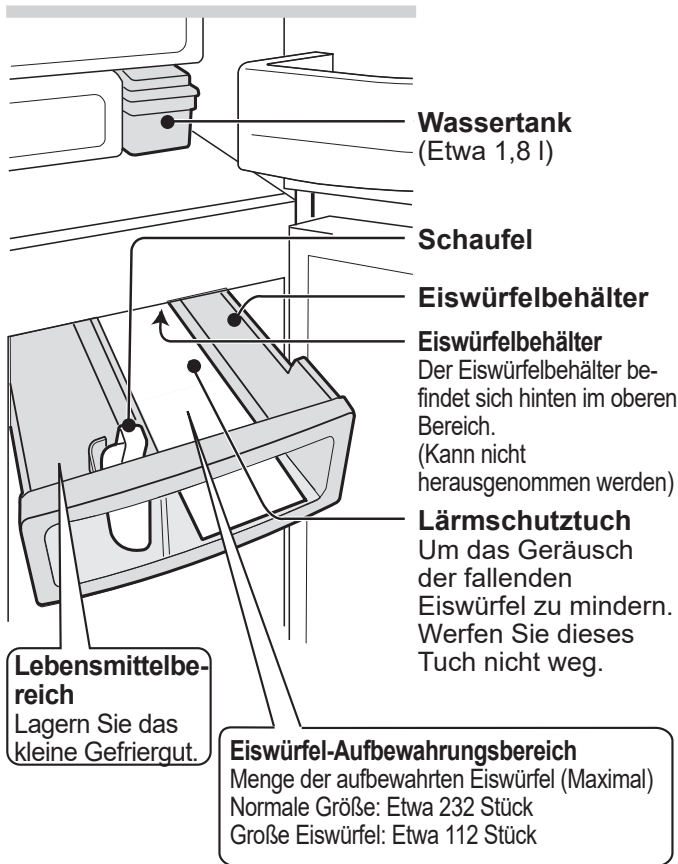

Eiswürfelherstellung

Wie unten angezeigt, können Sie 2 Größen auswählen.

Modus	Symbol	Erforderliche Zeit für die Eiswürfelherstellung
Normale Größe	On	Etwa 2 Stunden
Große Eiswürfel	OnL	Etwa 3,5 Stunden

Hinweis:

- Die oben angezeigte, für die Eiswürfelherstellung benötigte Zeit ist nur ein grober Anhaltspunkt bei einer Umgebungstemperatur von 30 °C, bei einer Temperaturanpassung bei der anfänglichen Einstellung (Kühlschrank: 3 °C, Gefrierfach: -18°C), bei abgeschaltetem Energiesparen keinem Öffnen/Schließen der Türen.

Betrieb

- Modus Eiswürfelherstellung ist AUS (- - -) aufgrund einer Standardeinstellung.

Herstellung der Eiswürfel

Wasserversorgung

Das Wasser läuft aus dem Wassertank in den Eiswürfelbehälter.

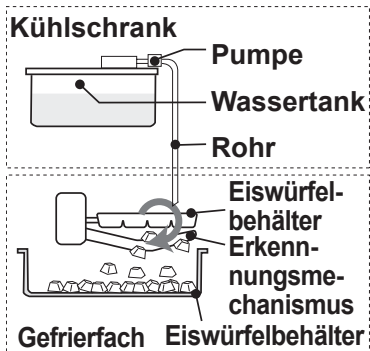

Eiswürfelherstellung

- Es werden Eiswürfel hergestellt. (8 Stück gleichzeitig)
- Manchmal können unterschiedlich viele Eiswürfel hergestellt werden.

Erkennungsmechanismus
Der Füllstand der Eiswürfel wird gelegentlich von diesem Mechanismus kontrolliert.

Herausfallen

- Der Eiswürfelbehälter dreht sich, damit die Eiswürfel herausfallen, und kehrt wieder in die Ausgangslage der „Wasserversorgung“ zurück.
- Der Eiswürfelbehälter dreht sich nicht, wenn der Eiswürfel-Aufbewahrungsbereich voll ist.

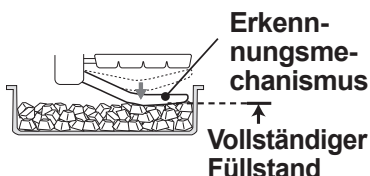

Der Füllstand der Eiswürfel kann sinken, wenn sie nicht gleichmäßig verteilt werden.



Verfahren

Display

1

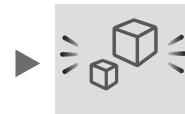

Wählen Sie das Symbol der automatischen Eiswürfelherstellung.

2

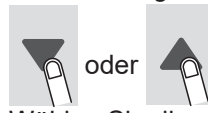

oder



Wählen Sie die Eiswürfelgröße aus. (Normal oder Groß)



Aus

Reinigung des Eiswürfelbehälters

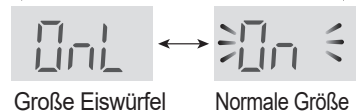

Große Eiswürfel

Normale Größe

3

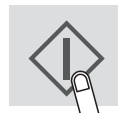

Schließen Sie die Einstellung ab. (Piep)



Die Abbildung zeigt die normale Größe.

Benutzung

- Waschen Sie den Wassertank und den Eiswürfel-Aufbewahrungsbehälter.
- Benutzen Sie den Eisfach-Reinigungsmodus, um das Eisfach und das Rohr zu reinigen. (In der automatischen Eiswürfelmaschine können sich Gerüche bilden oder Schmutz ansammeln.)

Verfahren

1 Schütten Sie Wasser in den Wassertank und stellen Sie den Wassertank ein.

Warnung
Nur mit Trinkwasser befüllen.

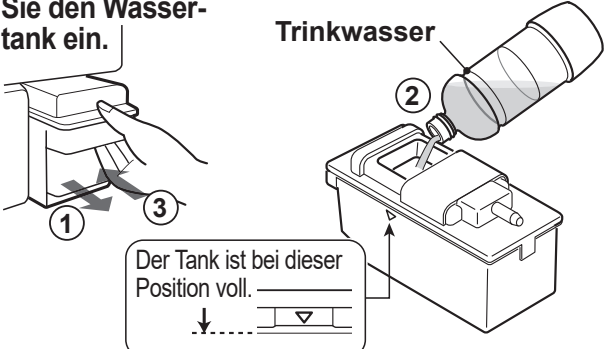

Hinweis:

- Schritt ① Verwenden Sie nur Trinkwasser. Andere Flüssigkeiten (z. B. Saft, Tee, Limonade und Sportgetränke usw.) können die Innenseite der Eiswürfelmaschine verschmutzen und Risse entstehen lassen.
- Schritt ② Halten Sie den Wassertank immer gerade. Wenn Sie ihn beim Tragen neigen, könnte ansonsten Wasser auslaufen.
- Schritt ③ Setzen Sie den Wassertank richtig ein. Es werden keine Eiswürfel hergestellt, wenn der Tank nicht richtig eingesetzt ist.

Die Eiswürfel werden automatisch hergestellt.

2 Entnehmen Sie die Eiswürfel.

- Es werden 2 Arten von Eiswürfeln gleichzeitig hergestellt.



- Die Eiswürfel stapeln sich an der Rückseite des Eiswürfel-Aufbewahrungsbehälters. Um mehr Eiswürfel herzustellen, sollten Sie sie nach vorne verteilen.

Einsetzen oder Herausnehmen des Wassertanks

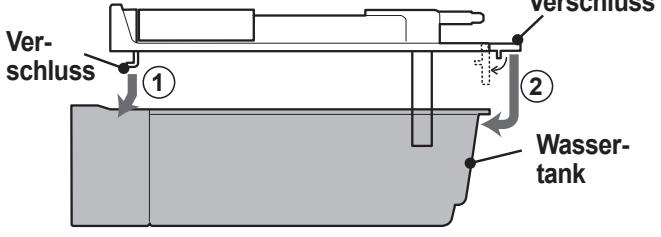

- Das obere Bild zeigt, wie der Tank eingesetzt wird. Die Entnahme erfolgt umgekehrt.

Hinweis:

- Es dauert normalerweise etwa 24 Stunden, um die ersten Eiswürfel herzustellen.
- Aus hygienischen Gründen sollte das Wasser einmal in der Woche ausgetauscht werden, selbst wenn es nicht verbraucht wurde.
- Nehmen Sie den Wassertank etwa einmal pro Woche heraus und waschen Sie ihn mit Wasser aus.
- Wenn Sie den Tank leer lassen, kann er manchmal ein stöhnendes Geräusch erzeugen, aber das ist normal.
- Legen Sie die Schaufel oder Lebensmittel nicht auf die Eiswürfel. Dies kann eine Fehlfunktion der Eiswürfelmaschine auslösen (Beschädigung des Erkennungsmechanismus usw.) oder dazu führen, dass der Behälter nicht herausgezogen werden kann. Legen Sie die Schaufel immer an dem dafür vorgesehenen Ort ab.

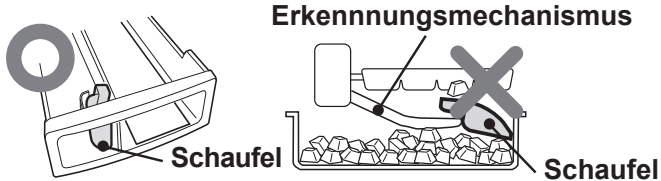

- Es können vielleicht keine großen Eiswürfel hergestellt werden, wenn der Wasserstand des Wassertanks gering ist, selbst wenn der Modus für die großen Eiswürfel ausgewählt wurde.

Die Eiswürfel sind weiß und auf Getränken schwimmt eine weiße Substanz

- Die im Wasser enthaltenen Mineralien können kristallisieren und weiß werden, wenn das Wasser gefriert. Die Mineralien kristallisieren beim Gefrieren und sind anschließend nicht mehr löslich – daher schwimmt nach dem Schmelzen der Eiswürfel eine weiße Substanz in den Getränken, aber das ist normal.
- Dies passiert vor allem öfters, wenn Sie hartes Wasser verwenden (z. B. Wasser mit einer Wasserhärte von 100 mg/l oder mehr).

Die Eiswürfelherstellung dauert in folgenden Fällen länger:

- Hohe Raumtemperatur.
- Geringerer Kühlbetrieb, z. B. im Winter.
- Viele Lebensmittel im Kühlschrank.
- Kühlschrank taut die Kühleinheit ab.
- Tür wird häufig geöffnet.
- Eiswürfelherstellung wird neu gestartet.
- Energiesparmodus läuft.

Eiswürfelherstellung gleich nach der Modusänderung

- Die ersten Eiswürfel, die gleich nach der Änderung des Betriebsmodus hergestellt werden, haben vielleicht nicht die richtige eingestellte Größe. Das hat folgenden Grund: Wenn Sie den Modus ändern, befinden sich noch halbfertige Eiswürfel im Eiswürfelbehälter. Die Eiswürfel aus der zweiten und den folgenden Produktionen haben die richtige eingestellte Größe.

Ausbuchtungen an den Eiswürfeln: Es sind Schlitze im Eiswürfelbehälter.



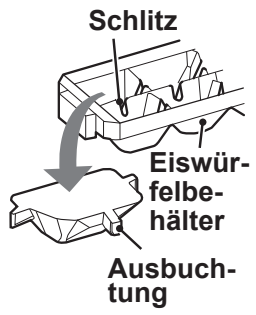



- Die Ausbuchtungen werden durch diese Schlitze verursacht.
- Die Ausbuchtungen können spitz sein. Seien Sie vorsichtig, wenn Sie sich einen dieser Eiswürfel direkt in den Mund stecken.

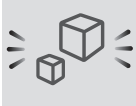

Abbrechen der Eiswürfelherstellung

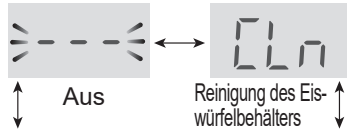
- Nutzen Sie diesen Modus während der Nacht oder im Winter.
- Sie können den Eiswürfel-Aufbewahrungsbehälter als Gefrierbehälter verwenden.

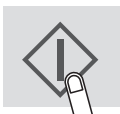
Betrieb

Verfahren	Display
1  <p>Wählen Sie das Symbol der automatischen Eiswürfelherstellung.</p>	
2  oder  <p>Wählen Sie „Aus“.</p>	 
3  <p>Schließen Sie die Einstellung ab. (Piep)</p>	
4 Leeren Sie den Wassertank. Trocknen Sie ihn sorgfältig und setzen Sie ihn wieder in seiner ursprünglichen Position ein. 	

Nach dem Abbruch der Eiswürfelherstellung

- Selbst nach dem Abbruch des Modus der Eiswürfelherstellung arbeiten der Eiswürfelbehälter und der Erkennungsmechanismus weiterhin, weil die Eiswürfelmaschine noch einmal die Eiswürfelausgabe durchführt.
- Warten Sie nach dem Abbrechen der Eiswürfelherstellung 5 Stunden lang, ehe Sie Lebensmittel in den Eiswürfel-Aufbewahrungsbehälter legen.







Reinigung des Eiswürfelbehälters

- Dieser Modus dient der Reinigung des Eiswürfelbehälters und des Rohrs.
- Verwendung dieses Modus: Ehe Sie das erste Mal Eiswürfel herstellen oder wenn der Kühlschrank für mind. 5 Tage nicht benutzt wurde.
- Das Wasser wird mit Druck aus dem Wassertank in den Eiswürfelbehälter gepumpt.
- Die Menge der Wasserausgabe bei einer Reinigung beträgt 100 ml.

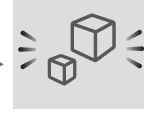
Vorbereitung

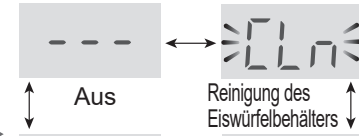
- Schütten Sie Wasser in den Wassertank und nehmen Sie die Einstellung vor.
- Leeren Sie den Eiswürfel-Aufbewahrungsbehälter.

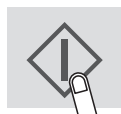
Betrieb

Verfahren	Display
1  <p>Wählen Sie das Symbol der automatischen Eiswürfelherstellung.</p>	
2  oder  <p>Wählen Sie „CLN“ (Reinigung des Eiswürfelbehälters).</p>	 
3  <p>Schließen Sie die Einstellung ab, indem Sie 3 Sekunden lang oder länger drücken. (Piep, Piep, Piep)</p>	

Schließen Sie die Einstellung ab, indem Sie  3 Sekunden lang oder länger drücken. (Piep, Piep, Piep)

Die Reinigung des Eiswürfelbehälters beginnt.

- Sie dauert etwa 40 Sekunden und es erklingt ein Signalton.



Hinweis:

Ziehen Sie den Eiswürfel-Aufbewahrungsbehälter während dieser Zeit nicht heraus.

4 Befolgen Sie erneut die Schritte 2 bis 3.

5 Leeren das Wasser im Eiswürfel-Aufbewahrungsbehälter aus. Trocknen Sie ihn sorgfältig und setzen Sie ihn wieder in seiner ursprünglichen Position ein.

Hinweis:

- Nachdem die Reinigung einmal abgeschlossen wurde, schaltet die Einstellung der Eiswürfelherstellung wieder zurück zu „OFF (---)“ (AUS).

Aufbewahrung von Lebensmitteln

- Vergewissern Sie sich, dass die Lebensmittel möglichst frisch sind, um die Haltbarkeit verderblicher Nahrungsmittel zu maximieren. Nachfolgend lesen Sie einen allgemeinen Leitfaden, der Ihnen bei einer längeren Haltbarkeit der Lebensmittel helfen wird.
- Lebensmittel sind nur begrenzt haltbar. Halten Sie sich immer an das vom Hersteller angegebene Mindesthaltbarkeitsdatum.

Gefrierfach

- Gefrieren Sie kleine Mengen Lebensmittel nacheinander ein, damit sie schnell gefrieren.
- Lebensmittel sollten ordnungsgemäß fest versiegelt oder in Behältern verstaut werden.
- Verteilen Sie die Lebensmittel gleichmäßig im Gefrierfach.
- Beschriften Sie die Beutel oder Behälter, damit Sie wissen, welche Lebensmittel Sie im Gefrierfach aufbewahren.

* Hinweise zur Eiswürfelherstellung

- Mit Ausnahme der Position im Bild der „Beschreibung“ kann die Eisherstellung länger dauern.
- Wenn Sie viele Lebensmittel oder Wasser auf einmal einfrieren, kann die Eisherstellung langsam erfolgen.
- Wenn Sie den Express-Gefriermodus aktivieren, können Sie schnell Eis herstellen.

Kühlschrank

Obst/Gemüse

- Obst und Gemüse sollten locker in Kunststoffmaterial eingeschlossen sein – z. B. in Folie oder Beuteln (nicht versiegeln) – und sie sollten im Obst- und Gemüsefach aufbewahrt werden, um den Feuchtigkeitsverlust zu minimieren.
- Obst und Gemüse, das leicht durch niedrige Temperaturen verdirbt, sollte an einem kühlen Ort außerhalb des Kühlschranks aufbewahrt werden.

Milchprodukte und Eier

- Bei den meisten Milchprodukten steht das Mindesthaltbarkeitsdatum außen auf der Verpackung – d. h. Informationen über die empfohlene Aufbewahrungstemperatur und die Haltbarkeit.
- Eier sollten in der Eiablage aufbewahrt werden.

Fleisch/Fisch/Geflügel

- Legen Sie diese Lebensmittel auf einen Teller oder in eine Schüssel und bedecken Sie sie mit Butterbrotpapier oder Frischhaltefolie.
- Stellen Sie größere Stücke Fleisch, Fisch oder Geflügel hinten in die Ablagefächer.
- Vergewissern Sie sich, dass alle gekochten Speisen sicher verpackt oder in einem luftdichten Behälter eingeschlossen sind.

* Hinweise für frische Lebensmittel

- Frische Lebensmittel (sicher verpackt) sollten nur begrenzte Zeit aufbewahrt werden, damit sie nicht verderben oder andere aufbewahrte Lebensmittel negativ beeinträchtigen.

Ratschlag zur Vermeidung von Feuchtigkeit oder Frost im Kühlschrank

- Halten Sie Tür fest geschlossen. Wenn Lebensmittel nach unten fallen, kann dies eine Lücke zwischen Kühlschrank und Tür verursachen. Legen Sie die Lebensmittel wieder auf eine Ablage oder in ein Fach.
- Lassen Sie die Tür möglichst kurz geöffnet. Wenn die Tür längere Zeit geöffnet bleibt oder die Tür sehr oft geöffnet und geschlossen wird, können sich Feuchtigkeit oder Frost bilden.
- Die gelagerten Lebensmittel sollten in Lebensmittelbehälter oder Frischhaltefolie eingepackt werden oder versiegelt sein. (Vor allem Lebensmittel mit einem hohen Feuchtigkeitsgehalt)

Tipps für die Aufbewahrung von Lebensmitteln

- Verteilen Sie die Lebensmittel gleichmäßig auf den Ablageflächen, damit die Kühlluft effektiv zirkulieren kann.
- Wenn die Tür länger geöffnet bleibt, kann die Temperatur in den Fächern des Geräts deutlich ansteigen.
- Heiße Lebensmittel sollten abkühlen, ehe sie in den Kühlschrank gestellt werden. Wenn Sie heiße Lebensmittel in den Kühlschrank stellen, erhöht sich die Temperatur im Gerät und es besteht das Risiko, dass andere Lebensmittel verderben.
- Blockieren Sie niemals den Ausgang und Eingang des Kühlluftkreislaufs mit Lebensmitteln oder Behältern – ansonsten werden Lebensmittel im ganzen Kühlschrank nicht gleichmäßig gekühlt.
- Stellen Sie keine Lebensmittel direkt vor den Kaltluftauslass. Dabei könnten die Lebensmittel gefrieren.

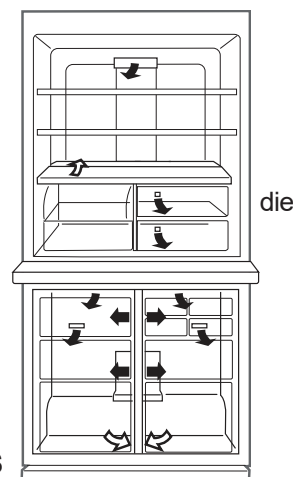

Energiespartipps

- Stellen Sie den Kühlschrank an einem gut belüfteten Ort auf und halten Sie die Belüftungsabstände ein.
- Stellen Sie Ihren Kühlschrank nicht in direktes Sonnenlicht und stellen Sie ihn nicht neben Wärme erzeugende Geräte.
- Öffnen Sie Türen nicht zu oft.
- Heiße Lebensmittel sollten abkühlen, ehe sie in den Kühlschrank gestellt werden.
- Verteilen Sie die Lebensmittel gleichmäßig auf den Ablageflächen, damit die Kühlluft effektiv zirkulieren kann.

Wartung und Reinigung

Wichtig

Befolgen Sie die Tipps, um Risse an den inneren Oberflächen und den Plastikbauteilen zu vermeiden.

- Wischen Sie Öl von Lebensmitteln ab, das an den Plastikteilen haftet.
- Einige Haushaltschemikalien können Schäden verursachen, daher sollten Sie ausschließlich verdünntes Geschirrspülmittel (Seifenwasser) verwenden.
- Wenn Sie unverdünntes Reinigungsmittel verwenden oder das Seifenwasser nicht gründlich abgewischt wird, können Risse in den Plastikteilen entstehen.

Reinigung

Sie sollten aus hygienischen Gründen regelmäßig folgende Dinge tun.

- Entfernen Sie die Zubehörteile (z. B. Ablagefächer) aus dem Kühlschrank und der Tür. Reinigen Sie sie mit warmem Seifenwasser (Wasser mit Geschirrspülmittel). Spülen Sie sie anschließend mit sauberem Wasser ab und trocknen Sie sie ab.
- Reinigen Sie das Innere des Kühlschranks mit einem Tuch, das Sie in warmes Seifenwasser (Wasser mit Geschirrspülmittel) getaucht haben. Wischen Sie danach das gesamte Seifenwasser gründlich mit einem Lappen ab, den Sie in kaltes Wasser getaucht haben.
- Wischen Sie die Außenseite des Kühlschranks jedes Mal ab, wenn sie schmutzig wird.
- Reinigen Sie die magnetische Türdichtung mit einer Zahnbürste und warmem Seifenwasser (Wasser mit Geschirrspülmittel).
- Wischen Sie das Bedienfeld mit einem trockenen Tuch ab.

Hinweis

- Vergewissern Sie sich nach der Reinigung, dass Sie die Regale und Fächer wieder an ihrem ursprünglichen Platz einsetzen.
- Benutzen Sie keine besonders starken Reiniger oder Lösungsmittel (Lack, Farbe, Polierpulver, Benzin, kochendes Wasser usw.), die Schäden verursachen könnten.
- Wenn Sie den Netzstecker ziehen, warten Sie mindestens 5 Minuten, ehe Sie ihn wieder einstecken.
- Die Glasböden sind schwer. Wenn Sie die Böden aus dem Gerät nehmen, halten Sie sie gut fest.
- Lassen Sie keine Gegenstände im Kühlschrank fallen oder gegen die Innenwände schlagen. Dies kann zu Rissen an den inneren Oberflächen führen.

Vor dem Transport

Wischen Sie das Wasser in der Verdampferschale auf. Ehe Sie das Wasser aufwischen, sollten Sie über 1 Stunde lang warten, nachdem Sie den Stecker gezogen haben, da die Bauteile des Kältekreislaufs sehr heiß sind. (Die Verdampferschale befindet sich auf der Rückseite des Geräts.)

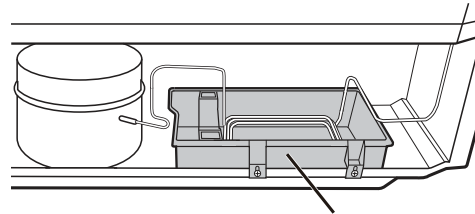

Verdampferschale

Abtauender Kühleinheit

Das Abtauen erfolgt automatisch durch ein einzigartiges Energiesparsystem. (etwa einmal am Tag) Die Eisherstellung dauert beim Abtauen etwas länger, denn die Temperatur im Eisfach steigt dabei ein wenig über den Normalwert.

Wenn die Lampe der Ablage durchgebrannt ist

Kontaktieren Sie einen von SHARP autorisierten Servicepartner, um die Leuchte auszutauschen. Die Leuchte darf nur von einem qualifizierten Servicemitarbeiter ausgetauscht werden.



Abschalten Ihres Kühlschranks

Wenn der Kühlschrank längere Zeit abgeschaltet werden muss, sollten Sie folgende Schritte durchführen, um die Schimmelbildung zu minimieren:

1. Entfernen Sie alle Lebensmittel.
2. Ziehen Sie den Netzstecker aus der Steckdose.
3. Reinigen und trocknen Sie das Innere des Kühlschranks sorgfältig.
4. Lassen Sie alle Türen zum Trocknen einige Tage lang leicht offen stehen.

Ehe Sie sich an den Kundendienst wenden

Ehe Sie sich an den Kundendienst wenden, sollten Sie folgende Punkte überprüfen.

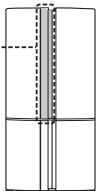
Problem	Lösung
Der Kühlschrank kühlt überhaupt nicht und die Symbole leuchten der Reihe nach auf.	Der Kühlschrank ist auf den „Schaufenstermodus“ eingestellt. Befolgen Sie die Schritte 1 bis 2, um diesen Modus zu beenden. 1 Kühlschranktür öffnen. 2  5 Sekunden oder länger berühren. 
Die Außenseite des Kühlschranks fühlt sich heiß an.	Das ist normal. Das liegt an einem Heizrohr, das in der Kühlschrankwand verläuft, um die Bildung von Feuchtigkeit zu verhindern.
Der Bereich um den Türgriff des Kühlschranks ist bei Berührung heiß.	Das ist normal. In der Tür befindet sich die Heizung, um die Bildung von Kondenswasser zu verhindern. 
Der Kühlschrank erzeugt ein lautes Geräusch.	Folgende Geräusche sind normal. <ul style="list-style-type: none"> • Der Kompressor erzeugt ein lautes Geräusch, wenn er anläuft. - Das Geräusch wird nach einer Weile leiser. • Der Kompressor erzeugt einmal täglich ein lautes Geräusch. - Das Betriebsgeräusch erfolgt unmittelbar nach der Abtauautomatik der Kühleinheit. • Geräusch fließender Flüssigkeit (gurgelndes Geräusch, zischendes Geräusch) - Wird erzeugt, wenn das Kältemittel durch die Rohre fließt (Geräusch kann gelegentlich lauter werden). • Knackendes oder krachendes Geräusch, quietschendes Geräusch - Wird durch die Ausdehnung und Kontraktion der inneren Bauteile während der Kühlung erzeugt.
Frost oder Feuchtigkeit bildet sich im oder außen am Kühlschrank. (Benutzen Sie ein nasses Tuch, um Frost abzuwischen, und ein trockenes Tuch, um Feuchtigkeit abzuwischen.)	Dies kann eine der folgenden Ursachen haben. <ul style="list-style-type: none"> • Wenn die Umgebungsfeuchtigkeit hoch ist. • Wenn die Tür häufig geöffnet und geschlossen wird. • Wenn Lebensmittel mit einem hohen Feuchtigkeitsgehalt aufbewahrt werden. (Lebensmittel mit einem hohen Feuchtigkeitsgehalt müssen verpackt werden.) • Dies ist mehr oder weniger von der Jahreszeit (Regenperiode, Wetterbedingungen), den Nutzungsgewohnheiten und den Umgebungsbedingungen eines Hauses abhängig.
Die Lebensmittel im Kühlfach sind gefroren.	<ul style="list-style-type: none"> • Läuft der Kühlschrank lange Zeit mit einer Kühlfach-Temperatureinstellung von 0 °C? - Stellen Sie die Temperatureinstellung wieder zurück auf etwa 3 °C. • Läuft der Kühlschrank lange Zeit mit einer Gefrierfach-Temperatureinstellung von -21 °C? - Stellen Sie die Temperatureinstellung wieder zurück auf etwa -18 °C. • Wenn die Umgebungstemperatur zu niedrig ist, können die Lebensmittel gefrieren, obwohl die Kühlfachtemperatur auf 6 °C eingestellt ist.
Gerüche im Kühlschrank.	<ul style="list-style-type: none"> • Stark riechende Lebensmittel müssen verpackt werden. • Die Deoeinheit kann nicht alle Gerüche entfernen. • Reinigen Sie das Innere des Kühlschranks regelmäßig.
Auf der Oberfläche der Plastikteile sind einige Linien zu sehen.	<ul style="list-style-type: none"> • Das sind keine Produktionsfehler. Die Verbindungsstellen des Harzmaterials oder der metallischen Form bleiben als Linien erhalten.

Wenn trotzdem Kundendienst erforderlich ist

Wenden Sie sich an den nächsten von SHARP autorisierten Servicepartner.

Auf www.sharphomeappliances.com finden Sie Details zu folgenden Informationen.

- Verfügbarkeit von Ersatzteilen
- Zugang zu Reparatur und Wartung
- Maximale Lieferzeit von Ersatzteilen
- Anforderungen für die Demontage für zur Materialrückgewinnung und zum Recycling sowie gleichzeitige Vermeidung von Umweltbelastungen

Um Produktinformationen zu erhalten, können Sie auch den Code auf dem Energieetikett scannen. Bitte bewahren Sie die Garantiekarte und, wenn möglich, das Energieetikett auf.

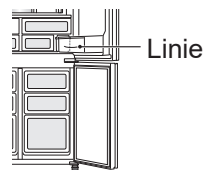



Linie

Hartelijk dank voor het kopen van dit SHARP-product. Voordat u uw SHARP-koelkast in gebruik neemt, verzoeken wij u vriendelijk om de gebruiksaanwijzing aandachtig door te nemen om ervoor te zorgen dat u hem optimaal kunt gebruiken.

- Deze koelkast is bedoeld voor het maken van ijsblokjes en het koelen en invriezen van voedsel.
- Deze koelkast is alleen geschikt voor huishoudelijk gebruik met een omgevingstemperatuur zoals in de tabel staat vermeld. De klimaatklasse staat aangegeven op het typeplaatje. Als de koelkast gebruikt wordt buiten het bereik (omgevingstemperatuurbereik) van de klimaatklasse van het betreffende model, dan kan het voorkomen dat de koelkast geen bevredigende interne temperaturen kan aanhouden. Als de koelkast bij lagere temperaturen wordt gebruikt, zal de koelkast niet beschadigd raken tot een temperatuur van +5°C.
- De koelkast mag niet voor langere tijd worden onderworpen aan een temperatuur van -10°C of lager.
- Dit apparaat is bedoeld voor gebruik bij omgevingstemperaturen van 16 °C tot 43 °C.

Alleen voor huishoudelijk gebruik	
Klimaat-klasse	Acceptabel bereik van de omgevingstemperatuur
SN	+10°C tot 32°C
N	+16°C tot 32°C
ST	+16°C tot 38°C
T	+16°C tot 43°C

Veiligheidsinformatie

	WAARSCHUWING Dit betekent dat het risico op overlijden of ernstig letsel behoorlijk hoog is.
	VOORZICHTIG Dit betekent dat de risico's op persoonlijk letsel of materiële schade behoorlijk hoog zijn.
	VOORZICHTIG De afbeeldingen van vuur betekenen dat er bij deze koelkast een brandrisico is.



WAARSCHUWING

Koelmiddel

Deze koelkast bevat een ontvlambaar koelmiddel (R600: isobutaan) en isolatieblaasgas (cyclopentaan).

Neem de volgende voorschriften in acht om ontsteking en ontplofing te voorkomen.

- Beschadig het koelcircuit niet en laat geen scherpe voorwerpen in contact komen met het koelsysteem. Het koelsysteem achter en in de koelkast bevat koelmiddel.
- Gebruik geen mechanische apparaten of andere middelen om het ontdooiproces te versnellen. (deze koelkast heeft een automatisch ontdooisysteem).
- Gebruik geen andere elektrische apparaten in de koelkast.
- Blokkeer niet de omgeving rond de koelkast.
- Gebruik geen ontvlambare sprays, zoals spuitverf, in de buurt van de koelkast.
- Sla geen ontvlambare sprays, zoals spuitverf, in de koelkast op.
- Raak bij een defect van het koelkaststelsel niet het stopcontact aan of gebruik hierbij open vuur.
Open het raam en ventileer de kamer. Neem daarna contact op met een door SHARP goedgekeurde servicedienst voor reparatie.

Stroomkabel, stekker, stopcontact

Lees de volgende voorschriften zorgvuldig door om een elektrische schok of brand te voorkomen.

- Zorg ervoor dat u de stroomkabel tegen beschadiging beschermt tijdens de installatie of verplaatsing. Als de stekker of stroomkabel los zit, steek dan niet de stekker in het stopcontact.
- Plaats geen verlengsnoeren of draagbare voedingen aan de achterkant van de koelkast.
- Steek de stekker stevig en rechtstreeks in het stopcontact. Gebruik hiervoor geen verlengsnoer of adapterstekker.
- Steek de stekker in het stopcontact met de vereiste nominale spanning.
- Verbind de aardpin op de juiste manier met de aardingsaansluiting.
- Raak de stekker niet met natte handen aan.
- Ontkoppel van de stroomvoorziening door de stekker uit het stopcontact te verwijderen. Trek hierbij niet aan de stroomkabel.
- Stof op de stekker kan brand veroorzaken.
Veeg dit voorzichtig van de stekker af.
- Trek de stekker uit het stopcontact als de koelkast voor een langere periode niet wordt gebruikt.

- Als de flexibele stroomkabel beschadigd is, dan dient deze door een servicedienst, die door SHARP is goedgekeurd, te worden vervangen om gevaar te voorkomen.

Installatie

- Plaats de koelkast niet in een vochtige of natte ruimte. Dit zou schade aan de isolatie of een elektrische lek kunnen veroorzaken. Er zou ook condensatie op de buitenkant van de koelkast kunnen ontstaan en dit veroorzaakt roest.
- De koelkast dient vlak en stevig op de grond worden geïnstalleerd.

In gebruik

- Bewaar geen vluchtige en ontvlambare materialen zoals ether, benzine, propaangas, aerosolblikjes, lijm en pure alcohol etc. Deze materialen zijn explosiegevoelig.
- Sla geen temperatuurgevoelige producten in de koelkast op, zoals farmaceutische producten.
Er bestaat een grote kans op veranderingen in de productkwaliteit.
- Probeer niet om deze koelkast te veranderen of aan te passen. Dit kan een brand, elektrische schok of letsel veroorzaken.
- Zet geen flessen en blikjes in de vriezer.
Voornamelijk als de functie "Snelkoelen" in gebruik is, bestaat er een groot risico dat glazen flessen barsten.
- Plaats geen voorwerp bovenop de koelkast.
Als dit voorwerp van de koelkast afvalt, kan dit letsel veroorzaken.
- Sla niet hard op glazen deuren. Deze kunnen breken en lichamelijk letsel veroorzaken. <Alleen voor SJ-GP820C>
- Dit apparaat kan worden gebruikt door kinderen vanaf 8 jaar en personen met verminderde fysieke, zintuiglijke of mentale vermogens of gebrek aan ervaring en kennis indien zij onder toezicht staan of instructie over veilig gebruik van het apparaat hebben gekregen of de mogelijke gevaren begrijpen. Kinderen mogen niet met het apparaat spelen. Schoonmaak en gebruiksonderhoud mag niet door kinderen zonder toezicht worden uitgevoerd. Kinderen van 3 tot 8 jaar mogen etenswaren in de koelkast zetten en eruit halen.

Onderhoud en reiniging

- Trek de stekker van de koelkast eerst uit het stopcontact om een elektrische schok te voorkomen.
- Spat geen water rechtstreeks op de buitenkant of het interieur. Dit kan tot roestvorming en aantasting van de elektrische isolatie leiden.

Problemen

- Indien u iets ruikt branden, trek dan onmiddellijk de stekker uit het stopcontact. Neem daarna contact op met een door SHARP goedgekeurde servicedienst voor reparatie.
- In het geval van een gaslek dient u de ruimte te ventileren door een raam te openen. Raak de koelkast of het stopcontact niet aan.

Verwijdering

- Zorg ervoor dat de koelkast geen gevaar voor kinderen vormt, terwijl deze tot de verwijdering wordt opgeslagen. (bijv. verwijder de deur om te voorkomen dat kinderen bekneld kunnen raken.)
- Breng de koelkast naar een professioneel recyclingbedrijf. Sommige materialen, zoals brandbare koelmiddelen, isolatieblaasgas, vacuüm-isolatiepanelen (VIP's), lichtbronnen en elektrische componenten dienen op de juiste manier gerecycled te worden.

VOORZICHTIG

Transport

- Indien u uw koelkast installeert of verplaatst, gebruik dan de mat om de grond tegen beschadiging te beschermen.
- Neem contact op met het erkende servicecentrum alvorens u de koelkast installeert of verplaatst.

In gebruik

- Raak de compressoreenheid of diens randapparatuur niet aan. Deze worden extreem heet tijdens het gebruik en de metalen randen kunnen verwondingen veroorzaken.
- Raak voedsel of metalen bakjes in het vriesgedeelte niet met natte handen aan. Dit kan namelijk resulteren in bevriezing van uw handen.
- Gebruik geen ander water dan drinkbaar water voor het maken van ijsblokjes.
- Doe de deur niet open of dicht als iemand een hand dichtbij de deur heeft. Er bestaat anders een risico dat iemands vingers tussen de deur klem komen te zitten.
- Plaats geen te grote objecten in de binnenvakken van de deur. Deze objecten kunnen anders uit de vakken vallen en letsel veroorzaken.
- Pak de glasplanken voorzichtig vast als u deze plaatst of verwijdert. Als u de glasplanken laat vallen, kunnen deze breken of letsel veroorzaken.

Temperatuurindicator

Er zit een temperatuurcontrolesticker in het koelkastcompartiment om u te helpen de temperatuur te regelen.

Koude zone

Het symbool geeft de koude zone in het koelkastcompartiment aan. (Dit is niet van toepassing op het deurvak dat op dezelfde hoogte is geplaatst)

Symbool



BLAUW



Correcte instellingen

WIT



De temperatuur is te hoog, pas de koelkasttemperatuur aan.

De temperatuur in de koude zone controleren

De temperatuurcontrolesticker geeft aan of de temperatuur in de koude zone koud genoeg is. De sticker moet "BLAUW" zijn. Als de sticker "WIT" is, dan is de temperatuur mogelijk te hoog. In dat geval kunt u de koelkast op een koudere temperatuur instellen. Wacht 6 uur alvorens u de temperatuurcontrolesticker opnieuw controleert.

Opmerking

- De interne temperatuur van de koelkast is afhankelijk van diverse factoren, zoals de omgevingstemperatuur van de ruimte, de hoeveelheid voedsel dat bewaard wordt en van het aantal keren dat de deur geopend wordt.
- Als u vers voedsel in de koelkast ligt of als de deur een tijdje open staat, dan is het normaal dat de temperatuurindicator WIT wordt.

Informatie over de verwijdering van dit apparaat



VERWIJDER DIT APPARAAT NIET SAMEN MET HET NORMALE HUISAFVAL EN VERBRAND HET OOK NIET!

Afgedankte elektrische en elektronische apparatuur moet altijd GESCHIEDEN worden ingezameld en behandeld conform de lokale wetgeving. Gescheiden inzameling bevordert een milieuvriendelijke behandeling, recycling van materialen en minimalisering van de uiteindelijke verwijdering van het afval. ONJUISTE VERWIJDERING kan schadelijk zijn voor de menselijke gezondheid en het milieu vanwege bepaalde schadelijke stoffen! Breng AFGEDANKTE APPARATUUR naar een beschikbare lokale, meestal gemeentelijke verzamelafaciliteit.

Indien u twijfelt over de verwijdering, adviseren wij u om contact op te nemen met uw lokale autoriteit of dealer voor informatie over de juiste verwijderingsmethode.

ALLEEN VOOR GEBRUIKERS IN DE EUROPESE UNIE EN SOMMIGE ANDERE LANDEN, WAARONDER NOORWEGEN EN ZWITSERLAND: Uw deelname aan een gescheiden inzameling wordt door de wet verplicht.

Het hierboven afgebeelde symbool staat op elektrische en elektronische apparatuur (of de verpakking) om de gebruikers hieraan te herinneren.

Gebruikers van PRIVE-HUISHOUDENS worden verzocht om gebruik te maken van de bestaande retourfaciliteiten voor gebruikte apparatuur. Retourneren is gratis.

1 Zorg voor voldoende ventilatieruimte rond de koelkast.

- De afbeelding toont de vereiste minimaalafstand om de koelkast te installeren. De afmeting voor het energieverbruik is uitgevoerd onder andere ruimteomstandigheden.
- Door de afstand te vergroten kan de koelkast gebruikt worden met een lager energieverbruik.
- Als de koelkast wordt gebruikt met minder ruimte dan in de onderstaande afbeelding wordt aangegeven, kan dit een verhoging van de temperatuur, lawaai en storingen in het apparaat veroorzaken.
- De afstand tussen de achterkant van de koelkast en de wand dient meer dan 50 mm en minder dan 75 mm te bedragen. Als deze afstand groter is dan 75 mm, kunt u verwondingen oplopen door aanraking van de compressor en diens randapparatuur, die tijdens het gebruik extreem heet worden.

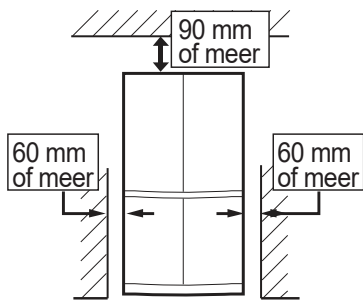

Zorg voor voldoende ruimte rond de koelkast voor het gebruik

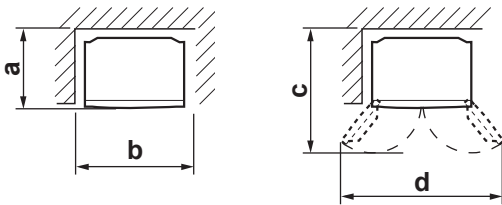

	SJ-GP820C	SJ-MP820C
a	820 mm	832 mm
b	1012 mm	1012 mm
c	1180 mm	1188 mm
d	1500 mm	1424 mm

2 Gebruik de twee verstelbare voetjes aan de voorkant om de koelkast vlak en stevig op de grond te plaatsen.

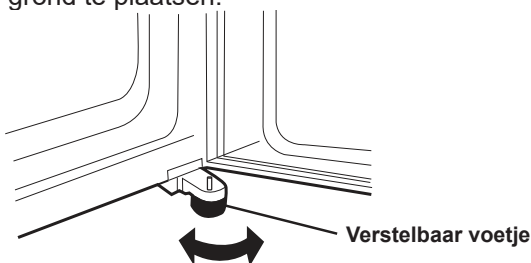

3 Gebruik de verstelbare voetjes als rechter- of linkerdeuren niet goed zijn uitgelijnd.

Als de linkerdeur hoger is.

Als de rechterdeur hoger is.

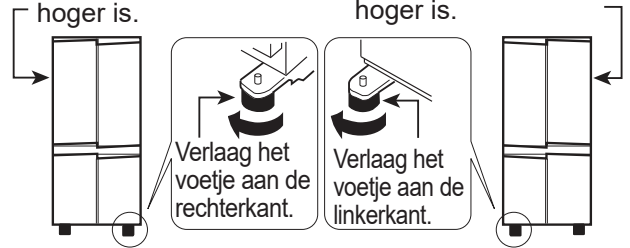

(Tot het verstelbare voetje aan de andere kant iets van de grond is).

4 Sluit het apparaat aan op een correct geïnstalleerd stopcontact.

Opmerking

- Verplaats uw koelkast om bij de stekker te kunnen komen.
- Houd uw koelkast uit de buurt van direct zonlicht en plaats hem niet naast een apparaat dat warm wordt.
- Plaats uw koelkast niet direct op de grond. Zorg voor een passende ondergrond, zoals een houten plank onder de koelkast.
- Wanneer u de stekker in het stopcontact steekt met een geopende deur zal er een alarm te horen zijn, maar dat is normaal. Dit geluid stopt na het sluiten van de deur.

Er bevinden zich vier zwenkwielletjes onder de koelkast

- Deze zwenkwielletjes maken het mogelijk om de koelkast naar voor en achter te verplaatsen.

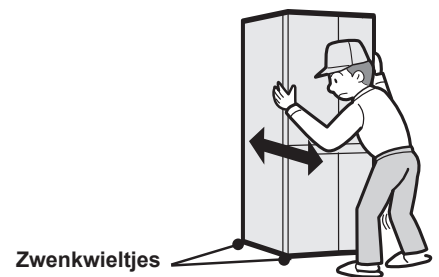

Voordat u uw koelkast in gebruik neemt

- Maak de binnenkant schoon met een doekje gedrenkt in warm water.
- Indien u zeepsop gebruikt om schoon te maken, dient u de koelkast daarna grondig met water af te nemen.

Omschrijving

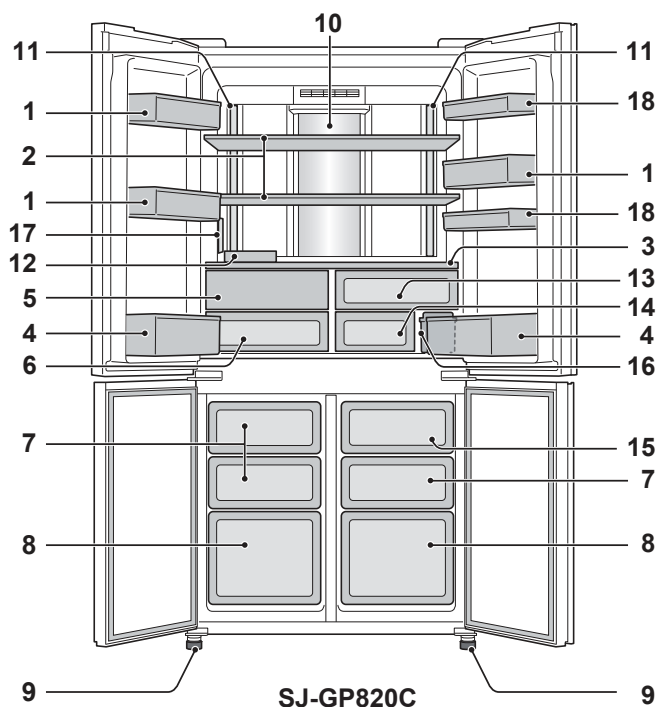

SJ-GP820C

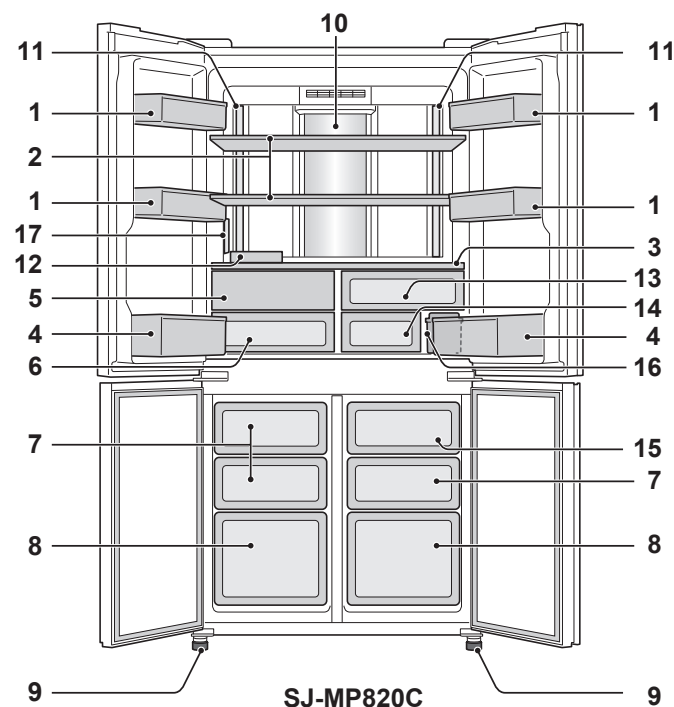

SJ-MP820C

1. Deurvak (SJ-GP820C: 3pc, SJ-MP820C: 4pcs)
2. Koelkastplank (2 stuks)
3. Plank
4. Flesvak (2 stuks)
5. Deur van de fruit- en groentela
De deur van de fruit- en groentela gaat als u de fruit- en groentela opentrekt.
6. Fruit- en groentela
7. Diepvriesbak (klein) (3 stuks)
8. Diepvriesbak (groot) (2 stuks)
9. Verstelbare voetjes (2 stuks)

Deur van de fruit- en groentela

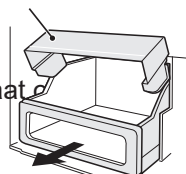

11. Licht
 12. Eierenbakje
 13. Versvak (boven)
 14. Versvak (onder)
 15. Ijsopslagbak
- Opmerking:**
Om te voorkomen dat de ijsopslagbak beschadigd raakt, mag u er geen olie ingieten of ijs in maken.
16. Watertank
 17. Bedieningspaneel
 18. Extra opbergvak (2 stuks): Alleen voor SJ-GP820C

De deur van de fruit- en groentela verwijderen

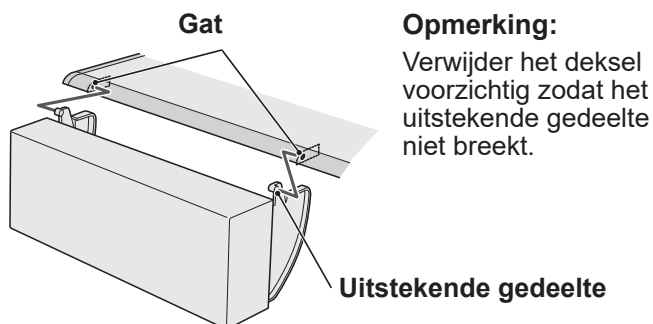

Gat

Opmerking:

Verwijder het deksel voorzichtig zodat het uitstekende gedeelte niet breekt.

Uitstekende gedeelte

Als u grote producten in uw koelkast wilt bewaren

- U kunt hiervoor de planken of vakken met de nummers 1, 2, 3, 4, 5, 6, 7, 8, 12, 13, 14, 15, 16, 18 in de afbeelding hierboven verwijderen.
- De koelprestatie wordt niet beïnvloed, zelfs als u de koelkast in de bovenvermelde situatie gebruikt.

Geurverdrivingseenheid

- De deodoriserende katalysator is geïnstalleerd langs de routes van de koude lucht. Deze hoeft niet bediend of gereinigd te worden.

Bedieningspaneel

Temperatuurregeling

Icoon	Betekenis	Standaard instelling	Icoon	Betekenis	Standaard instelling
	Koelkast	3°C		Vriezer	-18°C

• De temperatuur die op het bedieningspaneel wordt aangegeven, is niet de exacte binnentemperatuur.

Nuttige modi

Icoon	Betekenis	Standaard instelling
	Vacantiemodus	UIT
	Express invriezen	
	Snel afkoelen	
	Automatisch ijsmaken	

Aanvullende modi

Icoon	Betekenis	Standaard instelling
	Deuralarm	AAN
	Geluid van toetsbediening	

Ingeschakelde toestand

Opmerking:

- Modusiconen of -indicators die in gebruik zijn, lichten op in het stand-bydisplay.
- Als de snelkoelfunctie in gebruik is, knippert het icoon in het stand-bydisplay.
- Als er gedurende ca. 1 minuut geen toetsen worden ingedrukt, dan keert het display automatisch terug naar het stand-bydisplay.
- Het stand-bydisplay schakelt uit als er gedurende nog eens 1 minuut geen toetsen worden ingedrukt.
- Als de koelkast uitvalt vanwege een stroomstoring, blijven de modi hetzelfde functioneren als op het moment voor de stroomuitval, met uitzondering van de Extra koel-functie en de snelvriesfunctie.

Bedieningstoetsen

Gebruik van nuttige modi

Bedieningsuitleg

Procedure	Display
<p>1 </p> <p>Selecteer het modusicoon.</p> <p>Als u de toets aanraakt, dan veranderen de iconen in de rechts aangeduide volgorde.</p>	<p> Huidige instelling</p>
<p>2 </p> <p>Selecteer on/off.</p>	<p> of </p> <p>In- of uitschakelen door achtereenvolgens op de selectietoets te drukken.</p>
<p>3 </p> <p>Voltooi de instelling.</p>	<p> De instelling is gewijzigd.</p>

Alleen "snelkoelfunctie"

- 3** Voltooi de instelling door deze toets gedurende 3 seconden of langer in te drukken. (Piep, piep, piep)

Gebruik van aanvullende modi

Deuralarm

- Als de koelkastdeur gedurende 1 minuut wordt open gelaten, dan klinkt het alarm één keer en na 1 minuut nog een keer.
- Als de deur ca. 3 minuten wordt open gelaten, dan klinkt het alarm voortdurend.
- Het alarm stopt na het sluiten van de deur.

Uitschakelen

Raak gedurende 3 seconden of langer gelijktijdig en aan. (Piep, piep, piep)

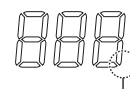

De indicator gaat uit.

- Op dezelfde manier zet u de indicator weer aan.

Geluid van toetsbediening

- Het elektrische geluid klinkt telkens als u de toetsen bedient.

Uitschakelen

Raak gedurende 3 seconden of langer gelijktijdig en aan. (Piep, piep, piep)

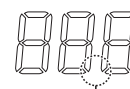

De indicator gaat uit.

- Op dezelfde manier zet u de indicator weer aan.

Nuttige modi

Bekijk voor de bediening het hoofdstuk "Bedieningspaneel".



Temperatuurregeling



De koelkast regelt zijn temperatuur automatisch. U kunt de temperatuur echter aanpassen zoals hieronder beschreven.

- Koelkast:
Instelbaar tussen 0 °C en 6 °C
- Vriezer:
Instelbaar tussen -15 °C en -21 °C

Temperatuurinstelling in stappen van 0,5 °C Bedieningsuitleg

Procedure **Display**

1   

Selecteer  of 

Als u de toets  aanraakt, dan veranderen de iconen in de rechts aangeduide volgorde.





Stand-bydisplay

2  of  

Selecteer de temperatuur

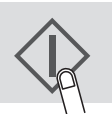
De instelling is gewijzigd.

3  

Voltooi de instelling.

Temperatuurinstelling in stappen van 1 °C - Bedieningsuitleg

Procedure **Display**

1 Voer stap 1 en 2 uit van "Temperatuurinstelling in stappen van 0,5 °C."



2  

Houd 3 seconden of langer ingedrukt.
(Piep, piep, piep)

3  of  

Selecteer de temperatuur

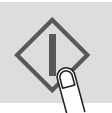
De instelling is gewijzigd.

4  

Voltooi de instelling.

Om terug te keren naar de instelmodus in stappen van 0,5 °C, voert u stap 1 en 2 van "Temperatuurinstelling in stappen van 1 °C" uit.

Vacantiemodus

- Gebruik deze modus als u op reis gaat of het huis voor langere tijd verlaat.
- De temperatuur in het koelkastcompartiment wordt aangepast tot ca. 10°C.

Opmerking

- Voedselopslagperiode in het koelkastcompartiment wordt ca. 1/2-1/3 van de normale werking. Gebruik deze modus als er geen bederfelijk voedsel in de koelkast aanwezig is.
- De temperatuur van het koelkastcompartiment kan niet worden aangepast.

❄️ Express invriezen

❄️ Snel afkoelen

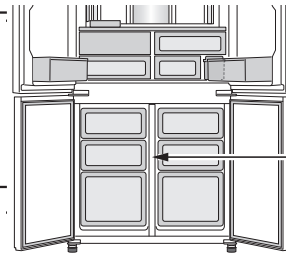

Vriezer

	Express invriezen	Snel afkoelen
Functie	Deze modus is bedoeld om voedsel snel in te vriezen of om ijs te maken.	Deze modus is voor het snel afkoelen van dranken of voedsel.
Plaats	Vriezer	Vriezer VOORZICHTIG: Geen glazen flessen plaatsen. Het risico bestaat dat deze barsten.
Bedrijfstijd	2 uur * ¹ <ul style="list-style-type: none">• Deze modus eindigt automatisch.• Het alarm klinkt niet.	30 minuten <ul style="list-style-type: none">• Deze modus eindigt automatisch.• Het alarm klinkt. Om het alarm te stoppen * ² Raak op de  enter-toets aan
Nadat het gebruik voltooid is	<ul style="list-style-type: none">• Het is niet nodig om de dranken of het voedsel eruit te halen.	<ul style="list-style-type: none">• Haal de dranken en het voedsel eruit als het alarm klinkt.• Als u de dranken of het voedsel gedurende circa 30 minuten in de vriezer laat staan, kunnen deze bevroren.
Wanneer de stroom uitvalt tijdens het gebruik	<ul style="list-style-type: none">• Deze modus wordt automatisch geannuleerd.	<ul style="list-style-type: none">• Deze modus wordt automatisch hervat vanuit de vorige toestand op het moment dat de stroom weer beschikbaar is.

*1 Het kan langer duren als het gebruik het ontdooiingsproces overlapt. Deze modus start nadat het ontdooien is voltooid.

*2 Als u het alarm niet uit zet, blijft het gedurende 30 minuten continu klinken.

Opmerking

- De snelvriesfunctie en de snelkoelfunctie zijn niet beschikbaar als een van de andere modi in gebruik is.
- Vermijd zoveel mogelijk het openen van de deur tijdens het gebruik van deze modi.

🍷 Plasmacluster

Het plasmacluster start automatisch als de koelkast wordt ingeschakeld.

De ionisator binnen uw koelkast geeft clusterionen in het koelkastcompartiment af. Dit zijn collectieve massa's van positieve en negatieve ionen.

Deze ionenclusters inactiveren schimmels en bacteriën in de lucht.

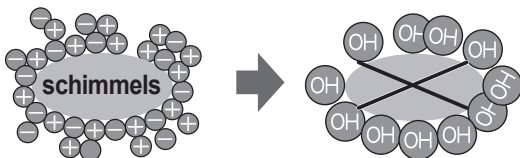

Opmerking

De koelkast kan vanbinnen een lichte geur hebben. Dit is de geur van de ozon die door de ionisator wordt gegenereerd.

Het ozongehalte is minimaal en verdwijnt snel uit de koelkast.

Automatische ijsmaker

Omschrijving

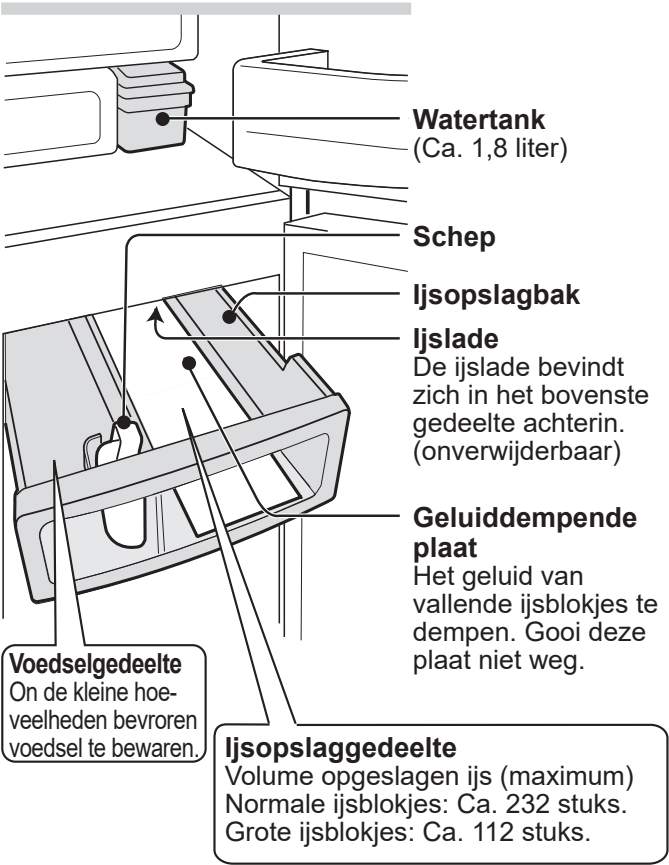

Hoe worden ijsblokjes gemaakt?

Watertoevoer
Het water wordt vanuit de watertank naar de ijsslade gestuurd.

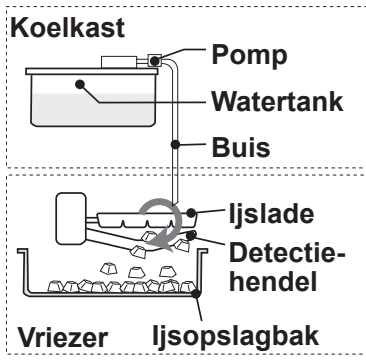

Ijsmaker

- De ijsblokjes worden gemaakt. (8 stuks per keer)
- Het aantal ijsblokjes per cyclus kan wisselen.

Detectiehendel
Het volume van de ijsblokjes wordt regelmatig gecontroleerd door deze hendel.

Vrijgave

- De ijsslade roteert om de ijsblokjes vrij te geven en keert terug naar "Watertoevoer".
- De ijsslade roteert niet als de ijsopslagbak vol is.

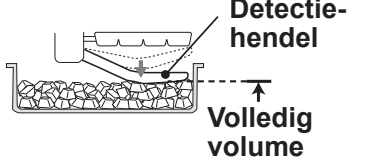

Het volume van de ijsblokjes kan afnemen als deze niet gelijkmatig verdeeld worden.



Ijsmaker

U kunt kiezen uit de hieronder afgebeelde afmetingen.

Modus	Icoon	Benodigde tijd om ijs te maken
Normale ijsblokjes		Ca. 2 uren
Grote ijsblokjes		Ca. 3,5 uren

Opmerking:

- De ijsbereidingstijd als hierboven afgebeeld is slechts een ruwe indicatie bij een omgevingstemperatuur van 30°C. De temperatuuraanpassing is ingesteld op de oorspronkelijke instelling (koelkast: 3°C, diepvries: -18 °C), zonder de deuren te openen of te sluiten.

Bedieningsuitleg

- Alle ijsmaakmodi staan op OFF (- - -) bij een standaardinstelling.

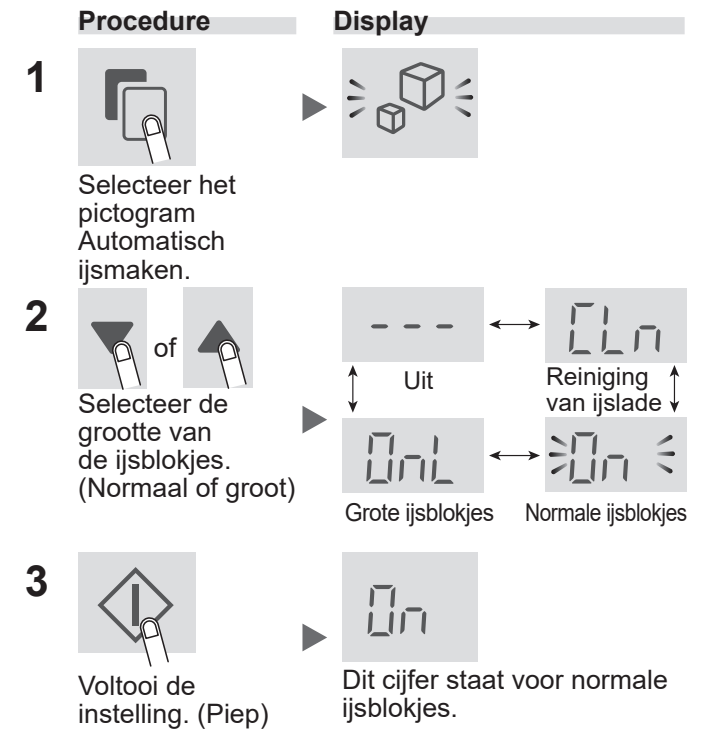

Hoe te gebruiken?

- Was de watertank en de ijsopslagbak af.
- Gebruik de reinigingsmodus van de ijslade om de ijslade en de buis te reinigen. (Er kunnen geurtjes of vuil binnenin de automatische ijsmaker zitten.)

Procedure

1 Schenk water in de watertank en stel de watertank in.

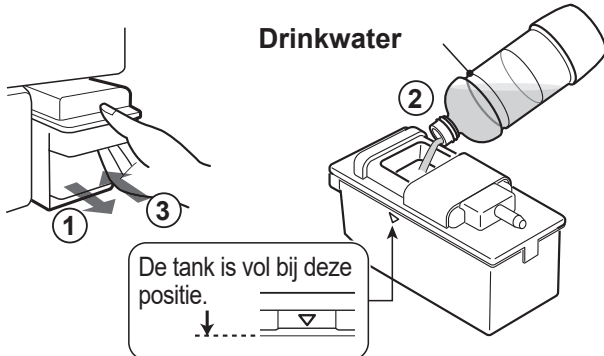

Opmerking:

- Stap ① Gebruik uitsluitend drinkwater. (sap, thee, frisdrank, sportdrankjes, etc.) Deze kunnen de binnenkant van de ijsmaker verontreinigen en leiden tot storingen.
- Stap ② Kantel de watertank niet. Anders morst u wellicht water als u de watertank draagt.
- Stap ③ Plaats de watertank op correcte wijze. De ijsblokjes worden alleen gemaakt als de tank volledig ingeschoven is.

De ijsblokjes worden automatisch gemaakt.

2 Haal de ijsblokjes eruit.

- Er kunnen 2 soorten ijsblokjes tegelijkertijd gemaakt worden.

Ijs-
blokje



Vorm met
meerdere
zijden



- De ijsblokjes worden opgestapeld in de achterkant van de ijsopslagbak. Verspreid deze naar voren om ruimte te maken voor meer ijsblokjes.

De watertank monteren en demonteren

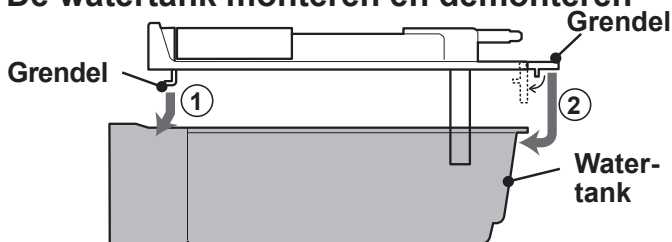

- De bovenstaande afbeelding toont hoe de watertank gemonteerd dient te worden. Voor demontage werkt u in tegenovergestelde volgorde.

Opmerking:

- Er zijn ongeveer 24 uur nodig om de eerste ijsblokjes te maken.
- Om hygiënische redenen dient u een keer per week het water bij te vullen, ook al zit er nog water in de watertank.
- Verwijder de watertank ca. een keer per week en was deze af met water.
- Als u de watertank niet vult, kan deze soms een schurend geluid maken, maar dit is normaal.
- Plaats de schep of etenswaren niet boven op de ijsblokjes. Dit kan storingen veroorzaken bij de automatische ijsmaker (schade aan de detectiehendel, etc.) of kan ervoor zorgen dat de bak er niet uitgetrokken kan worden. Plaats de schep op de daartoe bestemde plek.

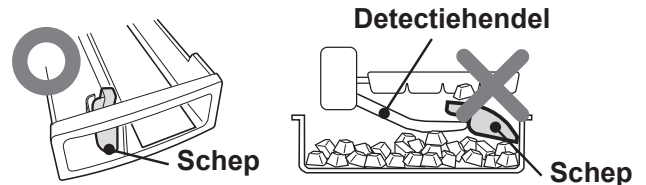

- Het kan zijn dat grote ijsblokjes niet gemaakt worden als het waterpeil in de watertank te laag is, zelfs als u de modus voor grote ijsblokjes geselecteerd hebt.

Witte substantie in ijsblokjes en drijvende stof

- De mineralen in water kunnen stollen en wit worden naarmate het water bevroert. Mineralen veranderen in een toestand die onoplosbaar zodra ze bevroren zijn. Als de ijsblokjes smelten, blijft alleen een witte drijvende stof achter, maar dit is normaal.
- Dit gebeurt vaker als u hard water gebruikt (bijv. de hardheid van het water is 100 mg/L of meer).

Het duur langer om ijs te maken als:

- De kamertemperatuur te hoog is.
- Als er minder koeling is, bijv. in de winter.
- Als er veel etenswaren opgeslagen zijn in de koelkast.
- De koelkast ondooit de koeleenheid.
- De deur wordt regelmatig geopend.
- Als u het ijsmaakproces opnieuw start.
- Als energiebesparingsmodus actief is.

Meteen ijs maken nadat de modus is veranderd

- De ijsblokjes die u maakt nadat u de bedieningsmodus hebt veranderd, hebben niet de nieuw ingestelde afmeting. Dit komt omdat er nog gedeeltelijk gemaakte ijsblokjes in de ijslade zaten toen u de modus veranderde. De volgende batch ijsblokjes heeft de nieuw ingestelde afmeting.

Uitsteeksels aan de ijsblokjes: er zitten wat scheurtjes in de de ijslade.

- Door deze scheurtjes zitten er uitsteeksels aan de ijsblokjes.
- Deze uitsteeksels kunnen puntig zijn. Wees voorzichtig als u de ijsblokjes in uw mond stopt.

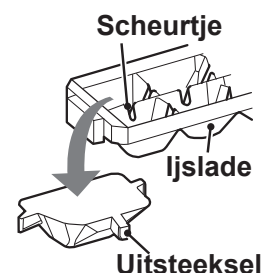

Het ijs maken annuleren

- U kunt deze modus 's nachts of in de winter gebruiken.
- U kunt de ijsopslagbak als diepvriesbak gebruiken.

Bedieningsuitleg

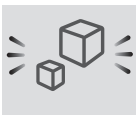
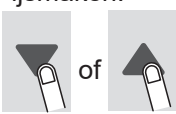
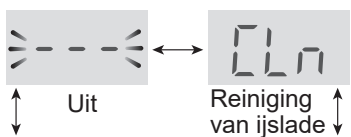
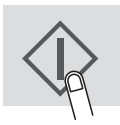
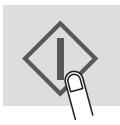
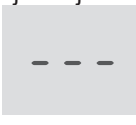
Procedure	Display
1  Selecteer het pictogram Automatisch ijsmaken.	
2  Selecteer 'Off' (Uit).	
3  Voltooi de instelling. (Piep)	
4 Leeg de watertank. Droog deze grondig en plaats deze terug in de oorspronkelijke positie.	

Nadat het ijs maken geannuleerd is

- Zelfs na het annuleren van de ijsmaakmodus, zijn de ijslade en de detectiehendel actief omdat de ijsmaker de ijsvrijgave één keer uitvoert.
- Wacht na het annuleren 5 uur, alvorens u etenswaren in de ijsopslagbak plaatst.





Reiniging van ijslade

- Deze modus is bedoeld om de ijslade en buis te reinigen.
- Als u deze modus gebruikt: Alvorens u voor de eerste keer ijs maakt of als de koelkast 5 dagen niet in gebruik is geweest.
- Het water wordt vanuit de watertank naar de ijslade gestuurd.
- Bij een reinigingsbeurt wordt 100 ml water toegevoerd.

Vorbereiding

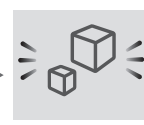
- Schenk water in de watertank en stel deze in.
- Leeg de ijsopslagbak.

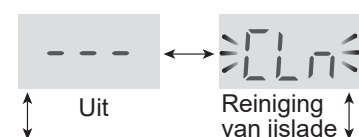
Bedieningsuitleg

Procedure	Display
1  Selecteer het pictogram Automatisch ijsmaken.	
2  Selecteer " [CLn] " (Reiniging van de ijslade).	
3 	

Voltooi de instelling door de toets  gedurende 3 seconden of langer in te drukken. (Piep, piep, piep)

De reiniging van de ijslade start.

- Dit proces duurt ongeveer 40 sec. en u hoort een piepton.

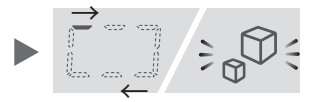

Opmerking:

Trek de ijsopslagbak er niet uit tijdens dit proces.

- Voer stap 2 en 3 nogmaals uit.
- Schud het water in de ijsopslagbak weg. Droog deze grondig en plaats deze terug in de oorspronkelijke positie.

Opmerking:

- De instelling van de ijsmaker keert terug naar "OFF (---)" (UIT), nadat de reiniging is voltooid.

Opslag van voedsel

- Zorg ervoor dat het voedsel zo vers mogelijk is om de houdbaarheid van bederfelijk voedsel te maximaliseren. Hier volgt een algemene richtlijn om u te helpen het voedsel zo lang mogelijk op te kunnen slaan.
- Voedsel heeft een beperkte houdbaarheid. Zorg ervoor dat u de houdbaarheidsdatum van de fabrikant niet overschrijdt.

Vriezer

- Vries kleine hoeveelheden voedsel per keer in om ze snel te kunnen bevriezen.
- Voedsel dient op de juiste manier te worden verpakt en goed te worden afgedekt.
- Leg het voedsel goed verdeeld in de vriezer.
- Voorzie zakken of containers van labels om de diepvriesproducten op de juiste manier te inventariseren.

* *Opmerkingen bij het ijsmaken*

- Met uitzondering van de positie in de afbeelding van "Beschrijving", kan het maken van ijs langer duren.
- Als u veel voedsel of water in één keer probeert in te vriezen, dan kan het ijsmaken langzamer gaan.
- U kunt de snelvriesmodus activeren om snel ijs te maken.

Koelkast

Fruit/Groente

- Fruit en groente dienen in een ruime plastic verpakking, bijv. in folie of een zakje (niet afgesloten), te worden bewaard en in de fruit- en groentecrisper te worden geplaatst om vochtverlies te minimaliseren.
- Fruit en groente die gemakkelijk door een lage temperatuur raken aangetast, dienen op een koele plaats buiten de koelkast te worden bewaard.

Zuivelproducten & Eieren

- De meeste zuivelproducten hebben hun houdbaarheidsdatum op de buitenverpakking staan, die informeert over de aanbevolen temperatuur en opslag van het voedsel.
- Eieren dienen in de eierhouder te worden bewaard.

Vlees/Vis/Gevogelte

- Leg op een bord of schotel en bedek met papier of plastic folie.
- Plaats grotere stukken vlees, vis of gevogelte achterin op de planken.
- Zorg ervoor dat al het gekookte voedsel zorgvuldig wordt ingepakt of in een luchtdichte container wordt geplaatst.

* *Opmerkingen voor verse etenswaren*

- Verse etenswaren (goed verpakt) dient gedurende een beperkte tijd bewaard te worden om te voorkomen dat het bederft en een slechte uitwerking heeft op andere bewaarde etenswaren.

Advies ter voorkoming van condens of aanvriezing binnen de koelkast

- Houd de deur goed gesloten. Als het voedsel naar beneden valt, kan dit een spleet tussen de koelkast en de deur veroorzaken. Verplaats het dan terug op de plank of in een vak.
- Open en sluit de deur zo snel mogelijk. Condens of aanvriezing kan ontstaan als de deur gedurende lange tijd open gelaten wordt of als de deur vaak geopend en gesloten wordt.
- Opgeslagen artikelen dienen te worden verpakt of verzegeld met bijv. voedselcontainers of plastic folie/zakjes. (Voornamelijk etenswaren die veel vocht bevatten)

Advies voor het opslaan van voedsel

- Plaats het voedsel goed verdeeld op de planken zodat de koele lucht efficiënt kan circuleren.
- Als de koelkastdeur langdurig openstaat, dan kan dat leiden tot een aanzienlijke temperatuurverhoging in de compartimenten van het apparaat.
- Warm voedsel dient te worden afgekoeld voordat u het opslaat. Het opslaan van warm voedsel verhoogt de temperatuur in de koelkast en het risico op voedselbederf.
- Blokkeer de toe- en afvoer van het koelcirculatiecircuit niet met het voedsel of de containers. Anders wordt het voedsel niet gelijkmatig door de koelkast gekoeld.
- Plaats geen voedsel direct voor de koude luchtafvoer. Hierdoor kan het voedsel gaan bevriezen.

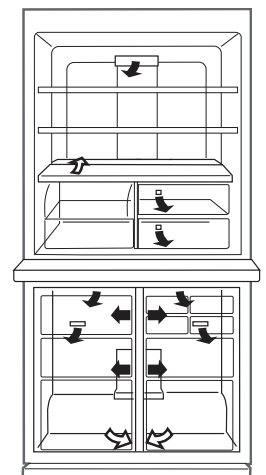

← IN
→ UIT

TIPS VOOR ENERGIEBESPARING

- Installeer de koelkast in een goed geventileerde ruimte en houd rondom ruimte over voor de ventilatie.
- Houd uw koelkast uit de buurt van direct zonlicht en plaats hem niet naast een apparaat dat warm wordt.
- Vermijd zoveel mogelijk het openen van de deur.
- Warm voedsel dient te worden afgekoeld voordat u het opslaat.
- Plaats het voedsel goed verdeeld op de planken zodat de koele lucht efficiënt kan circuleren.

Onderhoud en reiniging

Belangrijk

Volg de onderstaande tips om scheuren in de oppervlaktes binnenin de koelkast en zijn plastic onderdelen te voorkomen

- Verwijder olie van het voedsel van de plastic onderdelen.
- Sommige huishoudelijke chemicaliën kunnen schade veroorzaken, dus gebruik hiervoor alleen een verdund afwasmiddel (zeepsop).
- Als een onverdund wasmiddel of zeepsop wordt gebruikt en dit niet grondig wordt afgeveegd, kan dit scheuren in plastic onderdelen veroorzaken.

Reiniging

Voer om hygiënische redenen de volgende handelingen regelmatig uit.

- Verwijder de accessoires (bijv. planken) uit de koelkast en de binnenkant van de deur. Was deze af met warm zeepsop. Spoel ze daarna af met schoon water en droog ze.
- Maak de binnenkant schoon met een doekje gedrenkt in warm zeepsop. Gebruik daarna koud water om het zeepsop grondig af te vegen.
- Veeg de buitenkant van de koelkast met een zachte doek schoon als deze vuil is.
- Reinig de magnetische deurafdichting met een tandenborstel en warm zeepsop.
- Veeg het bedieningspaneel af met een droge doek.

Opmerking

- Plaats na de reiniging de planken en vakken weer op hun oorspronkelijke plek terug.
- Gebruik geen zware reinigingsmiddelen of oplosmiddelen (lak, verf, poetspoeder, benzine, gekookt water etc.), want dit kan schade veroorzaken.
- Indien u de stekker uit het stopcontact hebt getrokken, wacht dan minstens 5 minuten voordat u de stekker weer terug in het stopcontact steekt.
- De glazen planken zijn zwaar. Houd deze stevig vast wanneer u deze uit de koelkast haalt.
- Laat geen voorwerpen in de koelkast vallen of tegen de binnenwanden botsen. Dit kan scheuren aan de binnenkant van de koelkast veroorzaken.

Voorafgaand aan het transport

Verwijder water uit de verdampbak. Alvorens u het water wegveegt, wacht u meer dan 1 uur nadat u de stekker uit het stopcontact hebt getrokken. De koelcyclusapparatuur is extreem heet. (De verdampbak bevindt zich aan de achterkant van het product.)

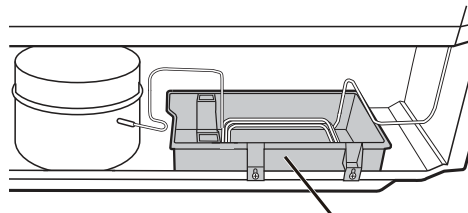

Verdampbak

Ontdooien van de koeleenheid

Het ontdooien wordt automatisch uitgevoerd door een uniek energiebesparend systeem. (Ca. een keer per dag.) Het kost tijd om ijs te maken, omdat de temperatuur binnenin iets hoger wordt dan normaal tijdens het ontdooien.

Als het compartimentlicht kapot is

Neem hiervoor contact op met een servicedienst, die door SHARP is goedgekeurd, om het licht te vervangen. Het licht mag niet door iemand anders dan een hiervoor gekwalificeerde monteur worden vervangen.

Uitschakelen van uw koelkast

Als uw koelkast voor een langere periode dient te worden uitgeschakeld, dien u de volgende stappen uit te voeren om de groei van schimmels tegen te gaan

1. Verwijder al het voedsel.
2. Trek de stekker uit het stopcontact.
3. Reinig en droog de binnenkant grondig.
4. Houd de deuren een paar dagen op een kier om te drogen.

Voordat u de servicedienst belt

Voordat u de servicedienst belt, adviseren wij u om de volgende punten te controleren.

Probleem	Oplossing
De koelkast koelt helemaal niet en de pictogrammen lichten in volgorde op.	De koelkast is ingesteld op de "winkelstand". Volg de stappen 1 tot 2 om deze modus te annuleren. 1 Open de deur van de koelkast. 2 Raak  5 seconden of langer aan.
De buitenkant van de koelkast voelt heet aan.	Dit is normaal. Dit komt doordat er een hete buis in de koelkast zit die de ontwikkeling van dauw voorkomt.
Het gebied rond de deurgreep van de koelkast voelt heet aan.	Dit is normaal. De verwarmers voorkomen de ontwikkeling van dauw en bevindt zich binnenin de deur.
De koelkast produceert een hard geluid.	De volgende geluiden zijn normaal. <ul style="list-style-type: none"> De compressor produceert een hard geluid als hij begint te functioneren. <ul style="list-style-type: none"> -- Dit geluid wordt zachter na een tijdje. De compressor produceert 1x per dag een hard geluid. <ul style="list-style-type: none"> -- Onmiddellijk na de automatische ontdooiing van de koeleenheid hoort u een bedrijfsgeluid. Het geluid van een stromende vloeistof (borrelend, bruizend geluid) <ul style="list-style-type: none"> -- Dit wordt veroorzaakt door het koelmiddel in de buizen (geluid kan af en toe wat luider zijn). Scheurend of krakend geluid, piepgeluid <ul style="list-style-type: none"> -- Dit wordt veroorzaakt door de expansie en samentrekking van de binnenwanden en de onderdelen binnenin tijdens het koelproces.
Er verschijnt bevroering of dauw binnen of buiten de koelkast. (Gebruik een natte doek voor het afvegen van bevroering en een droge doek voor het afvegen van dauw.)	Dit kan zich voordoen in een van de volgende gevallen. <ul style="list-style-type: none"> Wanneer de omgevingstemperatuur hoog is. Als de deur regelmatig open en dicht wordt gedaan. Als er voedsel met veel vocht wordt opgeslagen. (dit dient te worden verpakt) Dit fenomeen doet zich seizoensafhankelijk voor (regenseizoen), of afhankelijk van gebruiksgewoonten en omgevingsfactoren van elk huis.
Het voedsel in het koelkastcompartiment is bevroren.	<ul style="list-style-type: none"> Wordt de koelkast gedurende lange tijd gebruikt met de koelkasttemperatuur ingesteld op 0°C? <ul style="list-style-type: none"> -- Verander de temperatuur terug naar ca. 3°C. Wordt de koelkast gedurende lange tijd gebruikt met de vriezertemperatuur ingesteld op -21°C? <ul style="list-style-type: none"> -- Verander de temperatuur terug naar ca. -18°C. Als de omgevingstemperatuur laag is, kan het voedsel zelfs bevroren als het koelkastcompartiment is ingesteld op 6°C.
Geuren in het compartiment.	<ul style="list-style-type: none"> Voedsel met sterke geuren dient te worden verpakt. De geurverdrivingseenheid kan niet alle geuren verwijderen. Maak de binnenkant regelmatig schoon.
Sommige lijnen zitten op het oppervlak van de plastic onderdelen.	<ul style="list-style-type: none"> Dit zijn geen defecten die tijdens de productie zijn ontstaan. Het punt waar het harsmateriaal of het verbindingsgedeelte van de metalen met het materiaal raken, wordt zichtbaar als lijnen.

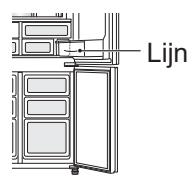
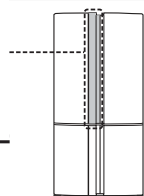
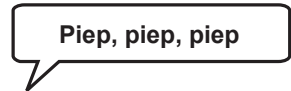

Indien u nog steeds hulp nodig heeft

Raadpleeg uw dichtsbijzijnde servicedienst die door SHARP is goedgekeurd.

Ga naar www.sharphomeappliances.com voor de volgende informatie.

- Beschikbaarheid van reserveonderdelen
- Toegang tot reparatie en onderhoud
- Maximale leveringstijd van reserveonderdelen
- Vereisten voor demontage ten behoeve van materiaalherwinning en recycling met vermindering van vervuiling

Om productinformatie te verkrijgen, kunt u ook de code op het energielabel scannen.

Bewaar de garantiekaart en, indien mogelijk, het energielabel.



Dziękujemy za zakup urządzenia firmy SHARP. Przed pierwszym użyciem chłodziarki SHARP przeczytaj uważnie niniejszą instrukcję, aby w pełni wykorzystać funkcje urządzenia.

- Urządzenie jest przeznaczone do przygotowywania kostek lodu oraz chłodzenia i zamrażania żywności.
- Nadaje się tylko do użytku domowego w temperaturze otoczenia wskazanej w tabeli. Klasę klimatyczną urządzenia określa tabliczka znamionowa. Jeśli chłodziarka pracuje poza zakresem temperatur otoczenia odpowiednich dla klasy klimatycznej (określonej dla danego modelu), może nie być możliwe uzyskanie zadawalających temperatur wewnątrz urządzenia. Jeśli urządzenie pracuje w niższej temperaturze, nie ulegnie uszkodzeniu, o ile temperatura nie spadnie poniżej +5°C.
- Nie powinno się narażać urządzenia na długotrwałe działanie temperatury -10°C lub niższej.
- Opisywane urządzenie jest zaprojektowane z myślą o pracy w otoczeniu o temperaturze z zakresu od 16 °C do 43 °C.

Tylko do użytku domowego

Klasa klimatyczna	Dopuszczalny zakres temperatur otoczenia
SN	+10°C do 32°C
N	+16°C do 32°C
ST	+16°C do 38°C
T	+16°C do 43°C

Informacje dotyczące bezpieczeństwa

	OSTRZEŻENIE	Oznacza wysokie ryzyko zgonu lub poważnych obrażeń.
	UWAGA	Oznacza wysokie ryzyko uszkodzenia materiałów lub obrażeń ciała.
	UWAGA	Symbol płomienia oznacza, że chłodziarka stwarza ryzyko pożaru.



OSTRZEŻENIE

Czynnik chłodzący

Chłodziarka wykorzystuje palny czynnik chłodzący (R600a: izobutan) oraz izolujący gaz wybuchowy (cyklopentan). Przestrzegaj poniższych zasad, aby zapobiec zapłonowi i eksplozji.

- Układ chłodzenia należy chronić przed uszkodzeniami; nie wolno również dopuścić do kontaktu ostrych przedmiotów z systemem chłodzącym. System chłodzący znajdujący się z tyłu i wewnątrz urządzenia wykorzystuje czynnik chłodzący.
- Nie używaj urządzeń mechanicznych ani innych środków w celu przyspieszenia procesu rozmrażania. (Urządzenie posiada system automatycznego rozmrażania.)
- Nie używaj urządzeń elektrycznych wewnątrz chłodziarki.
- Nie blokuj przestrzeni wokół urządzenia.
- Nie używaj łatwopalnych sprayów, takich jak farba w sprayu, w pobliżu chłodziarki.
- Nie przechowuj w urządzeniu łatwopalnych sprayów, takich jak farba w sprayu.
- W przypadku uszkodzenia systemu chłodzącego nie dotykaj gniazdka elektrycznego ani nie korzystaj z otwartego ognia. Otwórz okno i przewietrz pomieszczenie. Następnie skontaktuj się z autoryzowanym punktem serwisowym SHARP w celu wykonania naprawy.

Kabel zasilający, wtyczka, gniazdko

Uważnie przeczytaj poniższe zasady, by zapobiec porażeniu prądem lub pożarowi.

- Uważaj, by kabel zasilający nie uległ uszkodzeniu podczas instalacji lub przenoszenia. Jeśli wtyczka lub kabel są poluzowane, nie podłączaj wtyczki do prądu.
- Nie wolno umieszczać wielu przenośnych gniazdek ani przenośnych zasilaczy z tyłu urządzenia.
- Wtyczkę przewodu zasilającego należy starannie bezpośrednio podłączyć do gniazdka elektrycznego w ścianie. Nie używaj przedłużacza ani przejściówki.
- Podłącz wtyczkę do gniazdka elektrycznego o odpowiednim napięciu znamionowym.
- Dokładnie podłącz styk uziemiający do odpowiedniego otworu.
- Nie dotykaj wtyczki mokrymi rękami.
- Odłączaj urządzenie od sieci, wyciągając wtyczkę z gniazdka. Nie odłączaj urządzenia, ciągnąc za kabel zasilający.
- Kurz zalegający na wtyczce może spowodować pożar. Zetrzyj go ostrożnie.
- Jeśli urządzenie nie będzie używane przez dłuższy czas, wyciągnij wtyczkę z gniazdka.

- Aby nie narażać się na niebezpieczeństwo, w przypadku uszkodzenia przewodu zasilającego należy zwrócić się do autoryzowanego punktu serwisowego SHARP o wymianę przewodu na odpowiedni przewód.

Instalacja

- Nie instaluj chłodziarki w wilgotnym ani mokrym miejscu. Może to spowodować uszkodzenie izolacji i szczelność. Na zewnętrznej ścianie obudowy może zbierać się wilgoć, która powoduje korozję.
- Urządzenie powinno być ustawione na podłodze równo i stabilnie.

Zasady użytkowania

- Nie przechowuj w urządzeniu wybuchowych i łatwopalnych materiałów, takich jak eter, benzyna, propan, aerozole, środki klejące, czysty spirytus itp. Takie materiały łatwo wybuchają.
- Nie przechowuj w urządzeniu produktów wrażliwych na temperaturę, na przykład wyrobów farmaceutycznych. Może to wpłynąć na skuteczność ich działania.
- Nie próbuj zmieniać konstrukcji ani naprawiać urządzenia. Może to spowodować pożar oraz porażenie prądem lub inne obrażenia.
- Nie wkładaj do zamrażarki napojów w butelkach ani puszek. Zwłaszcza w przypadku działania funkcji „błyskawicznego chłodzenia” istnieje wysokie zagrożenie pęknięcia butelek.
- Nie kładź przedmiotów na szczycie chłodziarki. Jeśli któryś z nich stamtąd spadnie, może spowodować obrażenia.
- Nie wolno mocno uderzać szklanych drzwi twardymi przedmiotami. W przeciwnym razie mogłyby pęknąć i spowodować obrażenia.
<Dotyczy wyłącznie modelu SJ-GP820C>
- Dzieci w wieku od 8 lat, osoby o ograniczonej sprawności fizycznej, sensorycznej lub psychicznej oraz osoby o niewystarczającym doświadczeniu i zbyt małej wiedzy mogą używać urządzenia wyłącznie pod nadzorem lub jeśli zostały pouczone o bezpiecznym użytkowaniu urządzenia oraz rozumieją związane z nim zagrożenia. Dzieci nie powinny bawić się urządzeniem. Nie powinny również dokonywać czynności konserwacyjnych ani czyścić urządzenia bez nadzoru. Dzieci w wieku od 3 do 8 lat mogą ładować i rozładować urządzenia chłodnicze.

Konserwacja i czyszczenie

- Najpierw odłącz urządzenie od prądu, by zapobiec porażeniu prądem.
- Nie wylewaj wody bezpośrednio na obudowę ani wewnątrz chłodziarki. Może to prowadzić do korozji i uszkodzenia izolacji elektrycznej.

Problem

- Jeśli poczujesz zapach spalenizny, natychmiast wyjmij wtyczkę z gniazdka. Następnie skontaktuj się z autoryzowanym punktem serwisowym SHARP w celu wykonania naprawy.
- W razie wycieku gazu otwórz okna, by wywietrzyć pomieszczenie. Nie dotykaj chłodziarki ani gniazdka.

Utylizacja urządzenia

- Dopilnuj, by chłodziarka nie stanowiła zagrożenia dla dzieci podczas przechowywania jej do czasu utylizacji (np. zdejmij drzwi, żeby zapobiec zatrzaśnięciu dziecka).
- Przekaż chłodziarkę do profesjonalnego zakładu recyklingu. Niektóre materiały, np. łatwopalne czynniki chłodzące, gaz izolacyjny, próżniowe panele izolacyjne (VIP), źródła światła i elementy elektryczne, należy poddać odpowiedniemu procesowi recyklingu.



Transport

- Podczas instalacji lub transportu urządzenia użyj podkładu ochronnego, by nie zniszczyć podłogi.
- Przed instalacją lub przenoszeniem chłodziarki należy porozumieć się z autoryzowanym punktem serwisowym.

Zasady użytkowania

- Nie wolno dotykać sprężarki ani jej zewnętrznych elementów, ponieważ podczas pracy chłodziarki mogą być bardzo gorące, a metalowe krawędzie mogłyby spowodować obrażenia.
- Nie dotykaj żywności ani metalowych pojemników w zamrażarce mokrymi rękami. Może to powodować odmrożenia.
- Do przygotowywania kostek lodu używaj tylko wody pitnej.
- Nie otwieraj ani nie zamykaj drzwi, gdy w ktoś trzyma w ich pobliżu rękę. Istnieje ryzyko, że przytrzaśniesz mu palec.
- Nie umieszczaj zbyt dużych przedmiotów w przegrodach na drzwiach chłodziarki. Jeśli któryś z nich wypadnie, może spowodować obrażenia.
- Ostrożnie obchodź się ze szklanymi półkami podczas ich montowania i zdejmowania. Jeśli upuścisz szklaną półkę, możesz ją stłuc i poranić się.

Wskaźnik temperatury

We wnętrzu chłodziarki umieszczona jest termoczuła etykieta pozwalająca kontrolować temperaturę w chłodziarce.

Strefa zimna

Ten symbol wskazuje zimną strefę w komorze chłodziarki. (Nie dotyczy to kieszeni na drzwiach umieszczonej na tej samej wysokości.)

Symbol



NIEBIESKI



Właściwa temperatura

BIAŁY



Temperatura za wysoka - dostosuj ustawienia temperatury

Sprawdzanie temperatury w zimnej strefie

Termoczuła etykieta pozwala stwierdzić, czy temperatura w strefie zimnej jest dostatecznie niska. Etykieta powinna mieć kolor "NIEBIESKI". Jeśli etykieta ma kolor "BIAŁY", temperatura może być zbyt wysoka. W takim przypadku należy ustawić niższą temperaturę w chłodziarce. Przed ponownym sprawdzeniem koloru etykiety należy odczekać 6 godzin.

Ważne:

- Wewnętrzna temperatura chłodziarki zależy od różnych czynników, takich jak temperatura pomieszczenia, ilość przechowywanej żywności oraz częstotliwość otwierania drzwi.
- To normalne, że po umieszczeniu w chłodziarce świeżego jedzenia lub po zostawieniu drzwi otwartych na jakiś czas wskaźnik temperatury zaświeci się na biało.

Informacje o utylizacji produktu



JEŚLI CHCESZ POZBYĆ SIĘ URZĄDZENIA, NIE UŻYWAJ TRADYCYJNEGO KONTENERA NA ODPADKI ANI NIE WKŁADAJ GO DO KOMINKA!

Zużyte urządzenia elektryczne i elektroniczne powinny być zawsze odbierane i utylizowane OSOBNO zgodnie z lokalnymi przepisami. Osobny odbiór promuje utylizację przyjazną środowisku, recykling zasobów oraz redukcję ostatecznej neutralizacji odpadów. NIEWŁAŚCIWA UTYLIZACJA może być szkodliwa dla zdrowia ludzkiego i środowiska ze względu na zawartość niektórych substancji! Zawsze gdy to możliwe, przekaż ZUŻYTE URZĄDZENIE lokalnemu, zwykle miejskiemu, punktowi recyklingu.

Jeśli masz wątpliwości odnośnie utylizacji, skontaktuj się z władzami lokalnymi lub sprzedawcą i zapytaj o prawidłową metodę.

TYLKO DLA UŻYTKOWNIKÓW Z UNII EUROPEJSKIEJ I NIEKTÓRYCH INNYCH KRAJÓW, NA PRZYKŁAD NORWEGII I SZWAJCARII: Osobne składowanie odpadów elektrycznych i elektronicznych to wymóg prawny.

Aby przypomnieć o tym użytkownikowi, sprzęty tego typu oznakowane są przedstawionym wyżej symbolem.

Użytkownicy z PRYWATNYCH GOSPODARSTW DOMOWYCH mają obowiązek korzystać z usług istniejących punktów recyklingu. Utylizacja urządzeń jest darmowa.

Instalacja

Urządzenie wolnostojące

1 Zachowaj odpowiednią przestrzeń wokół chłodziarki, aby zapewnić wentylację.

- Na rysunku przedstawiono minimalną przestrzeń potrzebną do instalacji chłodziarki. Różni się ona od przestrzeni podanej w pomiarze zużycia prądu.
- Dzięki zachowaniu większej przestrzeni wokół chłodziarki można zmniejszyć zużycie energii.
- Instalacja chłodziarki w mniejszej przestrzeni niż przedstawiona na poniższym rysunku może spowodować wzrost temperatury urządzenia, głośniejsze działanie i usterki.
- Odległość między tylną ścianką chłodziarki i ścianą powinna wynosić od 50 do 75 mm. Jeśli odległość jest większa niż 75 mm, dotknięcie sprężarki lub jej zewnętrznych elementów może spowodować obrażenia, ponieważ są one bardzo gorące podczas pracy urządzenia.

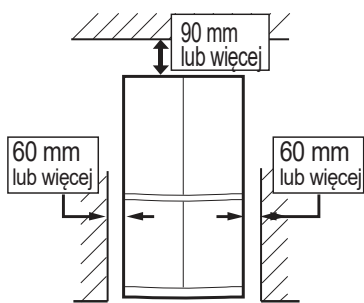

Przeźródź wymagana do użytkowania urządzenia

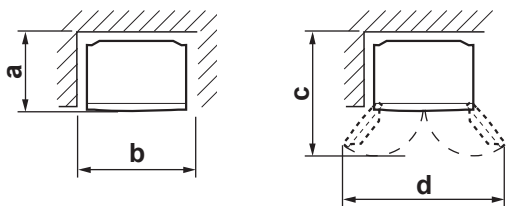

	Model SJ-GP820C	Model SJ-MP820C
a	820 mm	832 mm
b	1012 mm	1012 mm
c	1180 mm	1188 mm
d	1500 mm	1424 mm

2 Użyj dwóch regulowanych nóżek znajdujących się z przodu chłodziarki, aby ustawić urządzenie na podłodze równo i stabilnie.

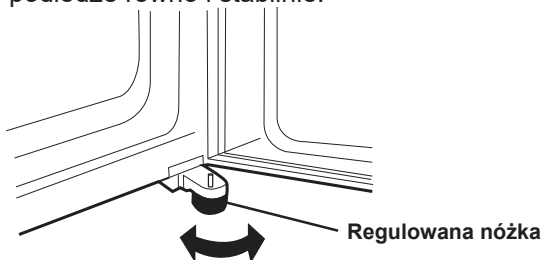

3 Jeśli prawe i lewe drzwi nie są prawidłowo wyrównane, należy ustawić chłodziarkę za pomocą regulowanych nóżek.

Jeśli lewe drzwi są uniesione.

Jeśli prawe drzwi są uniesione.

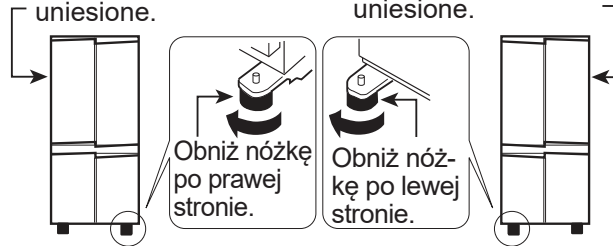

(Dopóki regulowana nóżka po drugiej stronie nie zostanie nieznacznie uniesiona od podłoża.)

4 Podłącz urządzenie do właściwie zainstalowanego gniazdka elektrycznego.

Uwaga

- ustaw urządzenie tak, by mieć dostęp do wtyczki.
- Nie ustawiaj go bezpośrednio w słońcu ani obok urządzeń emitujących ciepło.
- Nie umieszczaj chłodziarki bezpośrednio na podłodze. Ustaw ją na odpowiedniej podstawie, na przykład na drewnianej desce.
- Jeśli podłączysz wtyczkę do gniazdka, gdy drzwi będą otwarte, rozlegnie się sygnał dźwiękowy - to normalne. Dźwięk ucichnie po zamknięciu drzwi.

Urządzenie posiada u dołu kółka.

- Pozwalają one na przesuwanie chłodziarki.



Przed pierwszym użyciem

- Wyczyść wnętrze ściereczką zamoczoną w ciepłej wodzie.
- Jeśli używasz wody z mydłem, na końcu dokładnie wytrzyj urządzenie samą wodą.

Opis

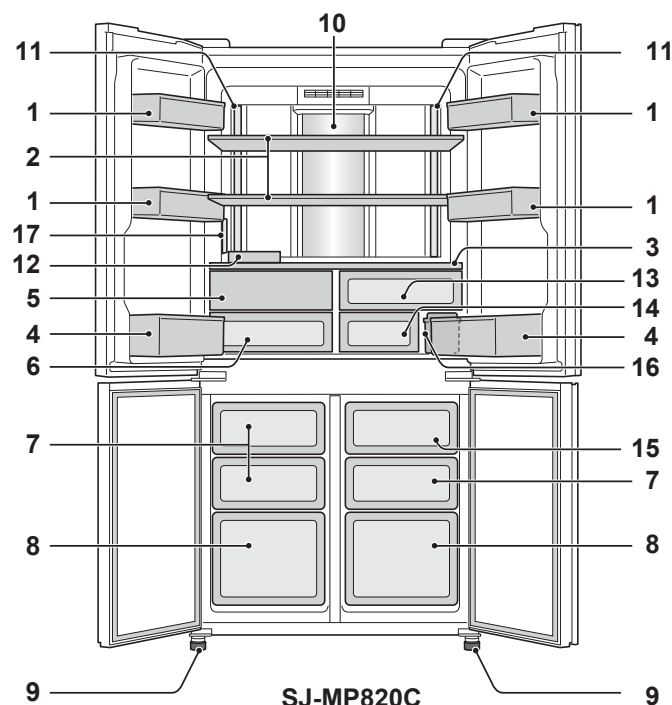
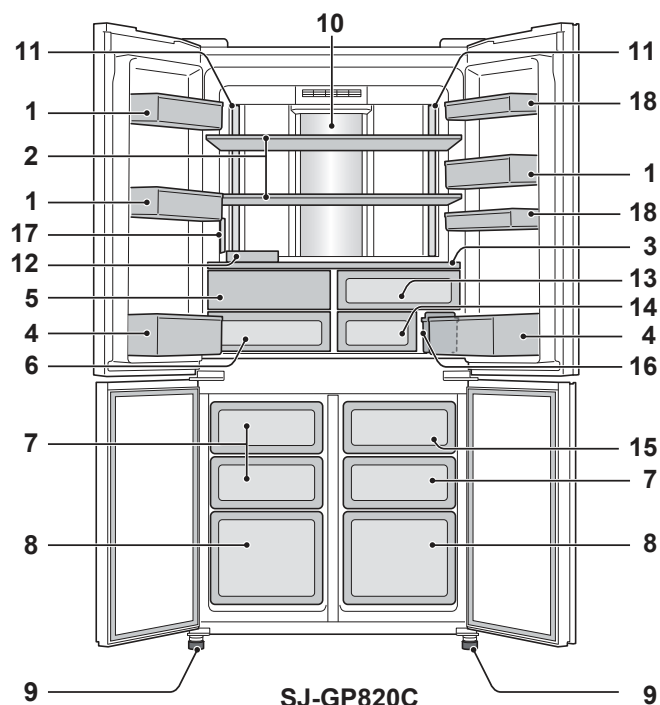

1. Pojemnik na drzwiach (SJ-GP820C: 3 szt., SJ-MP820C: 4 szt.)
2. Półka chłodziarki (2 szt.)
3. Półka
4. Pojemnik na butelki (2 szt.)
5. Drzwiczki szuflady na warzywa
Drzwiczki szuflady na warzywa otwierają się w momencie wyciągnięcia szuflady.
6. Szuflada na warzywa
7. Szuflada zamrażarki (mała) (3 szt.)
8. Szuflada zamrażarki (duża) (2 szt.)
9. Regulowana nóżka (2 szt.)
10. Panel chłodzenia hybrydowego
Panel obniża temperaturę w komorze chłodziarki pośrednio z tylnej ścianki. Dzięki temu żywność jest chłodzona delikatnie i nie pada na nią strumień zimnego powietrza.

Drzwiczki szuflady na warzywa

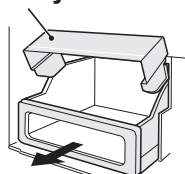

11. Oświetlenie
 12. Pojemnik na jajka
 13. Szuflada na świeże produkty (górną)
 14. Szuflada na świeże produkty (dolną)
 15. Pojemnik do przechowywania lodu
- Uwaga:**
Aby zapobiec uszkodzeniu pojemnika do przechowywania lodu, nie natłuszczaj go ani nie używaj do wytwarzania kostek lodu.
16. Zbiornik na wodę
 17. Panel sterowania
 18. Przegródka uniwersalna (2 szt.): Dotyczy wyłącznie modelu SJ-GP820C

Sposób zdejmowania drzwiczek szuflady na warzywa

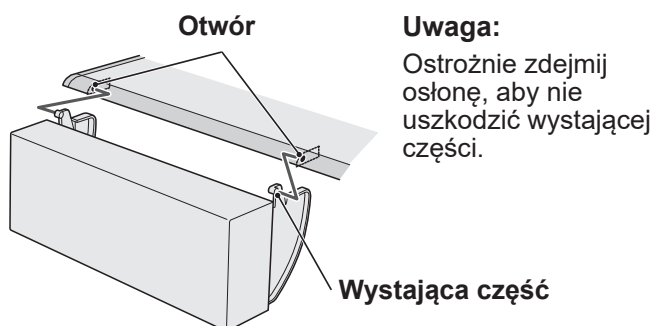

Uwaga:
Ostrożnie zdejmij osłonę, aby nie uszkodzić wystającej części.

Jeśli chcesz przechowywać w urządzeniu duże produkty

- Możesz wyjąć dowolne półki i przegródki spośród tych o numerach 1, 2, 3, 4, 5, 6, 7, 9, 10, 11, 12, 15, 16 i 18. Wskazano je na rysunku.
- Skuteczność chłodzenia nie zostanie wówczas zmniejszona.

System neutralizacji zapachów

- Neutralizator zapachu jest umieszczony w obiegu zimnego powietrza. Nie wymaga konserwacji ani czyszczenia.

Panel sterowania

Sterowanie temperaturą

Symbol	Znaczenie	Ustawienie domyślne	Symbol	Znaczenie	Ustawienie domyślne
	Komora chłodziarki	3°C		Komora zamrażarki	-18°C

• Temperatura wyświetlana na panelu sterowania nie jest dokładną temperaturą wewnątrz urządzenia.

Użyteczne tryby pracy

Sym-bol	Znaczenie	Ustawie-nie do-myślne
	Tryb wakacyjny	OFF (wył.)
	Ekspresowe zamrażanie	
	Błyskawiczne chłodzenie	
	Automatyczne wytwarzanie lodu	

Dodatkowe funkcje

Symbol	Znacze-nie	Ustawie-nie do-myślne
	Sygnal dźwięko-wy drzwi	ON (wł.)
	Sygnal dźwięko-wy naciśnięcia przycisku	

Stan włączo-nego zasilania

Uwaga:

- Symbole lub wskaźniki aktywnych trybów pracy zaświecą się na wyświetlaczu w trybie czuwania.
- Jeśli tryb błyskawicznego chłodzenia jest aktywny, symbol pulsuje na wyświetlaczu w trybie czuwania.
- Jeśli przez 1 minutę nie dokonasz żadnych zmian w ustawieniach, wyświetlacz automatycznie wróci do stanu z trybu czuwania.
- Wyświetlacz w trybie czuwania wyłączy się po kolejnej minucie braku aktywności.
- Jeśli chłodziarka zatrzyma się po wystąpieniu przerwy w zasilaniu, po przywróceniu zasilania zostanie wznowiony poprzedni tryb pracy. Nie dotyczy to trybu głębokiego chłodzenia i ekspresowego zamrażania.

Przyciski sterujące

Obsługa użytecznych trybów pracy

Sterowanie

Kroki	Wyświetlacz
<p>1</p> <p>Wybierz symbol trybu pracy.</p> <p>Naciśnięcie przycisku powoduje zmianę wyświetlanego symbolu w kolejności podanej po prawej stronie.</p>	<p>Wyświetlacz w trybie czuwania</p>
<p>2</p> <p>Wybierz ON/OFF (wł./wył.).</p>	<p>Naciśnięcie przycisku przełącza stan ON (wł.) i OFF (wył.).</p>
<p>3</p> <p>Zakończ ustawienia.</p>	<p>Ustawienie zostało zmienione.</p>

Tylko „błyskawiczne chłodzenie”
 Zakończ ustawienia naciskając i przytrzymując przycisk przez trzy sekundy lub więcej. (sygnal dźwiękowy, sygnal dźwiękowy, sygnal dźwiękowy)

Obsługa dodatkowych trybów pracy

Sygnal dźwiękowy drzwi

- Jeśli drzwi chłodziarki pozostają otwarte przed ponad minutę, zostanie wyemitowany jeden sygnał dźwiękowy i kolejny po upływie minuty.
- Jeśli drzwi nie zostaną zamknięte w ciągu trzech minut, rozlegnie się ciągły sygnał dźwiękowy.
- Alarm wyłączy się po zamknięciu drzwi.

Wyłączenie
 Równocześnie naciśnij i przytrzymaj przyciski i przez trzy sekundy lub więcej. (sygnal dźwiękowy, sygnal dźwiękowy, sygnal dźwiękowy) Wskaźnik na zgaśnię.

• Ta sama operacja zmienia ustawienie z wyłączonego na włączone.

Sygnal dźwiękowy naciśnięcia przycisku

- Naciśnięcie dowolnego przycisku powoduje wyemitowanie sygnału dźwiękowego.

Wyłączenie
 Równocześnie naciśnij i przytrzymaj przyciski i przez trzy sekundy lub więcej. (sygnal dźwiękowy, sygnal dźwiękowy, sygnal dźwiękowy) Wskaźnik na zgaśnię.

• Ta sama operacja zmienia ustawienie z wyłączonego na włączone.













PL-5

Sterowanie temperaturą







Chłodziarka automatycznie steruje swoją temperaturą. Jednak możesz ustawić temperaturę, jak pokazano poniżej.

- Komora chłodziarki:
Możliwość ustawienia temperatury w zakresie od 0°C do 6°C
- Komora zamrażarki:
Możliwość ustawienia temperatury w zakresie od -15°C do -21°C

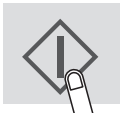
Ustawienie temperatury ze skokiem o 0,5°C Sterowanie

Kroki	Wyświetlacz
1  Wybierz  lub 	  Naciśnięcie przycisku  powoduje zmianę wyświetlanego symbolu w kolejności podanej po prawej stronie.  Wyświetlacz w trybie czuwania
2  lub  Ustawienie temperatury	 Ustawienie zostało zmienione.
3  Zakończ ustawienia.	

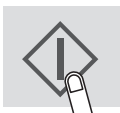
Ustawienie temperatury ze skokiem o 1°C Sterowanie

Kroki	Wyświetlacz
1 Przeprowadź kroki 1 i 2 opisane w sekcji „Ustawienie temperatury ze skokiem o 0,5°C”.	
2  Naciśnij i przytrzymaj przez trzy sekundy lub więcej. (sygnał dźwiękowy, sygnał dźwiękowy, sygnał dźwiękowy)	
3  lub  Ustawienie temperatury	 Ustawienie zostało zmienione.
4  Zakończ ustawienia.	

Aby powrócić do trybu ustawienia temperatury ze skokiem o 0,5°C, przeprowadź kroki 1 i 2 opisane w sekcji „Ustawienie temperatury ze skokiem o 1°C”.

Tryb wakacyjny

- Aktywuj tryb, gdy wyjeżdżasz lub na dłuższy czas opuszczasz dom.
- Temperatura w chłodziarce będzie wynosiła ok. 10°C.

Ważne:

- Czas przechowywania żywności w chłodziarce jest zredukowany do około 1/2-1/3 czasu w normalnym trybie. Korzystaj z tego trybu tylko wtedy, gdy nie przechowujesz łatwo psujących się produktów.
- Temperatura w chłodziarce nie może być zmieniona.

❄️ Ekspresowe zamrażanie

❄️ Błyskawiczne chłodzenie

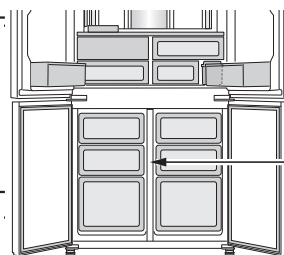

Komora zamrażarki

	Ekspresowe zamrażanie	Błyskawiczne chłodzenie
Funkcja	Tryb umożliwia szybkie zamrażanie żywności lub wytwarzanie kostek lodu.	Tryb służy do szybkiego schładzania napojów i żywności.
Miejsce	Komora zamrażarki	Komora zamrażarki UWAGA : Nie umieszczaj szklanych butelek. Istnieje wysokie ryzyko ich pęknięcia.
Czas działania	Dwie godziny* ¹ <ul style="list-style-type: none"> Praca w tym trybie zostanie zakończona automatycznie. Sygnal dźwiękowy nie włącza się. 	30 minut <ul style="list-style-type: none"> Praca w tym trybie zostanie zakończona automatycznie. Sygnal dźwiękowy włącza się. Aby wyłączyć sygnał dźwiękowy*² Naciśnij przycisk „Enter”. 
Po zakończeniu działania	<ul style="list-style-type: none"> Nie zachodzi konieczność wyjmowania napojów lub żywności z chłodziarki. 	<ul style="list-style-type: none"> Pamiętaj o wyjęciu napojów i żywności po wyemitowaniu sygnału dźwiękowego. Jeśli napoje i żywność pozostaną w komorze zamrażarki ponad 30 minut, mogą zostać zamrożone.
W przypadku wystąpienia przerwy w zasilaniu podczas pracy urządzenia	<ul style="list-style-type: none"> Praca w tym trybie zostanie automatycznie anulowana. 	<ul style="list-style-type: none"> Po przywróceniu zasilania chłodziarka uruchomi się automatycznie w trybie wybranym przed przerwą w zasilaniu.

*1 Czas pracy może zostać wydłużony w przypadku pokrywania się z funkcją rozmrażania. Działanie trybu rozpocznie się po zakończeniu rozmrażania.

*2 Sygnal dźwiękowy będzie emitowany bez przerwy przez 30 minut, jeśli go nie wyłączysz.

Uwaga

- Tryby ekspresowego zamrażania i ekspresowego chłodzenia nie są dostępne równocześnie, jeśli jeden z nich jest aktywny.
- Gdy te tryby są aktywne, w miarę możliwości unikaj otwierania drzwi.

🍷 Tryb Plasmacluster

Tryb Plasmacluster uruchamia się automatycznie po włączeniu zasilania chłodziarki. Jonizator wewnątrz chłodziarki uwalnia skupiska dodatnich i ujemnych jonów do komory chłodziarki. Jony neutralizują unoszącą się w powietrzu pleśń.

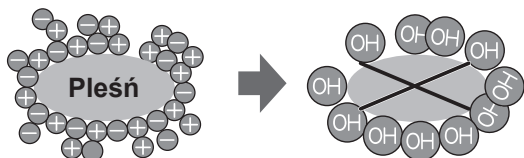

Uwaga

Z chłodziarki może wydobywać się specyficzny zapach. To woń ozonu emitowanego przez jonizator. Ilość ozonu jest niewielka i szybko rozkłada się w chłodziarce.

Automatyczna kostkarka do lodu

Opis

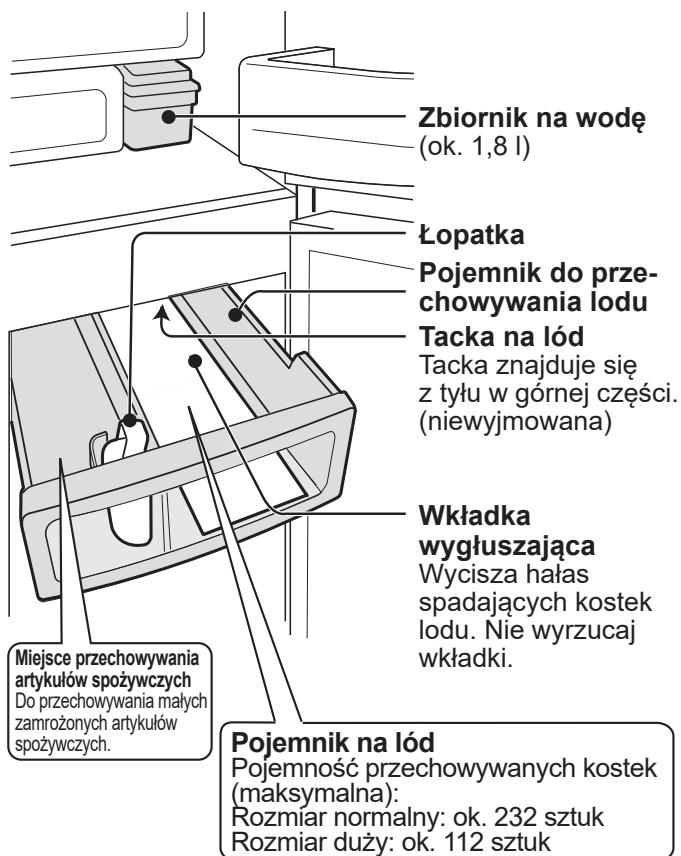

Jak wytwarzane są kostki lodu

Dopływ wody

Woda jest wlewana ze zbiornika do tacki na lód.

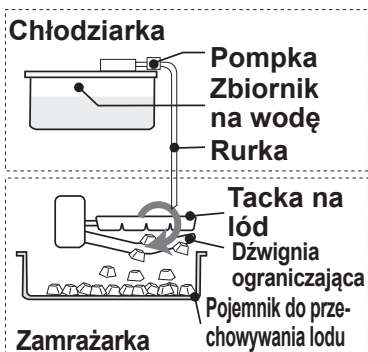

Wytwarzanie lodu

- Lód jest przygotowywany (8 kostek naraz).
- Liczba kostek przygotowywanych w cyklu może się czasem zmieniać.

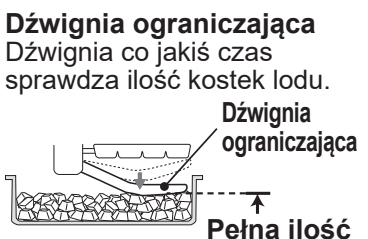

Wysypywanie

- Tacka przekręca się, by wysypać kostki, i wraca do trybu "dopływu wody".
- Tacka nie obraca się, gdy pojemnik do przechowywania lodu jest pełny.

Ich ilość może się zmniejszyć, jeśli nie są równo rozłożone



Wytwarzanie lodu

Możesz wybierać spośród dwóch rozmiarów kostek pokazanych na rysunku.

Tryb	Symbol	Czas przygotowania kostek
Rozmiar normalny		Ok. dwóch godzin
Rozmiar duży		Ok. 3,5 godziny

Uwaga:

- Czas przygotowania kostek pokazany powyżej to przybliżony czas w temperaturze otoczenia 30°C, domyślnym ustawieniu temperatury (chłodziarka: 3°C, zamrażarka: -18°C), bez otwierania i zamykania drzwi.

Sterowanie

- Tryb wytwarzania lodu domyślnie jest wyłączony (- - -).

Kroki

Wyświetlacz

1

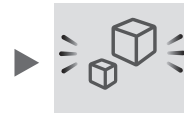

Wybierz symbol automatycznego wytwarzania lodu.

2



Wybierz rozmiar kostek lodu. (normalny lub duży)

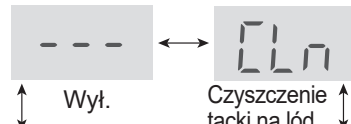

Wył. Czyszczenie tacki na lód
Rozmiar duży Rozmiar normalny

3



Zakończ ustawienia. (sygnał dźwiękowy)



Rysunek przedstawia rozmiar normalny.

Instrukcja użytkowania

- Umyj zbiornik na wodę i pojemnik do przechowywania lodu.
- Użyj trybu czyszczenia tacki, by umyć tackę na lód i rurkę (zapach i brud mogą kumulować się w automatycznej kostkarni do lodu).

Kroki

1 Nalej wody do zbiornika i wsuń go.

Ostrzeżenie
Napełnij tylko wodą pitną.

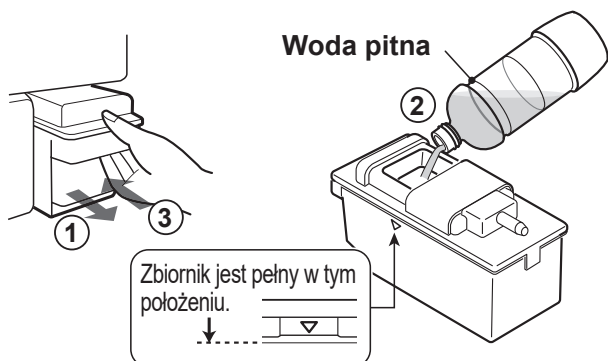

Uwaga:

- Krok ① Nie używaj innych napojów niż woda pitna. (soków, herbaty, napojów gazowanych, izotonicznych itp.) Mogą zabrudzić wnętrze kostkarki i spowodować awarię.
- Krok ② Nie przechylaj zbiornika na wodę. W przeciwnym razie woda może się wylać przy przenoszeniu.
- Krok ③ Dokładnie wsuń zbiornik. Lód nie zostanie przygotowany, dopóki prawidłowo nie zamontujesz zbiornika.

Kostki lodu są wytwarzane automatycznie.

2 Wymij kostki lodu

- 2 rodzaje kostek są przygotowywane w tym samym czasie.

Równa kostka



Nieregularny kształt



- Kostki formują stos w głębi pojemnika. Przesuń je w przód, by zrobić więcej lodu.

Składanie i rozkładanie zbiornika na wodę

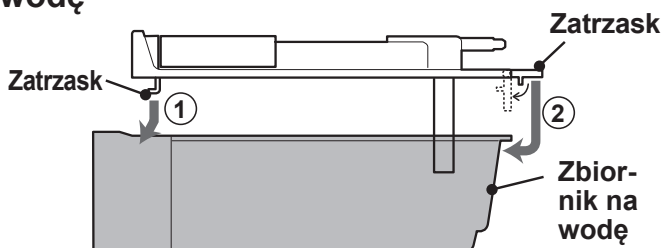

- Powyższy rysunek pokazuje, jak złożyć zbiornik. By go rozłożyć, wykonaj odwrotne czynności.

Uwaga:

- Przygotowanie pierwszej partii kostek lodu zajmuje około 24 godzin.
- By zachować higienę, wymieniaj wodę w zbiorniku raz na tydzień, nawet jeśli zbiornik nie zostanie całkowicie opróżniony.
- Około raz w tygodniu wyjmij zbiornik i myj go wodą.
- Gdy zbiornik jest pusty, może czasem wydawać skrzypiący dźwięk - to normalne.
- Nie kładź łopatkę ani jedzenia na kostkach lodu. Może to spowodować awarię automatycznej kostkarki (uszkodzenie dźwigni ograniczającej itp.) lub uniemożliwić wyciągnięcie szuflady. Umieść łopatkę we wskazanym miejscu.

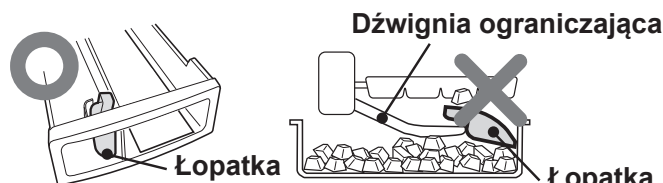

- Przygotowanie dużych kostek lodu może nie być możliwe, gdy poziom wody w zbiorniku jest niski, nawet jeśli wybierzesz tryb wytwarzania dużych kostek.

Białe kostki lodu i pływająca substancja

- Minerale zawarte w wodzie mogą krystalizować się i bieleć, gdy woda zamarza. Po zamrożeniu minerały przyjmują nierozpuszczalną postać. Dlatego topniejące kostki lodu pozostawiają na napoju pływającą substancję - to normalne.
- Zdarza się to częściej, jeśli używasz twardej wody (np. o twardości 100 mg/L lub większej).

Przygotowywanie lodu trwa dłużej, gdy:

- temperatura pomieszczenia jest wyższa.
- chłodziarka mniej chłodzi, np. zimą.
- przechowujesz wiele produktów spożywczych.
- chłodziarka odszrania komorę chłodzącą.
- często otwierasz drzwiczki.
- ponownie uruchomisz przygotowanie lodu.
- włączony jest tryb energooszczędny.

Przygotowanie lodu tuż po zmianie trybu

- Partia kostek przygotowanych tuż po zmianie trybu nie zostanie przygotowana zgodnie z nowymi ustawieniami. Jest to spowodowane tym, że w momencie zmiany trybu na tacce z lodem znajdują się w połowie przygotowane kostki. Kostki z drugiej lub kolejnej partii będą miały zmieniony kształt.

Wypukłości kostek lodu:

tacka na lód posiada wyżłobienia.

- Dlatego kostki lodu mogą mieć wypukłości w kształcie tych wyżłobień.
- Wypukłości mogą być ostre.



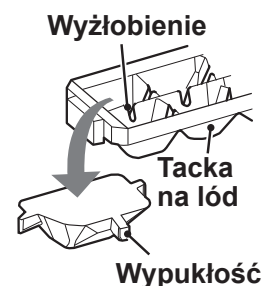



Bądź ostrożny, wkładając kostkę bezpośrednio do ust.

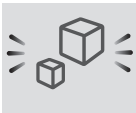

Wyłączenie przygotowywania lodu

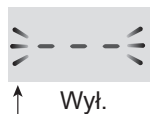
- Użyj tego trybu w nocy lub zimą.
- Możesz używać pojemnika na lód jako szuflady zamrażarki.

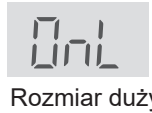
Sterowanie

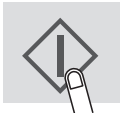
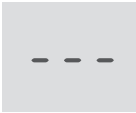
- | Kroki | Wyświetlacz |
|--|--|
| 1  |  |
| Wybierz symbol automatycznego wytwarzania lodu. | |
| 2  lub  |  
Wył. ← Czyszczenie tacki na lód → |
| Wybierz „OFF” (wył.). |  
Rozmiar duży ← Rozmiar normalny → |
| 3  |  |
| Zakończ ustawienia. (sygnał dźwiękowy) | |
| 4 Opróżnij zbiornik na wodę. Dokładnie go osusz i umieść w pierwotnej pozycji. | |



Po wyłączeniu przygotowywania lodu

- Nawet po wyłączeniu trybu przygotowywania lodu tacka i dźwignia ograniczająca dalej działają, ponieważ kostkarka raz wysypie kostki lodu do pojemnika.
- Odczekaj pięć godzin po wyłączeniu przygotowywania lodu, zanim włożysz produkty do pojemnika na lód.







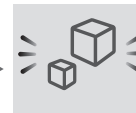

Czyszczenie tacki na lód

- Ten tryb służy czyszczeniu tacki na lód i rurki.
- Podczas korzystania z tego trybu: Przed pierwszym przygotowaniem lodu lub po tym, jak chłodziarka nie była używana przez pięć dni.
- Woda jest przelewana na tackę na lód ze zbiornika na wodę.
- Ilość jednorazowo wlewanej wody wynosi 100 ml.

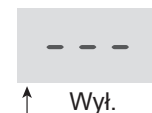
Przygotowanie

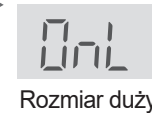
- Wlej wodę do zbiornika i wsuń go.
- Opróżnij pojemnik na lód.

Sterowanie

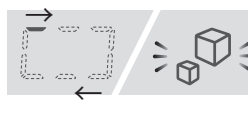
- | Kroki | Wyświetlacz |
|--|--|
| 1  |  |
| Wybierz symbol automatycznego wytwarzania lodu. | |
| 2  lub  |  
Wył. ← Czyszczenie tacki na lód → |
| Wybierz „CLn” (czyszczenie tacki na lód). |  
Rozmiar duży ← Rozmiar normalny → |
| 3  |  |
| Zakończ ustawienia naciskając i przytrzymując przycisk  przez trzy sekundy lub więcej. (sygnał dźwiękowy, sygnał dźwiękowy, sygnał dźwiękowy) | |
| Rozpocznie się czyszczenie tacki na lód. | |
| • Zajmie to ok. 40 sekund i zostanie wyemitowany sygnał dźwiękowy. |  |

Uwaga:

Nie wyjmuj pojemnika do przechowywania lodu podczas działania funkcji.

4 Powtórz kroki 2 i 3.

5 Wylej wodę z pojemnika do przechowywania lodu. Dokładnie go osusz i umieść w pierwotnej pozycji.

Uwaga:

- Ustawienie trybu przygotowania lodu wraca do stanu „wył. (---)” po zakończeniu czyszczenia.

Przechowywanie żywności

- Aby maksymalnie wydłużyć okres przechowywania łatwo psujących się produktów, upewnij się, że są jak najświeższe. Poniżej znajdziesz ogólne zasady pomagające przechowywać żywność przez dłuższy czas.
- Żywność ma ograniczoną przydatność do spożycia. Dopilnuj, by nie przekraczać daty ważności wskazanej przez producenta.

Zamrażarka

- Zamrażaj małe ilości jedzenia, by zamrozić je szybko.
- Żywność powinna być odpowiednio zapakowana lub przykryta.
- Równo rozłóż żywność w zamrażarce.
- Oznacz torebki i pojemniki, by wiedzieć, co się w nich znajduje.

* Uwagi dotyczące wytwarzania lodu

- Z wyjątkiem pozycji przedstawionej na rysunku „Opis” proces wytwarzania lodu może potrwać dłużej.
- Jeśli próbujesz zamrozić dużo artykułów spożywczych lub wody na raz może to spowolnić wytworzenie lodu.
- Możesz włączyć tryb ekspresowego zamrażania, aby szybko wytworzyć lód.

Chłodziarka

Owoce i warzywa

- Owoce i warzywa powinny być rozłożone luźno w plastikowym opakowaniu, na przykład zawinięte w folię albo umieszczone w niezamkniętych woreczkach, oraz przechowywane w szufladzie na warzywa i owoce, by zapobiec utracie wilgotności.
- Owoce i warzywa wrażliwe na niskie temperatury powinny być przechowywane w chłodnym miejscu, ale nie w chłodziarce.

Nabiał i jajka

- Większość produktów mlecznych posiada na opakowaniu datę przydatności do spożycia oraz wskazania odnośnie temperatury i długości przechowywania.
- Jajka powinny być przechowywane w pojemniku na jajka.

Mięso, ryby i drób

- Umieść produkty na talerzu lub półmisku i przykryj papierem lub folią.
- Większe kawałki mięsa, ryby czy drobiu umieść w tylnej części półki.
- Dopilnuj, by ugotowane jedzenie było szczelnie zakryte lub umieszczone w hermetycznym opakowaniu.

* Uwagi dotyczące świeżych artykułów spożywczych

- Świeże artykuły spożywcze (starannie owinięte) należy przechowywać przez krótki czas, aby zapobiec ich zepsuciu i szkodliwemu działaniu na inne przechowywane produkty.

Zapobieganie zbieraniu się wilgoci i szronu wewnątrz chłodziarki

- Dokładnie zamykaj drzwi. Jeśli jakiś produkt wypadnie, może spowodować powstanie szczeliny między obudową a drzwiami. Umieść produkt z powrotem na półce lub w przegródce.
- Drzwi należy otwierać i zamykać możliwie najszybciej. Szron lub wilgoć może się zbierać, jeśli drzwi pozostaną otwarte przed dłuższy czas lub drzwi otwierane są i zamykane bardzo często.
- Przechowywane produkty powinny być umieszczone w pojemnikach lub owinięte folią. (zwłaszcza produkty o wysokiej wilgotności)

Porady dotyczące przechowywania żywności

- Równo rozłóż żywność na półkach, by zapewnić skuteczny przepływ zimnego powietrza.
- Otwieranie drzwi przez dłuższy czas może powodować znaczny wzrost temperatury w komorze urządzenia.
- Ciepłe potrawy powinny wystygnąć, zanim zostaną włożone do chłodziarki. Przechowywanie gorących potraw powoduje wzrost temperatury urządzenia i zwiększa ryzyko zepsucia żywności.
- Nie blokuj wlotu ani wylotu zimnego powietrza żywnością ani pojemnikami. W przeciwnym razie produkty nie zostaną odpowiednio schłodzone.
- Nie umieszczaj żywności bezpośrednio przy wylocie zimnego powietrza. Może to prowadzić do jej zamrożenia.

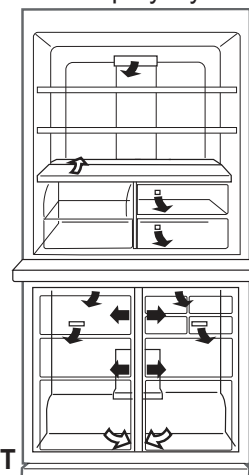

← WLOT
→ WYLOT

Wskazówki dotyczące oszczędzania energii

- Umieść chłodziarkę w przewiewnym miejscu i zachowaj odpowiednią przestrzeń wokół urządzenia.
- Nie ustawiaj go bezpośrednio w słońcu ani obok urządzeń emitujących ciepło.
- Otwieraj drzwi tak rzadko, jak to możliwe.
- Ciepłe potrawy powinny wystygnąć, zanim zostaną włożone do chłodziarki.
- Równo rozłóż żywność na półkach, by zapewnić skuteczny przepływ zimnego powietrza.

Konserwacja i czyszczenie

Ważne

Postępuj zgodnie z poniższymi wskazówkami, aby zapobiec pęknięciom powierzchni wewnętrznych oraz plastikowych elementów.

- Wytrzyj tłuszcz zgromadzony na plastikowych elementach.
- Niektóre środki czyszczące mogą powodować uszkodzenia. Dlatego używaj tylko rozcieńczonego roztworu czyszczącego (wody z mydłem).
- Jeśli użyjesz nierozcieńczonego środka lub nie wytrzesz do sucha wody z mydłem, plastikowe części mogą popękać.

Czyszczenie

Ze względów higienicznych należy regularnie wykonywać poniższe czynności.

- Wyjmij akcesoria (np. półki) z komór i zdejmij przegródki z drzwi. Wymyj je ciepłą wodą z mydłem. Następnie spłucz czystą wodą i osusz.
- Wyczyść wnętrze ściereczką zamoczoną w ciepłej wodzie z mydłem. Następnie użyj zimnej wody, by dokładnie zetrzeć wodę z mydłem.
- Przecieraj zewnętrzną obudowę miękką ściereczką za każdym razem, gdy się zabrudzi.
- Wyczyść magnetyczne uszczelki drzwi szczoteczką do zębów i wodą z mydłem.
- Przetrzyj panel sterowania suchą ściereczką.

Ważne:

- Po wyczyszczeniu upewnij się, że półki i szuflady zostały ustawione w pierwotnym położeniu.
- Nie używaj silnych środków czyszczących ani rozpuszczalników (lakieru, farby, proszku polerującego, benzyny, wrzątku itp.) – mogą uszkodzić urządzenie.
- Gdy odłączysz wtyczkę od gniazdka, odczekaj pięć minut, zanim podłączysz ją ponownie.
- Szklane półki są ciężkie do podnoszenia. Należy je mocno trzymać podczas wyjmowania z urządzenia.
- Nie upuszczaj przedmiotów wewnątrz chłodziarki ani nie uderzaj niczym w wewnętrzne ścianki. Może to spowodować pęknięcie.

Przed transportem urządzenia

Wytrzyj wodę nagromadzoną w zbiorniku skraplacza. Przed wytarciem wody należy odczekać ponad 1 godzinę po odłączeniu wtyczki kabla zasilającego od gniazdka elektrycznego, ponieważ elementy chłodziarki są bardzo gorące. (Zbiornik skraplacza znajduje się na tylnej ścianie urządzenia.)

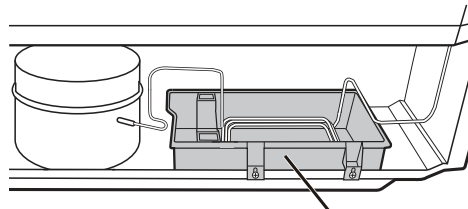

Zbiornik skraplacza

Odszranianie urządzenia chłodziącego

Odszranianiem steruje automatycznie specjalny system energooszczędny. (Ok. raz dziennie.) Wytworzenie lodu wymaga czasu, ponieważ podczas odszraniania temperatura wewnątrz jest nieco wyższa niż zwykle.

Jeśli oświetlenie komory zostanie uszkodzone

Skontaktuj się z autoryzowanym punktem serwisowym SHARP, by wymienić lampkę oświetleniową. Tej wymiany może dokonać tylko i wyłącznie wykwalifikowany personel.

Wyłączanie chłodziarki

Jeśli potrzebujesz wyłączyć chłodziarkę na dłuższy czas, postępuj zgodnie z następującymi instrukcjami, by zapobiec rozwojowi pleśni:

1. Wyjmij całą przechowywaną żywność.
2. Odłącz wtyczkę od gniazdka.
3. Dokładnie wymyj i osusz wnętrze.
4. Uchyl wszystkie drzwi na kilka dni, by wysuszyć urządzenie.

Zanim zgłosisz usterkę

Zanim zgłosisz usterkę, sprawdź poniższe rzeczy.

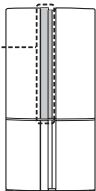
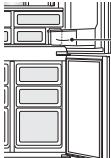
Problem	Rozwiązanie
Chłodziarka w ogóle nie chłodzi, a symbole świecą się w kolejności.	Chłodziarka ustawiona jest w „trybie ekspozycji sklepowej”. Przeprowadź kroki od 1 do 2, aby anulować ten tryb. 1 Otwórz drzwi chłodziarki. 2 Naciśnij i przytrzymaj przycisk  przez pięć sekund lub więcej. sygnał dźwiękowy, sygnał dźwiękowy, sygnał dźwiękowy
Zewnętrzna obudowa urządzenia jest gorąca.	To normalne. Dzieje się tak ze względu na biegnącą przez obudowę gorącą rurę, która zapobiega zbieraniu się wilgoci.
Okolice klamki drzwi chłodziarki są gorące.	To normalne. Rura zapobiegająca zbieraniu się wilgoci znajduje się również w drzwiach. 
Chłodziarka wydaje głośne dźwięki.	Następujące dźwięki są normalne: <ul style="list-style-type: none"> • Sprężarka wydaje głośny dźwięk, gdy rozpoczyna pracę. -- Po chwili dźwięk cichnie. • Sprężarka wydaje głośny dźwięk raz dziennie. -- Dźwięk rozlega się tuż po zakończeniu automatycznego odszraniania chłodziarki. • Dźwięk przepływającego płynu (bulgotanie, syczenie) -- Jest wydawany przez czynnik chłodzący przepływający przez rury (od czasu do czasu dźwięk może być głośniejszy). • Dźwięk pękania, grzechotania lub piszczenia -- Jest wydawany podczas poszerzania się i kurczenia wewnętrznych ścianek i części w czasie chłodzenia.
Szron lub wilgoć zbierają się wewnątrz lub na zewnątrz urządzenia. (Użyj wilgotnej ściereczki do starcia szronu oraz suchej do wytarcia wilgoci.)	Może się tak zdarzyć w jednym z poniższych przypadków. <ul style="list-style-type: none"> • Powietrze jest bardzo wilgotne. • Drzwi są często otwierane i zamykane. • Przechowujesz produkty o dużej wilgotności (wymagane zawinięcie w folię). • Zjawisko występuje częściej lub rzadziej w zależności od sezonu (opady deszczu, pora roku), sposobu wykorzystania urządzenia i warunków otoczenia w poszczególnych gospodarstwach domowych.
Żywność w komorze chłodziarki zamarzła.	<ul style="list-style-type: none"> • Czy urządzenie pracuje dłuższy czas przy ustawieniu temperatury chłodziarki na 0°C? -- Zmień ustawienie temperatury na ok. 3°C. • Czy urządzenie pracuje dłuższy czas przy ustawieniu temperatury zamrażarki na -21°C? -- Zmień ustawienie temperatury na ok. -18°C. • Jeśli temperatura otoczenia jest niska, żywność może zamarznąć, nawet jeśli temperatura chłodziarki jest ustawiona na 6°C.
Zapachy w chłodziarce.	<ul style="list-style-type: none"> • Produkty o silnym zapachu powinny być owinięte folią. • System neutralizujący zapachy nie może usunąć wszystkich zapachów. • Wnętrze urządzenia należy okresowo czyścić.
Niektóre linie znajdują się na powierzchni plastikowych elementów.	<ul style="list-style-type: none"> • Nie są to wady powstałe w trakcie produkcji. Miejsca zgrzewu materiału żywicznego lub łączenia metalowych stopów pozostają widoczne w postaci linii. 

Jeśli nadal potrzebujesz pomocy serwisanta

Zgłoś się do najbliższego autoryzowanego serwisu SHARP.

Odwiedź witrynę www.sharphomeappliances.com, aby uzyskać szczegółowe informacje na tematy podane poniżej.

- Dostępność części zamiennych
- Dostęp do usług naprawy i konserwacji
- Maksymalny czas dostawy części zamiennych
- Wymagania dotyczące demontażu w celu odzysku i recyklingu materiałów, przy jednoczesnym unikaniu zanieczyszczenia środowiska

Aby uzyskać informacje o produkcie, możesz również zeskanować kod znajdujący się na etykiecie energetycznej. Koniecznie zachowaj kartę gwarancyjną oraz, jeśli to możliwe, etykietę energetyczną.



Köszönjük szépen, hogy megvásárolta ezt a SHARP terméket. Mielőtt használatba venné SHARP hűtőszekrényét, kérjük, olvassa el a kezelési útmutatót, hogy a lehető legtöbbet hozhassa ki a készülékből.

- Ez a hűtőszekrény jégkockák készítésére, valamint ételek hűtésére és fagyasztására használható.
- Ez a hűtőszekrény csak háztartási használatra alkalmas, a táblázatban feltüntetett környezeti hőmérsékletek mellett. Az éghajlati osztály az adattáblán szerepel. Ha a hűtőszekrény az adott modellhez tartozó klímaosztály tartományán (környezeti hőmérsékleti tartományon) kívül működik, előfordulhat, hogy nem képes fenntartani a megfelelő belső hőmérsékletet. Ha a hűtőszekrényt hidegebb hőmérsékleten használja, a készülék nem károsodik +5 °C hőmérsékletig való használaton.
- A hűtőszekrényt ne tegye ki hosszabb ideig -10 °C-os vagy annál alacsonyabb hőmérsékletnek.
- Ezt a készüléket 16 °C és 43 °C közötti környezeti hőmérsékleten kell használni.

Kizárólag háztartási használatra

Klíma- osztály	A környezeti hőmérséklet elfogadható tartománya
SN	+10°C - 32°C
N	+16°C - 32°C
ST	+16°C - 38°C
T	+16°C - 43°C

Biztonsági tájékoztató

 VIGYÁZAT!	Ez azt jelenti, hogy nagy a halálos vagy súlyos sérülés veszélye.
 FIGYELMEZTETÉS	Ez azt jelenti, hogy nagy az anyagi kár vagy a személyi sérülés veszélye.
 FIGYELMEZTETÉS	A tüzet ábrázoló jel azt jelzi, hogy ez a hűtőszekrény tűzveszélyes.

VIGYÁZAT!

Hűtőanyag

Ez a hűtőszekrény tűzveszélyes hűtőközeget (R600a: izobután) és hajtógázt (ciklopentán) tartalmaz.

A gyulladás és a robbanás megelőzése érdekében tartsa be a következő szabályokat.

- Ne sértse fel a hűtőközeget szállító csöveket, és ne hagyja, hogy éles tárgyak érintkezzenek a hűtőrendszerrel. A hűtőszekrény mögött és belsejében a hűtőrendszerben hűtőközeg található.
- Ne használjon mechanikus eszközöket, illetve a leolvasztást gyorsító egyéb megoldást! (Ez a hűtőszekrény automatikus leolvasztási rendszerrel rendelkezik.)
- Ne használjon elektromos készülékeket a hűtőszekrény belsejében!
- Hagyjon szabad helyet a hűtőszekrény körül.
- Ne használjon gyúlékony aeroszolókat, például festékszórót, a hűtőszekrény közelében.
- Ne tároljon gyúlékony aeroszolókat, például festékszórót, a hűtőszekrény közelében.
- A hűtőrendszer meghibásodása esetén ne érjen a fali aljzathoz és ne használjon nyílt lángot. Nyissa ki az ablakot, és szellőztesse ki a helyiség levegőjét. Majd hívja fel a SHARP hivatalos márkaszervizét.

Tápkábel, tápcsatlakozó, aljzat

Olvassa el figyelmesen az alábbi szabályokat, hogy megakadályozza az esetleges áramütést vagy tüzet.

- Ügyeljen arra, hogy az üzembe helyezés vagy a készülék mozgatása közben megóvja a tápkábelt a sérülésektől. Ha a tápcsatlakozó vagy a tápkábel laza, ne dugja be a csatlakozót.
- Ne helyezzen több elosztós hosszabbítót vagy hordozható tápegységeket a hűtőszekrény hátuljára.
- A tápkábelt biztosan és közvetlenül csatlakoztassa a fali csatlakozóaljzatba. Ne használjon hosszabbítót vagy elosztót.
- A tápkábel csatlakozóját a szükséges névleges feszültséggel rendelkező aljzathoz csatlakoztassa.
- A földelőcsapot megfelelően csatlakoztassa a földelő csatlakozóhoz.
- Ne dugja be vagy húzza ki a hálózati csatlakozót vizes kézzel!
- Húzza ki a hálózati csatlakozót a fali dugaszoló aljzathoz. Ne húzza ki a csatlakozót a tápvezetékénél húzva.
- A hálózati csatlakozóra lerakódott por tüzet okozhat. Óvatosan törölje le a port.
- Húzza ki a készülék csatlakozóját, ha a hűtőszekrényt hosszabb ideig nem használja.

- Ha a rugalmas tápkábel megsérült, a veszélyhelyzet elkerülése érdekében ki kell cseréltetni a SHARP hivatalos márkaszervizével.

Üzembe helyezés

- Ne helyezze a hűtőszekrényt nyirkos vagy nedves helyre. Az ilyen környezet a szigetelés sérülését vagy elektromos szivárgást okozhat. A készülék külsején páralecsapódás is megjelenhet és ez rozsdásodást okozhat.
- A hűtőszekrényt vízszintes és szilárd padlón kell elhelyezni.

Használat során

- Ne tároljon a készülékben illékony és gyúlékony anyagokat, például étert, benzint, propángázt, aeroszolos dobozokat, ragasztóanyagokat és tiszta alkoholt stb. Ezek az anyagok könnyen felrobbanhatnak.
- Ne tároljon hőmérséklet érzékeny termékeket, például gyógyszerészeti termékeket a hűtőszekrényben. Magas a termékminőség megváltozásának veszélye.
- Ne próbálja meg módosítani vagy megváltoztatni a hűtőszekrényt. Ez tüzet, áramütést vagy sérülést okozhat.
- Ne helyezzen üvegeket vagy üdítőitalos dobozokat a fagyasztótérbe! Különösen a „Expressz hűtés” funkció működése közben nagy a kockázata annak, hogy az üvegpalackok szétrobbanjanak.
- Ne tegyen semmilyen tárgyat a hűtőszekrény tetejére. Ha a tárgy leesik a tetejéről, sérülést okozhat.
- Ne üssön erősen az üvegajtókra. Ellenkező esetben eltörhetnek és sérülést okozhatnak. <Csak az SJ-GP820C modell esetében>
- A készüléket 8. életévüket betöltött gyermekek, korlátozott fizikai, érzékszervi vagy szellemi képességű személyek vagy tapasztalattal, ill. ismerettel nem rendelkező személyek csak akkor használhatják, ha felügyeletük biztosított, vagy a készülék biztonságos használatát nekik elmagyarázták, és az esetleges veszélyeket megértették. Soha ne engedjen gyerekeket a készülékkel játszani! A tisztítást és karbantartást nem végezheti felügyelet nélküli gyermek. A 3 és 8 év közötti gyermekek be- és kirakodhatnak a hűtőszekrénybe.

Karbantartás és tisztítás

- Először húzza ki a hűtőszekrény csatlakozóját az áramütés elkerülése érdekében.
- Ne öntsön vizet közvetlenül a készülék külsejére vagy belső tereibe. Ez rozsdásodáshoz és az elektromos szigetelés sérüléséhez vezethet.

Üzemzavar

- Ha égett szagot érez, azonnal húzza ki a készülék elektromos csatlakozóját a hálózathoz. Majd hívja fel a SHARP hivatalos márkaszervizét.
- Gázszivárgás esetén az ablakok kinyitásával szellőztesse ki a helységet. Ne érjen a hűtőszekrényhez vagy az elektromos csatlakozóhoz.

Hulladék-elhelyezés

- Győződjön meg róla, hogy a kiselejtezett hűtőszekrény az ártalmatlanításig nem veszélyezteti a gyermekeket. (Például szerelje le az ajtót, hogy megakadályozza a gyermekek beszorulását.)
- Vigye a hűtőszekrényt egy hivatalos újrahasznosító telepre. Gondoskodni kell bizonyos anyagok, például a gyúlékony hűtőközegek, a hajtógáz, a vákuum szigetelő panelek (VIP-k) fényforrások és elektromos összetevők megfelelő újrahasznosításáról.



FIGYELMEZTETÉS

Szállítás

- Amikor a hűtőszekrényt elhelyezi a helyén vagy áthelyezi, használjon védőszőnyeget a padló sérülésektől való megóvásához.
- A hűtő telepítése vagy mozgatása előtt forduljon a hivatalos szervizképviselőhöz.

Használat során

- Ne érintse meg a kompresszoregységet vagy annak külső részeit, mivel működés közben rendkívül felforrósodhatnak és a fémszélek sérülést okozhatnak.
- Nedves kézzel ne érjen a fagyasztótérben lévő élelmiszerekhez vagy fém tárolókhoz. Ez fagyási sérülést okozhat.
- Jégkocka készítéshez csak ivóvizet használjon!
- Ne nyissa ki vagy zárja be az ajtót, ha valaki az ajtó felé nyúl. Fennáll annak a veszélye, hogy odacsukja a másik személy ujjait az ajtóval.
- Ne tegyen túl nagy tárgyakat az ajtórekeszekbe. Ha a tárgy leesik a rekeszből, sérülést okozhat.
- Az üvegpalcokat óvatosan helyezze be vagy vegye ki. Ha leejti az üvegpalcot, eltörhet vagy sérülést okozhat.

Hőmérséklet kijelző

A hűtőtérben található egy hőmérséklet-ellenőrző matrica, amely segít a hőmérséklet ellenőrzésében.

Hideg zóna

A szimbólum a hűtőtér hideg zónáját jelzi. (Nem vonatkozik az azonos magasságban elhelyezett ajtórekeszre.)

Szimbólum



KÉK



Helyes beállítás

FEHÉR



A hőmérséklet túl magas, állítsa át a hűtőszekrény hőmérséklet szabályozóját.

A hideg zóna hőmérsékletének ellenőrzése

A hőmérséklet-ellenőrző matrica jelzi, hogy a hideg zónában elég hideg-e a hőmérséklet. A matricának „KÉK”-nek kell lennie. Ha a matrica „FEHÉR”, akkor a hőmérséklet túl magas lehet. Ebben az esetben a hűtőszekrényt hidegebb hőmérsékletre kell állítani. Kérjük, várjon 6 órát, mielőtt újra ellenőrizné a hőmérséklet-ellenőrző matricát.

Megjegyzés

- A hűtőszekrény belső hőmérséklete számos tényezőtől függ, például a helyiség környezeti hőmérsékletétől, a tárolt élelmiszer mennyiségétől és az ajtónyitások gyakoriságától.
- Ha friss élelmiszert helyez be, vagy az ajtót hosszabb ideig nyitva hagyja, normális, hogy a hőmérséklet kijelző FEHÉR színűre váltson.

Tájékoztató a készülék ártalmatlanításáról



HA A KÉSZÜLÉKET KI AKARJA SELEJTEZNI, NE A KÖZÖNSÉGES SZEMETESKUKÁT HASZNÁLJA ÉS NE DOBJA TŰZBE! A használt elektromos és elektronikus berendezéseket KÜLÖN kell összegyűjteni és kezelni, a helyi jogszabályoknak megfelelően.

Az önálló gyűjtés a környezetbarát kezelést, az anyagok újrahasznosítását és a véglegesen elhelyezett hulladék minimalizálását segíti elő. A NEM MEGFELELŐ ÁRTALMATLANÍTÁS egyes anyagok miatt káros lehet az emberi egészségre és a környezetre! A HASZNÁLT KÉSZÜLÉKET vigye a helyi, általában önkormányzati begyűjtőhelyre (ha rendelkezésre áll ilyen).

Az elhelyezéssel kapcsolatos kérdéseivel forduljon a helyi önkormányzathoz vagy kereskedőhöz, és érdeklődjön a helyes hulladék-elhelyezés módszeréről.

CSAK AZ EURÓPAI UNIÓBAN ÉS BIZONYOS TOVÁBBI ORSZÁGOKBAN (PÉLDÁUL NORVÉGIA ÉS SVÁJC) ÉLŐ FELHASZNÁLÓK FIGYELMÉBE: Törvény írja elő a szelektív gyűjtésben való részvételét.

A fenti, elektronikus és elektromos eszközökön (vagy a csomagoláson) megjelenő jelölés erre emlékezteti a felhasználókat.

A HÁZTARTÁSI felhasználóknak kötelezően a meglévő, használt készülékeket begyűjtő helyeket kell használniuk. A leadás ingyenes.

1 Hagyjon elegendő teret a szellőzéshez a hűtőszekrény körül.

- A képen a hűtőszekrény elhelyezéséhez szükséges minimális távolságok láthatók. Az energiafogyasztás mérését ettől eltérő távolságok mellett mérték.
- Ha nagyobb távolságot tart, a hűtőszekrény kevesebb energiát fogyaszt.
- Ha a hűtőszekrényt a lenti képen jelölnél kisebb méretű helyen használja, akkor a készülék hőmérséklete emelkedhet, zajt adhat ki és meghibásodhat.
- A hűtőszekrény hátsó része és a fal között 50 mm vagy annál nagyobb, de 75 mm-nél kisebb helynek kell lennie. Ha a távolság 75 mm-nél nagyobb, sérülés érheti Önt a kompresszor vagy külső alkatrészeinek megérintésekor, mivel ezek a működés során rendkívül felforrósodnak.

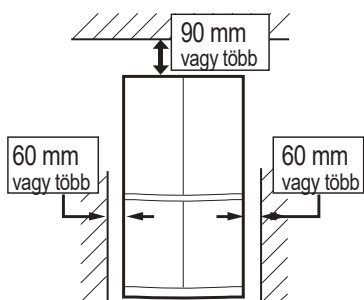

Használat során szükséges teljes terület

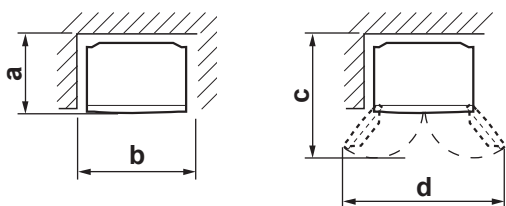

	SJ-GP820C	SJ-MP820C
a	820 mm	832 mm
b	1012 mm	1012 mm
c	1180 mm	1188 mm
d	1500 mm	1424 mm

2 Használja a két elülső állítható lábat a hűtőszekrény vízszintes és stabil beállításához.

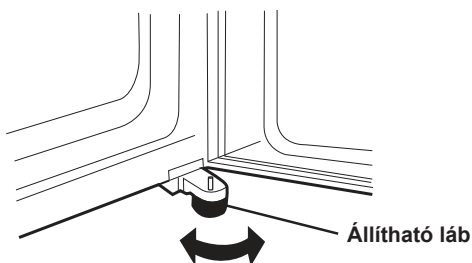

3 Ha a jobb és a bal ajtó nem illeszkednek egymáshoz megfelelően, állítsa be őket az állítható lábakkal.

Ha a bal oldali ajtó van megemelkedve.

Ha a jobb oldali ajtó van megemelkedve.

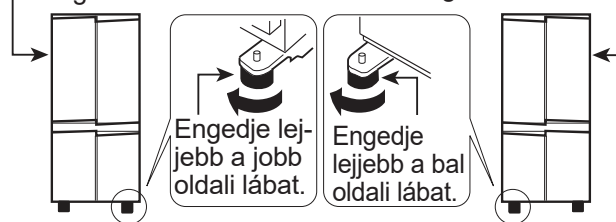

(Amíg a túloldalán az állítható láb egy kicsit el nem emelkedik a padlótól.)

4 Csatlakoztassa a készüléket egy megfelelően felszerelt konnektorhoz.

Megjegyzés

- Úgy helyezze el a hűtőszekrényt, hogy hozzáférjen a csatlakozójához.
- A hűtőszekrényt ne érje közvetlen napfény, és ne helyezze a hőfejlesztő készülék mellé.
- Ne helyezze hűtőszekrényét közvetlenül a talajra. Helyezzen egy megfelelő állványt, például egy fából készült deszkát a hűtőszekrény alá.
- Ha nyitott ajtó mellett dugja be a tápcsatlakozót, az ajtó riasztó megszólal. Ez normális jelenség. A hang elhallgat, ha becsukja az ajtót.

A hűtőszekrény alján görgők találhatók.

- A görgők lehetővé teszik a hűtőszekrény előre-hátra történő mozgását.



A fagyasztórekesz használata előtt

- Tisztítsa meg a belső részeket meleg vízbe áztatott ruhával.
- Ha szappanos vizet használ a tisztításhoz, alaposan törölje le vízzel.

Leírás

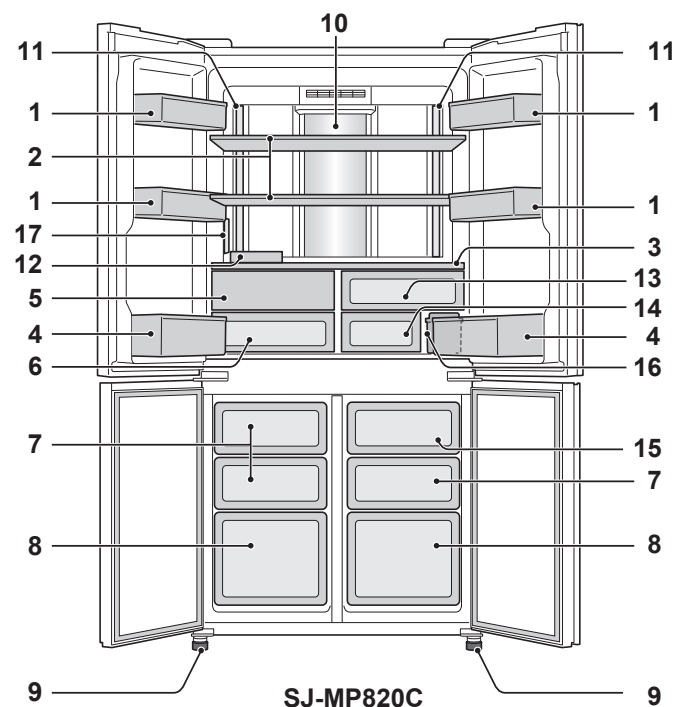
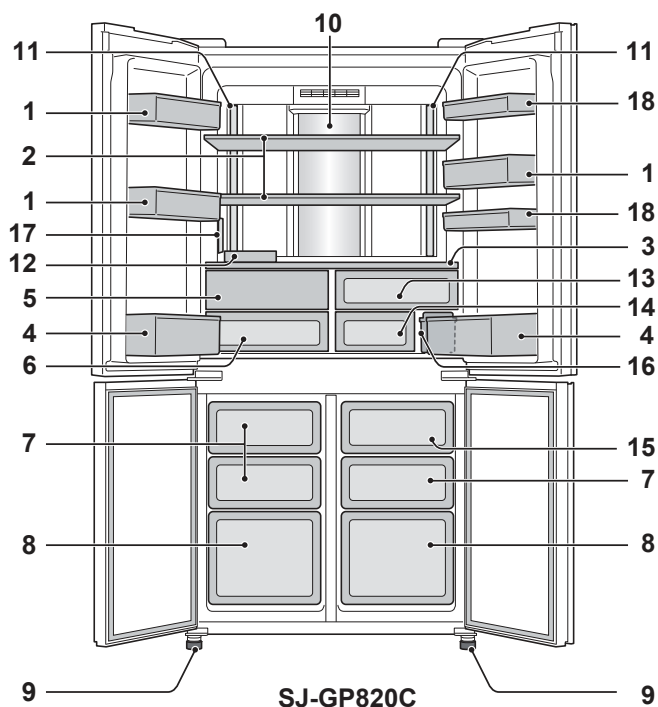

1. Ajtórekesz (SJ-GP820C:3db, SJ-MP820C:4db)
 2. Hűtőszekrénypolc(2db)
 3. Polc
 4. Palacktartó rekesz(2db)
 5. Zöldséges rekesz ajtaja
 A zöldséges rekesz ajtaja kinyílik, amikor kihúzza a zöldséges rekeszt.
 6. Zöldséges rekesz
 7. Fagyasztó rekesz (kicsi) (3db)
 8. Fagyasztó rekesz (nagy) (2db)
 9. Állítható láb (2db)
 10. Hibrid hűtőpanel
 A panel a hűtőszekrény belsejét közvetve hűti hátulról. Ily módon az étel hűtése kíméletes, nincs hideg légáramlásnak kitéve.

Zöldséges rekesz ajtaja

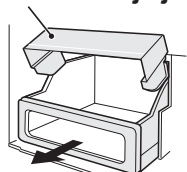

11. Világítás
 12. Tojástartó
 13. Frissen tartó rekesz (felső)
 14. Frissen tartó rekesz (alsó)
 15. Jégkockatartó rekesz
Megjegyzés:
 A jégartó doboz sérülésének megakadályozása érdekében ne öntsön olajat a dobozba és ne készítsen benne jégkockát.
 16. Vízartály
 17. Kezelőpanel
 18. Tartozéktartó rekesz (2db): Csak az SJ-GP820C modell esetében

A zöldséges rekesz ajtajának eltávolítása

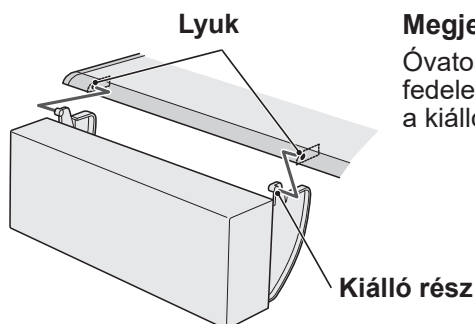

Megjegyzés:

Óvatosan távolítsa el a fedelet, nehogy letörje a kiálló részt.

Ha nagyméretű ételeket szeretne tárolni a hűtőszekrényben

- Eltávolíthatja bármelyik, a fenti képen 1, 2, 3, 4, 5, 6, 7, 8, 12, 13, 14, 15, 16, 18 számmal jelölt polcot vagy rekeszt.
- Ez a hűtési teljesítményt akkor sem befolyásolja, ha a fenti módon használja a hűtőszekrényt.

Szagtalanító egység

- A szagtalanító katalizátor a hideg levegő áramlásának útjába van beépítve. Nem kell működtetni és tisztítani.

Kezelőpanel

A hőmérséklet szabályozása

Ikon	Jelentés	Alapértelmezett beállítás	Ikon	Jelentés	Alapértelmezett beállítás
	Hűtőtér	3 °C		Fagyasztótér	-18 °C

• A kezelőpanelen jelzett hőmérséklet nem felel meg pontosan a belső hőmérsékletnek.

Hasznos funkciók

Ikon	Jelentés	Alapértelmezett beállítás
	Vakáció üzemmód	Kikapcsolva
	Expressz fagyasztás	
	Expressz hűtés	
	Automatikus jégkészítés	

További üzemmódok

Ikon	Jelentés	Alapértelmezett beállítás
	Ajtóriasztó	Bekapcsolva
	Gombok hangja	

Bekapcsolási állapot

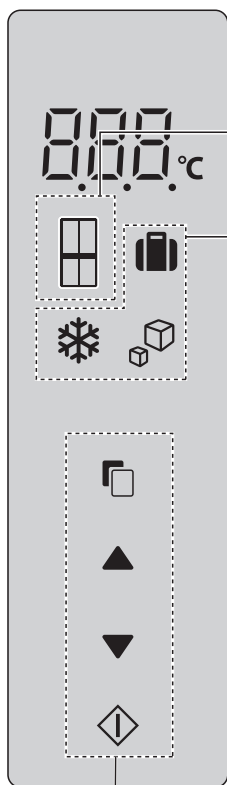

Megjegyzés:

- A készenléti kijelzőn a bekapcsolt üzemmód ikonjai vagy kijelzői világítanak.
- Ha az Expressz hűtés funkció be van kapcsolva, az ikon villog a készenléti kijelzőn.
- Kb. 1 perc téltenség után a kijelző automatikusan visszaáll készenléti kijelző módba.
- A készenléti kijelző kikapcsol, ha további 1 percig nem történik működtetés.
- Ha a hűtőszekrény áramkimaradás miatt leáll, akkor az egyes üzemmódok, kivéve az Extra hűtés és az Expressz fagyasztás, az áramkimaradás után is ugyanúgy működnek.

Kezelő gombok

Hasznos funkciók használata

Használata



Művelet

Kijelző

1



Jelenlegi beállítás

Válassza ki a funkció ikonját.

A gomb megnyomásakor az ikonok a jobb oldalon jelzett sorrendben váltanak.



Készenléti kijelző

2



vagy



Válassza ki az ON (bekapcsolt) vagy az OFF (kikapcsolt) beállítást.

AZ ON/OFF beállítás a gomb megnyomásával vált.

3

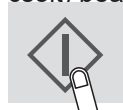

A beállítás megváltozott.

Véglegesítse a beállítást.

Csak „Expressz hűtés”

- 3
- 3 Véglegesítse a beállítást a gomb 3 másodpercig vagy tovább történő nyomva tartásával. (Hangjelzés)

Kiegészítő funkciók kezelése

Ajtóriasztó

- Ha a hűtőszekrény ajtaja 1 percnél tovább marad nyitva, megszólal egyszer az ajtóriasztó, majd 1 perc elteltével újból.
- Ha az ajtót kb. 3 percre nyitva hagyják, a riasztó hangja folyamatosan jelezni fog.
- A riasztó az ajtó becsukása után hallgat el.

A funkció működésének kikapcsolása

Tartsa egyszerre lenyomva a és a gombot legalább 3 másodpercig. (Hangjelzés)

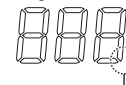

A kijelző kikapcsol.

- Ugyanígy lehet bekapcsolni is a funkciót kikapcsolt állapotból.

Gombok hangja

- Az elektromos hangjelzés az egyes gombok megérintésekor szólal meg.

A funkció működésének kikapcsolása

Tartsa egyszerre lenyomva a és a gombot legalább 3 másodpercig. (Hangjelzés)

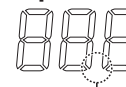

A kijelző kikapcsol.

- Ugyanígy lehet bekapcsolni is a funkciót kikapcsolt állapotból.

Hasznos funkciók













Használatukról a „Kezelőpanel” fejezetben tájékozódhat.

A hőmérséklet szabályozása

A hűtőgép automatikusan szabályozza hőmérsékletét. Ugyanakkor a hőmérsékletet az alábbiak szerint állíthatja be.

- Hűtőtér:
0°C és 6°C között állítható
- Fagyasztótér:
-15°C és -21°C között állítható

A hőmérséklet 0,5°C-os lépésekben állítható Használata

Művelet	Kijelző
1  Válassz a  vagy a  gombot A  gomb megnyomásakor az ikonok a jobb oldalon jelzett sorrendben váltanak.	   Készenlét kijelző
2  vagy  Válassza ki a hőmérsékletet	 A beállítás megváltozott.
3  Véglegesítse a beállítást.	

A hőmérséklet beállítása 1°C-os lépésekben A használat módja

Művelet	Kijelző
1 Végezze el „A hőmérséklet beállítása 0,5°C-os lépésekben” 1. és 2. műveletét.	
2  Nyomja le legalább 3 mp-ig. (Hangjelzés)	
3  vagy  Válassza ki a hőmérsékletet	 A beállítás megváltozott.
4  Véglegesítse a beállítást.	

A beállítási módba 0,5°C-os lépésekben való visszatéréshez végezze el „A hőmérséklet beállítása 1°C-os lépésekben” fejezet 1. és a 2. lépéseit.

Vakáció üzemmód

- Használja ezt az üzemmódot ha elutazik, vagy hosszabb időre eltávozik otthonról.
- A hűtőtér hőmérséklete kb. 10°C-ra lesz beállítva.

Megjegyzés

- Az élelmiszerek eltarthatósági ideje a hűtőszekrényben kb. 1/2-1/3-a normál működésnél megszokottnak. Csak akkor használja ezt a módot, ha nem tart rolandó ételt a készülékben.
- A hűtőtér hőmérséklete nem módosítható.

❄ Expressz fagyasztás

❄ Expressz hűtés

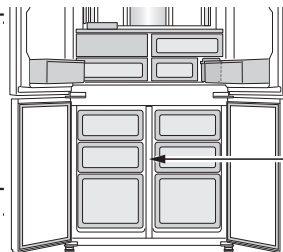

Fagyasztótér

	Expressz fagyasztás	Expressz hűtés
Funkció	Ez a funkció felgyorsítja az ételek lefagyasztásának vagy a jég elkészítésének idejét.	Ez a funkció az italok vagy az ételek gyors lehűtésére szolgál.
Hely	Fagyasztótér	Fagyasztótér FIGYELEM: Ne helyezzen be üvegpalackokat. Nagy a kockázata, hogy szétrobbannak.
Működési idő	2 óra* ¹ <ul style="list-style-type: none">Ez a funkció automatikusan kikapcsol.A hangjelzés nem szólal meg.	30 perc <ul style="list-style-type: none">Ez a funkció automatikusan kikapcsol.A hangjelzés megszólal. A hangjelzés kikapcsolása*² Nyomja meg a bevétel gombot. 
A működés befejezése után	<ul style="list-style-type: none">Nem kell az italokat vagy az ételeket kivenni.	<ul style="list-style-type: none">Ügyeljen rá, hogy az italokat és az ételeket kivegye, ha megszólal a hangjelzés.Ha az italokat és az ételeket körülbelül 30 percnél hosszabb ideig hagyják a fagyasztóban, megfagyhatnak.
Ha a működés során áramkimaradás lép fel	<ul style="list-style-type: none">Ez a funkció automatikusan törlődik.	<ul style="list-style-type: none">Ez a funkció automatikusan újraindul a korábbi állapotból az áramszolgáltatás újraindulásakor.

*1 Több időt vehet igénybe a végrehajtása, ha a művelet átfedésben van a leolvasztással. Ez az üzemmód a leolvasztás befejezése után kezdődik.

*2 Ha nem állítja le a hangjelzést (riasztást), 30 percig folyamatosan szól.

Megjegyzés

- Az expressz fagyasztás és az expressz hűtés egyszerre nem érhető el, ha valamelyik mód be van kapcsolva.
- Amennyire csak lehetséges, ezen funkciók használata közben kerülje az ajtónyitásokat.

Plasmacluster

A Plasmacluster funkció automatikusan működésbe lép, ha a hűtőszekrényt bekapcsolják. A hűtőszekrényben levő ionizátor pozitív és negatív ionok együttes keverékéből álló ionfelhőket bocsát ki a hűtő térben. Ezek az ionfelhők ártalmatlanítják a levegőben lévő penészgombákat.

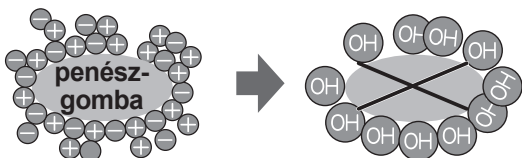

Megjegyzés

A hűtőszekrényben enyhe szagot érezhet. Ez az ionizáló által létrehozott ózon illata. Az ózon mennyisége minimális és gyorsan elillan a hűtőszekrényben.

Automatikus jégkocka készítő

Leírás

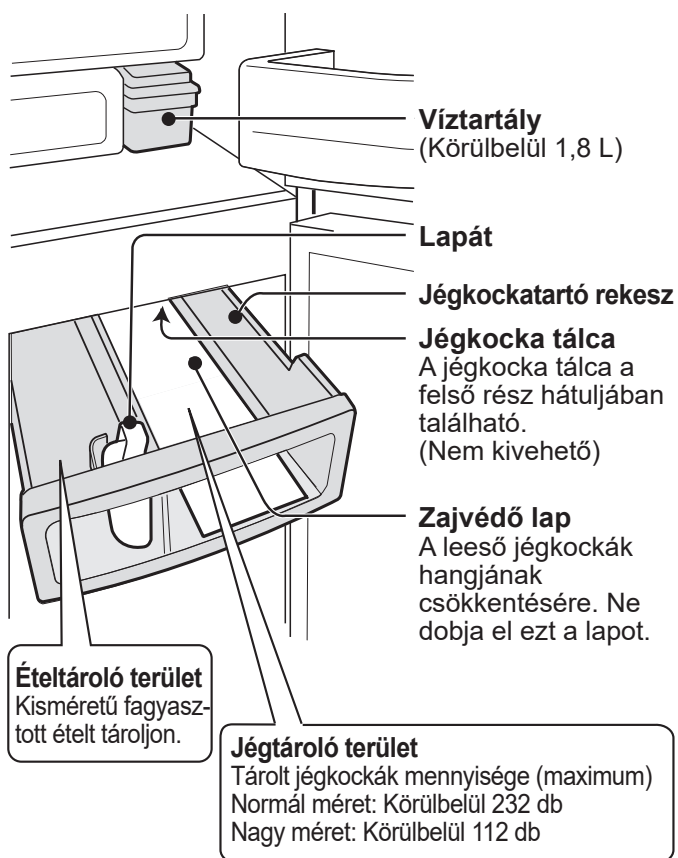

Hogyan készülnek a jégkockák?

Vízellátás

A víz a víztartályból a jégkocka tálca alá kerül.

Jégkocka készítés

- Jégkockák készítése. (Egyszerre 8 db)
- A ciklusonként elkészített jégkockák száma néha változhat.

Kiadás

- A jégkockatálca elfordul, kiadja a jégkockákat, majd visszatér a „Vízellátás” lépéshez.
- A jégkockatálca nem fordul el, ha a jégkockatartó tele van.

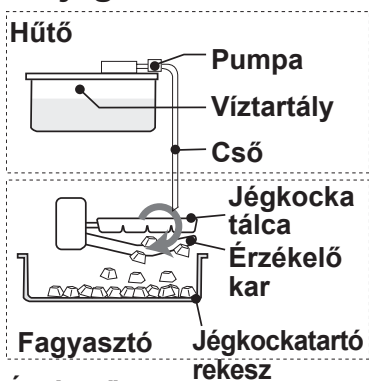

Érzékelő kar

A jégkockák mennyiségét rendszeresen ellenőrzi ez a kar.

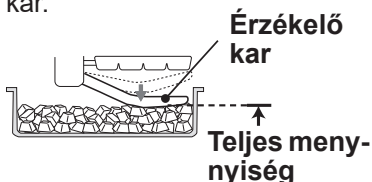

A jégkockák mennyisége csökkenhet, ha nem simítják el őket.



Jégkocka készítés

2 méret között választhat az alábbiak szerint.

Üzem-mód	Ikron	A jégkocka készítéshez szükséges idő
Normál méret	On	Kb. 2 óra
Nagy méret	OnL	Kb. 3,5 óra

Megjegyzés:

- A fentiekben jelzett jégkészítési idő csak körülbelüli érték 30°C-os környezeti hőmérséklet mellett, ha a hőmérséklet beállítás a kezdeti beállításhoz állítva (hűtőszekrény: 3°C, fagyasztó: -18°C), az ajtó kinyitása vagy becsukása nélkül.

Használata

- Gyári alapbeállításban a jégkocka-készítési üzemmód KI (- - -) van kapcsolva.

Művelet

Kijelző

1



Válassza az Automatikus jégkészítés ikont.

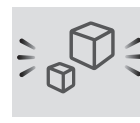

2



Válassza ki a jégkocka méretét. (Normál vagy nagy)

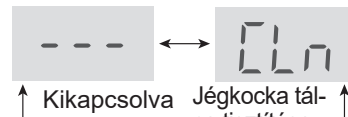

Kikapcsolva Jégkocka tálca tisztítása

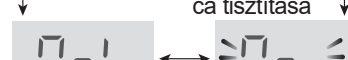

Nagy méret

Normál méret

3

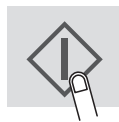

Véglegesítse a beállítást. (hangjelzés)



Az ábra a normál méretet ábrázolja.

Használata

- Mossa ki a víztartályt és a jégkockatartó rekeszt.
- Használja a jégkocka tálca tisztítása módot a jégkocka tálca és a cső megtisztításához. (Szennyeződés vagy kellemetlen szag lehet az automatikus jégkocka készítőben.)

Művelet

1 Öntsön vizet a víztartályba és helyezze be a víztartályt.

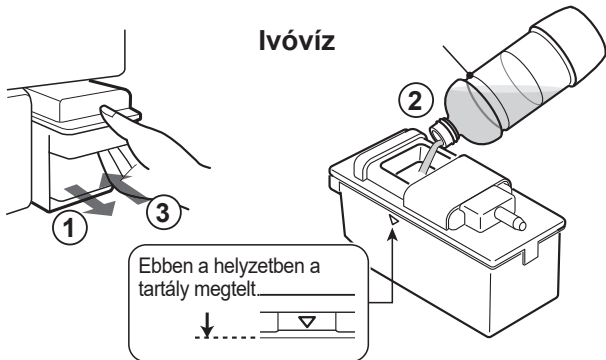

Megjegyzés:

- Lépés: Ne használjon mást, csak ivóvizet. (gyümölcslé, tea, szénsavas üdítő és sportitalok) Beszennyezhetik a jégkockakészítő belsejét és ez a készülék meghibásodásához vezethet.
- Lépés: Ne döntse meg a víztartályt. Ellenkező esetben a víz kifolyhat a tartályból mozgás közben.
- Lépés: Megfelelően helyezze be a víztartályt. A készülék nem készít jégkockákat, ha a tartály nincs teljesen behelyezve.

A jégkockák automatikusan készülnek.

2 Vegye ki a jégkockákat.

- Egyszerre 2 típusú (formájú) jégkockát készít a készülék.

Kocka forma



Többoldalú forma



- A jégkockák a jégkockatartó rekesz hátsó felében halmozódnak fel. Húzza őket az elülső részre további jégkockák készítéséhez.

A víztartály szét- és összeszerelése

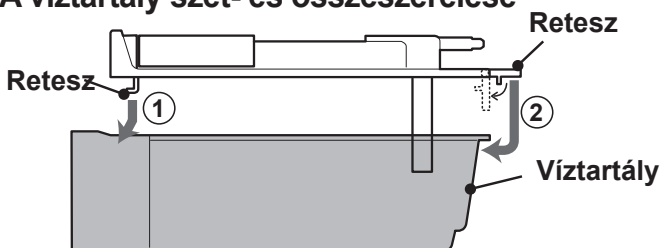

- A fenti ábra a tartály összeszerelését mutatja. Szétszerelése az ellentétes módon történik.

Megjegyzés:

- Kb. 24 óra alatt készülnek el az első jégkockák.
- Higiéniai okokból hetente egyszer töltsse fel friss vízzel a tartályt, még akkor is, ha a tartályban van még víz.
- Körülbelül hetente egyszer vegye ki a víztartályt és mossa el vízzel.
- Ha üresen hagyja a tartályt, előfordulhat, hogy néha zajt bocsát ki, de ez normális jelenség.
- Ne tegye a lapátot vagy ételeket a jégkockák tetejére. Ez az automatikus jégkockakészítő meghibásodásához vezethet (az érzékelő karjának károsodása stb.) vagy a tartót nem lehet kihúzni. Helyezze a lapátot a kijelölt helyre.

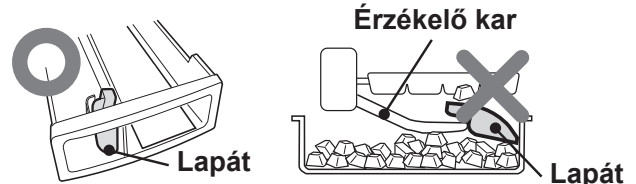

- Nagyméretű jégkockák nem készíthetők, ha a víztartály vízszintje alacsony, még ha a „Nagy méretű” módot választották is ki.

Fehér részecskék a jégkockákban és úszó részecskék olvadáskor

- A vízben lévő ásványi anyagok megszilárdulhatnak és kifehéredhetnek, amikor a víz megfagy. Az ásványok a fagyás miatt nem oldódó állapotba kerülhetnek, ezért a jégkockák elolvadásakor fehér úszó anyag marad hátra, de ez normális jelenség.
- A jelenség nagyobb valószínűséggel fordulhat elő, ha kemény vizet használ (például a víz keménysége 100 mg/l vagy magasabb).

A jégkocka készítés hosszabb időt vesz igénybe, ha:

- A helyiség hőmérséklete magas.
- A készülék kevesebbet hűt, pl. télen.
- Sok élelmiszert helyeztek a készülékbe.
- A hűtőszekrény leolvasztja a hűtőegységet.
- Az ajtót rendszeresen kinyitják.
- Amikor újraindítják a jégkocka készítést.
- Be van kapcsolva az energiatakarékos üzemmód.

Jégkocka készítés közvetlenül üzemmód váltás után

- Közvetlenül az üzemmód megváltoztatása után készült jégkockák mérete még nem változik meg. Ez azért van, mert még vannak félkész jégkockák a jégkocka tálcában, amikor üzemmódot vált. A második adag vagy a későbbi jégkockák tükrözik az üzemmód váltást.

Jégkockák kitüremkedése: A jégkockatálcában található néhány rés.



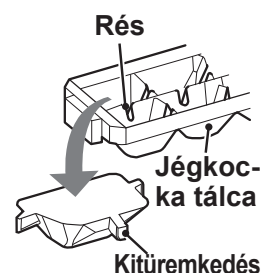

- Ezért a jégkockákon ezek miatt a rések miatt kitüremkedések vannak.
- A kitüremkedések hegyesek lehetnek. Legyen óvatos, amikor a jégkockákat közvetlenül a szájába helyezi.

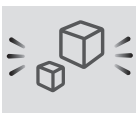
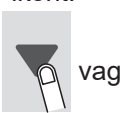

Jégkocka készítés kikapcsolása

- Használja ezt az üzemmódot éjszaka vagy téli időszakban.
- A jégkockatartó dobozt fagyasztó rekeszként használhatja.

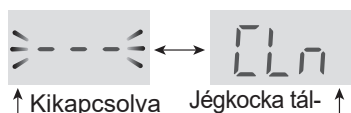
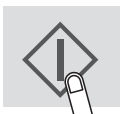
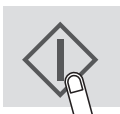
Használata

Művelet	Kijelző
1 	
Válassza az Automatikusan jégkészítés ikont.	
2  vagy 	
Válassza a „Ki” módot.	Kikapcsolva Jégkocka tálca tisztítása
	
	Nagy méret Normál méret
3 	
Véglegesítse a beállítást. (hangjelzés)	
4 Ürítse ki a víztartályt. Szárítsa ki alaposan és helyezze vissza az eredeti helyére.	

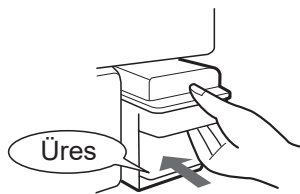

A jégkocka készítés kikapcsolása után

- A jégkockakészítő üzemmód kikapcsolása után a jégkocka tálca és az érzékelő kar tovább működik, mert a jégkockakészítő még egy jégkocka kibocsátást végrehajt.
- Várjon 5 órát a jégkészítés kikapcsolása után, mielőtt ételt helyez a jégkockatartó rekeszbe.



Jégkocka tálca tisztítása

- Ez az üzemmód a jégkocka tálca és a cső tisztítására szolgál.
- Mikor használja ezt az üzemmódot: Mielőtt először jégkockákat készít, vagy ha a hűtőszekrényt 5 napig nem használták.
- A víz a víztartályból a jégkocka tálcahoz kerül.
- Egy tisztításkor 100ml víz érkezik a víztartályból.

Előkészület

- Töltsön vizet a víztartályba és helyezze be.
- Ürítse ki a jégkockatartó rekeszt.

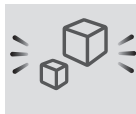
Használata

Művelet	Kijelző
1 	
Válassza az Automatikusan jégkészítés ikont.	
2  vagy 	
Válassza a „CLn” (Jégtálca tisztítása) módot.	Kikapcsolva Jégkocka tálca tisztítása
	
	Nagy méret Normál méret
3 	
Véglegesítse a beállítást a  gomb 3 másodpercig vagy tovább történő nyomva tartásával. (Hangjelzés)	

Elkezdődik a jégkockatálca tisztítása.
 • Ez körülbelül 40 mp-ig tart, és hangjelzést fog hallani.



Megjegyzés:

A művelet elvégzése közben ne húzza ki a jégkockatartót.

- 4 Kövesse újból a 2–3 lépéseket.
- 5 Ürítse ki a vizet a jégkockatartó rekeszből. Szárítsa ki alaposan és helyezze vissza az eredeti helyére.

Megjegyzés:

- A jégkockakészítés beállítása visszaáll az „OFF (---)” állapotba, miután egyszer elvégezte a tisztítást.

Ételtárolás

- Győződjön meg róla, hogy az élelmiszer a lehető legfrissebb minőségű a romlandó élelmiszerek tárolási idejének maximalizálása érdekében. Az alábbiakban általános útmutatás talál az élelmiszerek hosszabb ideig történő tárolásához.
- Az élelmiszerek korlátozott tárolási élettartammal rendelkeznek. Ügyeljen arra, hogy ne lépje túl a gyártó által megadott eltarthatósági időt.

Fagyasztó

- Egyszerre csak kis mennyiségű ételt fagyasszon le, hogy gyorsan megfagyjanak.
- Az ételt megfelelő módon szorosan zárja le vagy fedje be.
- Egyenletesen helyezze el az ételeket a fagyasztóban.
- Címkézze fel a zacskókat vagy dobozokat, hogy áttekinthesse milyen ételt fagyasztott le.

*Jégkészítésre vonatkozó megjegyzések

- A „Leírás”-ban szereplő képen látható pozíció kivételével a jégkészítési folyamat tovább tartat.
- Ha egyszerre sok ételt vagy vizet szeretne lefagyasztani az lelassíthatja a jégkészítési folyamatot.
- Aktiválhatja az Expressz fagyasztás módot a gyors jégkészítéshez.

Hűtő

Gyümölcs / Zöldség

- A gyümölcsöt és a zöldséget nem teljesen zárt műanyag anyagba pl. zacskóba (ne zárja be) kell csomagolni, majd a gyümölcs- és zöldségtároló rekeszbe helyezni a nedvességsökkenés minimalizálása érdekében.
- Az alacsony hőmérsékletre érzékeny gyümölcsöket és a zöldségeket tárolja egy hűvös helyen, ne a hűtőszekrényben.

Tejtermékek és tojás

- A legtöbb tejtermék külső csomagolásán feltüntetik fogyaszthatóságának idejét, egyúttal tájékoztatják az élelmiszer ajánlott tárolási hőmérsékletéről és eltarthatóságáról.
- A tojásokat a tojástartóban kell tárolni.

Húsok / Halak

- Helyezze egy tányérra vagy egy edényre, és fedje be papírral vagy műanyag fóliával.
- A nagyobb húsdarabokat, halat vagy baromfit helyezze a polcok hátsó felére.
- Gondoskodjon róla, hogy minden főtt étel fóliával gondosan be legyen csomagolva vagy légzáró tartóba legyen helyezve.

*Megjegyzés a friss ételhez

- A friss élelmiszereket (megfelelően csomagolva) megromlásuk megelőzése és más élelmiszerekre gyakorolt negatív hatásuk miatt csak korlátozott ideig lehet tárolni.

Tanácsok a harmat vagy zúzmara megakadályozására a hűtőszekrényben

- Tartsa az ajtót zárva. Ha az étel leesik, az a szekrény és az ajtó közötti rést okozhat. Tegye vissza a polcra vagy a rekeszbe.
- Az ajtó kinyitása és becsukása a lehető leggyorsabban történjen meg. Harmat vagy zúzmara alakulhat ki a készülékben, ha az ajtót hosszabb ideig nyitva tartják, vagy nagyon gyakran kinyitják és becsukják az ajtót.
- Az eltávolítani kívánt ételt be kell csomagolni vagy zárt edénybe kell helyezni, például ételtartó dobozokba vagy műanyag fóliába. (Különösen a magas nedvességtartalmú élelmiszereket.)

Tanácsok az élelmiszerek tárolásához

- Az ételeket egyenletesen helyezze el a polcokon, hogy a hideg levegő hatékonyan keringhessen.
- Az ajtó hosszú ideig történő nyitva tartása a készülék belső hőmérsékletének jelentős emelkedését okozhatja.
- A forró ételeket a készülékbe helyezés előtt hűtse le. A forró élelmiszerek behelyezése növeli a készülék hőmérsékletét és az élelmiszerek megromlásának esélyét.
- Ne zárja el a hideg levegőt keringető rendszer kimeneti és bemeneti nyílásait ételekkel vagy tárolódobozokkal. Ellenkező esetben az élelmiszer nem egyenletesen hűthető a hűtőszekrényben.
- Ne helyezzen ételt közvetlenül a hideg levegő kiáramló nyílásai elé. Megfagyhat az élelmiszer.

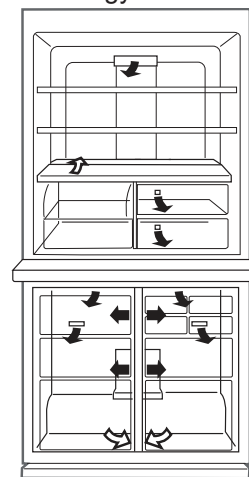

← BE
→ KI

Tippek az energiatakarékos használatához

- A hűtőszekrényt jól szellőző helyen helyezze el és hagyjon elegendő helyet a szellőzésre.
- A hűtőszekrényt ne érje közvetlen napfény, és ne helyezze hőfejlesztő készülék mellé.
- Amennyire csak lehetséges, kerülje az ajtónyitásokat.
- A forró ételeket a készülékbe helyezés előtt hűtse le.
- Az ételeket egyenletesen helyezze el a polcokon, hogy a hideg levegő hatékonyan keringhessen.

Karbantartás és tisztítás

Fontos

Kövesse az alábbi tanácsokat a belső felületek és a műanyag részek megrepedésének megakadályozása érdekében.

- Törölje le a műanyag részekhez tapadt étel olajat.
- Egyes háztartási vegyi anyagok károsodást okozhatnak, ezért csak hígított mosogatószeres folyadékot (vagy szappanos vizet) használjon.
- Ha hígítatlan mosogatószer használ, vagy a szappanos vizet nem törli le alaposan, akkor a műanyag részek megrepedhetnek.

Tisztítás

Higiéniai okokból ügyeljen rá, hogy rendszeresen elvégezze az alábbi dolgokat.

- Távolítsa el a tartozékokat (pl. polcokat) a készülék belsejéből és az ajtóból. Mossa le őket meleg szappanos mosogatószeres vízzel. Ezután öblítse le őket tiszta vízzel és szárítsa meg.
- Tisztítsa meg a belső részeket meleg mosogatószeres vízbe áztatott ruhával. Ezután hideg vízzel alaposan törölje le a szappanos vizet.
- A készülék külső felületeit törölje le egy puha ruhával minden alkalommal, amikor szennyezetté válnak.
- Tisztítsa meg a mágneses ajtó tömítést egy fogkefével és meleg szappanos/mosogatószeres vízzel.
- A kezelőpanelt száraz ruhával törölje le.

Megjegyzés

- Tisztítás után helyezze a polcokat és a dobozokat vissza az eredeti helyükre.
- Ne használjon durva tisztítószereseket vagy oldószereseket (lakk, festék, polírozó por, benzin, forralt víz stb.), amelyek kárt okozhatnak.
- Ha kihúzta a hálózati csatlakozót, várjon legalább 5 percet, mielőtt ismét csatlakoztatja a tápcsatlakozót a hálózatba.
- Az üvegpcok nehezek. Erősen tartsa a polcokat, amikor kiveszi őket a szekrényből.
- Ne ejtsen tárgyakat a hűtőszekrény belsejébe és ne üssön tárgyakat a belső falaknak. Ez repedéseket okozhat a belső felületeken.

Szállítás előtt

Törölje ki a vizet a párologtatóból. Mielőtt felitatná a vizet, várjon legalább 1 órát a tápcsatlakozó kihúzása után, mivel a hűtésért felelős alkatrészek rendkívül forróak lehetnek. (A párologtató tálca a termék hátulján található.)

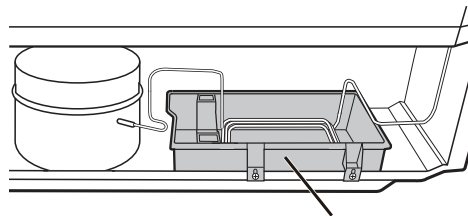

Párologtató tálca

A hűtőegység leolvasztása

A leolvasztást automatikusan elvégzi a készülék energiatakarékos rendszere. (Kb. naponta egyszer.) A jégkészítés időt vesz igénybe, mivel a belső hőmérséklet a kiolvasztás során a szokásosnál valamivel magasabb lesz.

Ha kiég ahűtőtér lámpája

Forduljon a SHARP hivatalos márkaszervizéhez, hogy kicseréljék az izzót. Az izzót csak szakképzett szerelő cserélheti ki.

A hűtőszekrény kikapcsolása

Ha a hűtőszekrényt hosszabb időre ki kell kapcsolni, az alábbi lépéseket kell megtenni a penész kialakulásának csökkentése érdekében:

1. Távolítsa el minden ételt.
2. Húzza ki a tápcsatlakozót a konnektorból.
3. Tisztítsa meg és alaposan szárítsa meg a készülék belsejét.
4. Tartsa az ajtókat pár napig résnyire nyitva, hogy kiszáradjon a belső tér.

A szerviz hívása előtt

A szerviz hívása előtt ellenőrizze az alábbi pontokat.

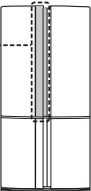
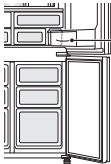
Probléma	Megoldás
A hűtőgép egyáltalán nem hűt, és az ikonok sorban kigyulladnak.	A hűtőgép „eladótéri kijelzési mód”-ban van. Az üzemmód megszakításához kövesse az 1.–2. lépéseket. <div style="float: right; border: 1px solid black; padding: 5px; border-radius: 10px; display: inline-block;">Hangjelzés</div> <ol style="list-style-type: none"> 1. Nyissa ki a hűtőgép ajtaját. 2. Érintse meg a  gombot legalább 5 másodpercig.
A készülék külseje meleg.	Ez normális jelenség. Ez azért van, mert egy meleg cső található a készülékben a harmatképződés megakadályozására.
A hűtőszekrény ajtófogantyújának környezete meleg.	Ez normális jelenség. A harmat kialakulását megakadályozó fűtőelem az ajtó belsejében található. <div style="float: right; text-align: center;">  </div>
A hűtőszekrény hangos zajt ad.	Az alábbi hangok normálisak. <ul style="list-style-type: none"> • A kompresszor hangos zajt kelt, amikor működésbe lép. <ul style="list-style-type: none"> -- A hang idővel csendesebbé válik. • A kompresszor naponta egyszer hangos zajt bocsát ki. <ul style="list-style-type: none"> -- Közvetlenül a hűtőegység automatikus leolvasztása után hallható a hang. • Áramló folyadék hangja (pezsgés, bugyogó hang) <ul style="list-style-type: none"> -- A csövekben áramló hűtőközeg okozza (a hang időről időre hangosabbá válhat). • Repedezés vagy ropogás hangja, csikorgó hang <ul style="list-style-type: none"> -- Ezt hűtés közben a belső falak és a belső alkatrészek tágulása és összehúzódása okozza.
Dér vagy harmat jelenik meg a hűtőszekrény belsejében vagy külsején. (Használjon nedves ruhát a dér és egy száraz ruhát a pára letörléséhez.)	Ez az alábbi esetek valamelyikében fordulhat elő. <ul style="list-style-type: none"> • Ha a környezeti páratartalom magas. • Ha az ajtót gyakran kinyitják és becsukják. • Ha magas nedvességtartalmú élelmiszert helyeztek a készülékbe. (Be kell csomagolni.) • Ez a jelenség többé-kevésbé az évszak (esős évszak), a használati szokások és a környezeti feltételek függvényében jelenik meg.
A hűtőtérben lévő étel fagyott.	<ul style="list-style-type: none"> • A hűtőszekrényt hosszú ideig úgy működtették, hogy a hűtőtér hőmérséklete 0°C-ra volt állítva? <ul style="list-style-type: none"> -- Állítsa vissza a hőmérséklet szabályozót 3°C körüli értékre. • A hűtőszekrényt hosszú ideig úgy működtették, hogy a fagyasztótér hőmérséklete -21°C-ra volt állítva? <ul style="list-style-type: none"> -- Állítsa vissza a hőmérséklet szabályozót -18°C körüli értékre. • Ha a környezeti hőmérséklet alacsony, az élelmiszerek akkor is megfagyhatnak, ha a hűtőtér hőmérséklete 6°C-ra van beállítva.
Szagok a belső térben.	<ul style="list-style-type: none"> • Az erős szagú élelmiszereket be kell csomagolni. • A szagtalanító egység nem képes minden szagot közömbösíteni. • Rendszeren tisztítsa meg a készülék belsejét.
Néhány vonal található a műanyag alkatrészek felületén.	<ul style="list-style-type: none"> • Ezek nem gyártási hibák. A gyantás anyag illeszkedő része vagy a fémforma csatlakozó része vonalakat hagy maga után. <div style="float: right; text-align: center;">  <p>Vonal</p> </div>

Ha továbbra is szüksége van a szerviz szolgáltatásaira

Vegye fel a kapcsolatot az Önhöz legközelebb található hivatalos SHARP márkaszervizzel.

Látogasson el a www.sharphomeappliances.com oldalra az alábbi információkért.

- Pótalkatrészek elérhetősége
- Javítás és karbantartás elérhetősége
- Pótalkatrészek kiszállításának maximális ideje
- Szétszerelésre vonatkozó követelmények a hasznosítás és újrafeldolgozás érdekében a környezetszennyezés elkerülésével

A termékinformációt az energiacímkén található kód beolvasásával is megtekintheti.

Kérjük, feltétlenül őrizze meg a jótállási jegyet, és lehetőség szerint az energiacímkét is.



Vă mulțumim foarte mult pentru achiziționarea acestui produs SHARP. Înainte de a folosi acest frigider SHARP, vă rugăm să citiți acest manual de instrucțiuni pentru a beneficia la maximum de noul dumneavoastră frigider.

- Acest frigider este destinat fabricării de cuburi de gheață, refrigerării și congelării.
- Acest frigider este destinat exclusiv pentru uz casnic, la temperatura ambiantă indicată în tabel. Clasa de climă este specificată pe plăcuța de identificare. Dacă frigiderul funcționează în afara gamei (gama de temperatură ambiantă) clasei de climă precizată pentru modelul respectiv, este posibil ca acesta să nu poată menține temperaturi satisfăcătoare la interior. În cazul în care acesta este utilizat la temperaturi mai scăzute, frigiderul nu va fi afectat până la temperatura de +5°C.
- Frigiderul nu ar trebui să fie supus la temperaturi de -10°C sau mai scăzute pentru o perioadă mai lungă.
- Acest aparat este conceput pentru a fi utilizat în condiții de temperatură ambiantă între 16°C și 43°C.

Exclusiv pentru uz casnic

Clasa climatică	Intervalul acceptabil de temperatură ambiantă
SN	De la +10°C până la 32°C
N	De la +16°C până la 32°C
ST	De la +16°C până la 38°C
T	De la +16°C până la 43°C

Informații privind siguranța

	AVERTISMENT	Acesta indică existența unor riscuri mari de deces sau vătămări grave.
	ATENȚIE	Acesta indică existența unor riscuri mari de daune materiale sau vătămări corporale.
	ATENȚIE	Marcajele cu foc înseamnă că frigiderul prezintă un risc de incendiu.



AVERTISMENT

Agent frigorific

Acest frigider conține agent frigorific inflamabil (R600a: izobutan) și gaz izolant sub presiune (ciclopentan). Respectați regulile de mai jos pentru a evita aprinderea și explozia.

- Nu deteriorați circuitul de agent frigorific și, de asemenea, nu permiteți contactul obiectelor ascuțite cu sistemul de refrigerare. Sistemul de refrigerare din spatele și din interiorul frigiderului conține agent frigorific.
- A nu se folosi dispozitive mecanice sau alte mijloace pentru a accelera procesul de decongelare. (Acest frigider a adoptat sistemul de decongelare automată.)
- Nu folosiți aparate electrocasnice în interiorul frigiderului.
- Nu blocați spațiul din jurul frigiderului.
- Nu folosiți spray-uri inflamabile, cum ar fi spray-uri cu vopsea, în apropierea frigiderului.
- Nu depozitați spray-uri inflamabile, cum ar fi spray-uri cu vopsea, în frigider.
- În cazul unei defecțiuni a sistemului de refrigerare, nu atingeți priza de perete și nu utilizați flăcări deschise. Deschideți fereastra și eliberați aerul din încăpere. Apoi, adresați-vă unui agent de service autorizat de SHARP pentru service.

Cablul de alimentare, ștecherul, priza

Citiți cu atenție următoarele reguli pentru a preveni șocul electric sau incendiul.

- Protejați cablul de alimentare împotriva deteriorărilor în timpul instalării sau mutării. În cazul în care cablul de alimentare sau ștecherul sunt slăbite, nu introduceți ștecherul în priză.
- Nu poziționați mai multe prelungitoare sau surse de alimentare portabile în spatele frigiderului.
- Conectați ferm și direct ștecherul în priza de perete. Nu utilizați un cablu prelungitor sau o mufă adaptor.
- Conectați ștecherul la priza cu tensiunea nominală necesară.
- Conectați corect contactul de împământare la borna de împământare.
- Nu atingeți ștecherul cu mâinile ude.
- Deconectați de la sursa de alimentare scoțând ștecherul din priză. Nu trageți de cablul de alimentare atunci când scoateți din priză aparatul.
- Praful depus pe ștecher poate cauza un incendiu. Ștergeți praful cu grijă.
- Scoateți ștecherul din priză dacă frigiderul nu este folosit mult timp.

- În cazul în care cablul flexibil de alimentare s-a deteriorat, acesta trebuie înlocuit de către un agent de service autorizat de SHARP, pentru a evita pericolele.

Instalarea

- Nu instalați frigiderul într-o locație umedă sau udă. Acestea pot provoca deteriorarea izolației sau scurgeri electrice. De asemenea, este posibil să se formeze condens pe exteriorul frigiderului, iar acesta poate produce rugină.
- Frigiderul trebuie instalat drept și în poziție fixă pe pardoseală.

În timpul utilizării

- Nu depozitați materiale volatile și inflamabile, cum ar fi eter, benzină, propan, cutii cu aerosoli, agenți adezivi și alcool pur etc. Aceste materiale explodează cu ușurință.
- Nu depozitați la frigider produse sensibile la temperatură, cum ar fi produsele farmaceutice. Există riscuri mari de modificare a calității produsului.
- Nu încercați să faceți schimbări sau modificări la acest frigider. Acest lucru poate duce la incendiu, electrocutare sau rănire.
- Nu puneți băuturi îmbuteliate și doze în compartimentul congelatorului. Mai ales atunci când este în funcțiune modul „Răcire rapidă”, există un risc ridicat de explozie a sticlelor.
- Nu așezați niciun obiect pe partea superioară a frigiderului. Dacă obiectul cade de la înălțime, acesta poate provoca vătămare.
- Nu loviți puternic ușile din sticlă. În caz contrar, acestea se pot sparge și pot cauza vătămări corporale. <Doar pentru SJ-GP820C>
- Acest frigider poate fi utilizat de către copii cu vârsta de cel puțin 8 ani și de către persoane cu capacități fizice, senzoriale sau mentale reduse sau cu lipsă de experiență sau cunoștințe, fără supravegherea sau instruirea privind utilizarea frigiderului din partea unei persoane responsabile de siguranța lor. Copiii nu se vor juca cu aparatul. Curățarea și întreținerea nu vor fi realizate de către copii nesupravegheați. Copiii cu vârsta între 3 și 8 ani pot încărca și descărca aparatele electrocasnice de refrigerare.

Îngrijirea și curățarea

- Mai întâi, scoateți frigiderul din priză pentru a preveni șocul electric.
- Nu stropiți apă direct pe carcasa exterioară sau în interior. Acest lucru poate duce la formarea de rugină și la deteriorarea izolației electrice.

Problemă

- În cazul în care simțiți miros de ars, scoateți imediat ștecherul din priză. Apoi, adresați-vă unui agent de service autorizat de SHARP pentru service.
- În cazul pierderii de gaz, ventilați zona deschizând fereastra. Nu atingeți frigiderul sau priza.

Eliminarea

- Asigurați-vă că frigiderul nu prezintă niciun pericol pentru copii în timpul depozitării până la eliminare. (ex. scoateți ușa pentru a preveni blocarea copilului în interior.)
- Duceți frigiderul la o fabrică de reciclare profesională. Unele materiale, cum ar fi agenții frigorifici inflamabili, gazul izolator, panourile de izolare în vid (VIP), sursele de lumină și componentele electrice trebuie reciclate corespunzător.



ATENȚIE

La transport

- Folosiți un covoraș de protecție la instalarea sau mutarea frigiderului pentru a proteja deteriorarea pardoselii.
- Contactați centrul de service autorizat înainte de a instala sau muta frigiderul.

În timpul utilizării

- Nu atingeți unitatea compresorului sau părțile sale periferice, deoarece acestea devin foarte fierbinți în timpul funcționării și marginile metalice pot cauza vătămări corporale.
- Nu atingeți alimentele sau recipientele metalice din compartimentul congelatorului cu mâinile ude. Acest lucru poate cauza degerături.
- Nu folosiți decât apă potabilă pentru a face cuburi de gheață.
- Nu deschideți și nu închideți ușa atunci când cineva ține mâna lângă ușă. Există riscul de a-i prinde degetele în ușă.
- Nu așezați obiecte supradimensionate în suporturile ușii. Dacă obiectul cade din suporturi, acesta poate provoca vătămare.
- Asigurați-vă că manipulați rafturile de sticlă cu grijă atunci când le instalați sau să le dezinstalați. Dacă scăpați rafturile de sticlă, acestea se pot sparge sau pot cauza vătămare.

Indicatorul de temperatură

Există un autocolant de monitorizare a temperaturii în interiorul compartimentului frigider pentru a ajuta la controlul temperaturii.

Zona rece

Simbolul indică zona rece din compartimentul frigiderului. (Nu se aplică raftului de pe ușă poziționat la aceeași înălțime.)

Simbol



ALBASTRU



Setări corecte

ALB



Temperatura este prea mare, reglați comanda de temperatură a frigiderului.

Verificarea temperaturii în zona rece

Autocolantul de monitorizare a temperaturii indică dacă temperatura în zona rece este suficient de scăzută. Autocolantul ar trebui să fie „ALBASTRU”. Dacă autocolantul este „ALB”, este posibil ca temperatura să fie prea ridicată. În acest caz, puteți seta frigiderul pe o temperatură mai scăzută. Așteptați timp de 6 ore înainte de a verifica din nou autocolantul de monitorizare a temperaturii.

Notă

- Temperatura interioară a frigiderului depinde de diverși factori, cum ar fi temperatura ambiantă din încăpere, cantitatea de alimente depozitate și frecvența de deschidere a ușii.
- După ce se introduc alimente proaspete sau se lasă ușa deschisă o anumită perioadă de timp, este normal ca indicatorul de temperatură să devină ALB.

Informații privind eliminarea acestui echipament



DACĂ DORIȚI SĂ ARUNCAȚI ACEST ECHIPAMENT, VĂ RUGĂM SĂ NU FOLOSIȚI RECIPIENTUL DE GUNOI OBIȘNUIT ȘI SĂ NU ÎL INTRODUCEȚI ÎNTR-UN ȘEMINEU!

Echipamentele electrice și electronice uzate trebuie eliminate SEPARAT, în conformitate cu legislația locală în vigoare.

Colectarea separată promovează tratamentul ecologic, reciclarea materialelor și minimizarea eliminării finale a deșeurilor. ELIMINAREA NEADECVATĂ poate fi dăunătoare pentru sănătatea umană și mediu datorită anumitor substanțe! Duceți ECHIPAMENTELE UZATE la o unitate de colectare locală, de obicei municipală, după caz.

Dacă aveți îndoieli cu privire la eliminare, contactați autoritățile locale sau comercianții și cereți metoda corectă de eliminare.

NUMAI PENTRU UTILIZATORII DIN UNIUNEA EUROPEANĂ ȘI CÂTEVA ALTE ȚĂRI; DE EXEMPLU, NORVEGIA ȘI ELVEȚIA: Participarea dumneavoastră la colectarea separată este solicitată prin lege.

Simbolul prezentat mai sus apare pe echipamentele electrice și electronice (sau pe ambalaj) pentru a le reaminti utilizatorilor de acest lucru. Utilizatorii CASNICI sunt rugați să utilizeze facilitățile de returnare existente pentru echipamentele folosite. Returnarea se face gratuit.

1 Asigurați spațiu de ventilare adecvat în jurul frigiderului.

- Imaginea arată spațiul minim necesar pentru instalarea frigiderului. Condiția de măsurare a consumului de energie se realizează sub o dimensiune spațială diferită.
- Frigiderul poate să aibă un consum de energie mai mic dacă i se oferă un spațiu mai mare.
- Dacă folosiți frigiderul într-un spațiu cu dimensiuni mai mici decât valorile din imaginea de mai jos, acest fapt poate să ducă la creșterea temperaturii în produs, zgomot mare și defectare.
- Spațiul dintre partea din spate a frigiderului și perete trebuie să fie de cel puțin 50 mm și cel mult 75 mm. Dacă spațiul este mai lat de 75 mm, puteți suferi vătămări prin atingerea compresorului și a părților sale periferice care sunt extrem de fierbinți în timpul funcționării.

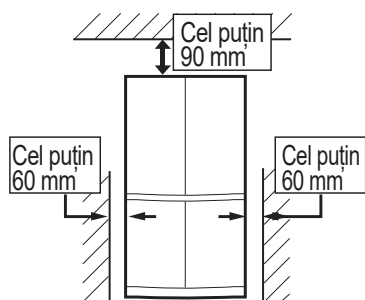

Spațiul total necesar în utilizare

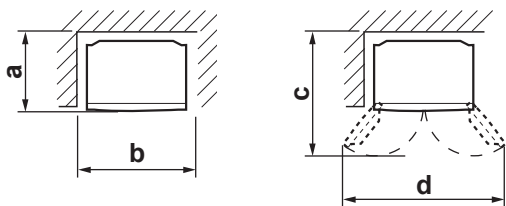

	SJ-GP820C	SJ-MP820C
a	820 mm	832 mm
b	1012 mm	1012 mm
c	1180 mm	1188 mm
d	1500 mm	1424 mm

2 Folosind cele două picioare ajustabile din față, asigurați așezarea fermă și uniformă a frigiderului pe podea.

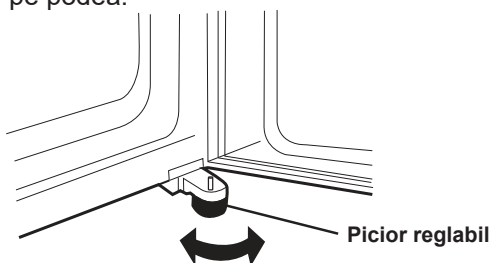

3 Când ușa din dreapta și din stânga nu sunt aliniate corespunzător, reglați cu ajutorul picioarelor ajustabile.

Atunci când ușa stângă este ridicată.

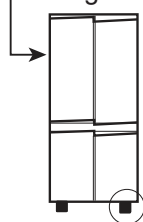

Atunci când ușa dreaptă este ridicată.

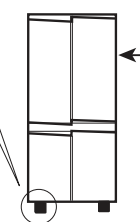

(Până când piciorul reglabil de pe cealaltă parte este ușor deasupra solului.)

4 Conectați aparatul printr-o priză corect instalată.

Notă

- Amplasați frigiderul astfel încât ștecherul să fie accesibil.
- Nu așezați frigiderul în lumina directă a soarelui sau în apropierea surselor de căldură.
- Nu așezați frigiderul direct pe podea. Folosiți un stativ potrivit, precum o placă de lemn sub frigider.
- Atunci când introduceți ștecherul cu ușa deschisă, se va auzi o alarmă a ușii, dar acest lucru este normal. Acest sunet se va opri după închiderea ușii.

În partea inferioară a frigiderului există roțile

- Acestea permit frigiderului să se deplaseze înainte și înapoi.

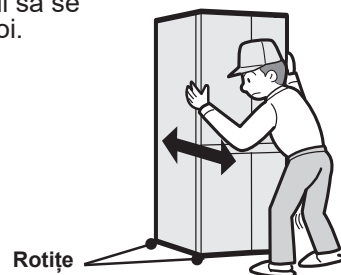

Înainte de utilizarea frigiderului

- Curățați părțile interioare cu o cârpă înmuiată în apă caldă.
- Dacă utilizați apă cu săpun pentru a curăța, clătiți bine cu apă.

Descrierea

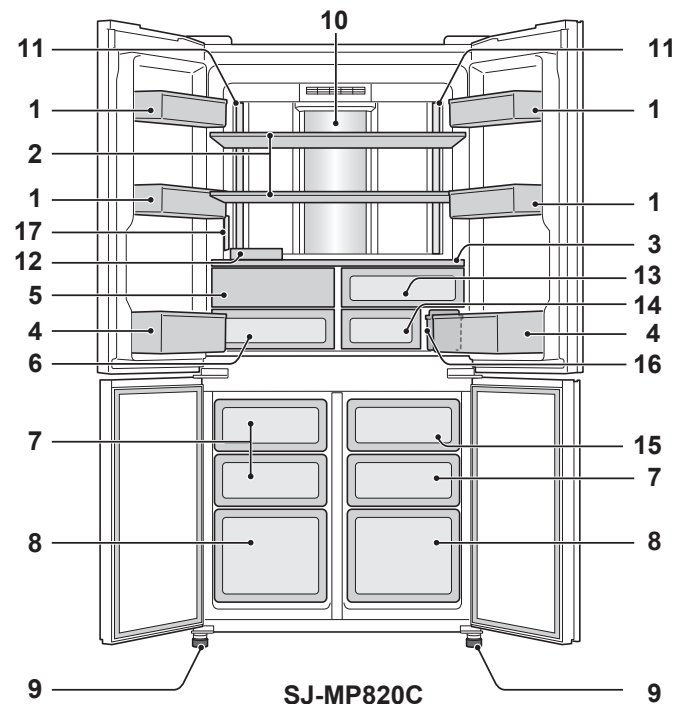
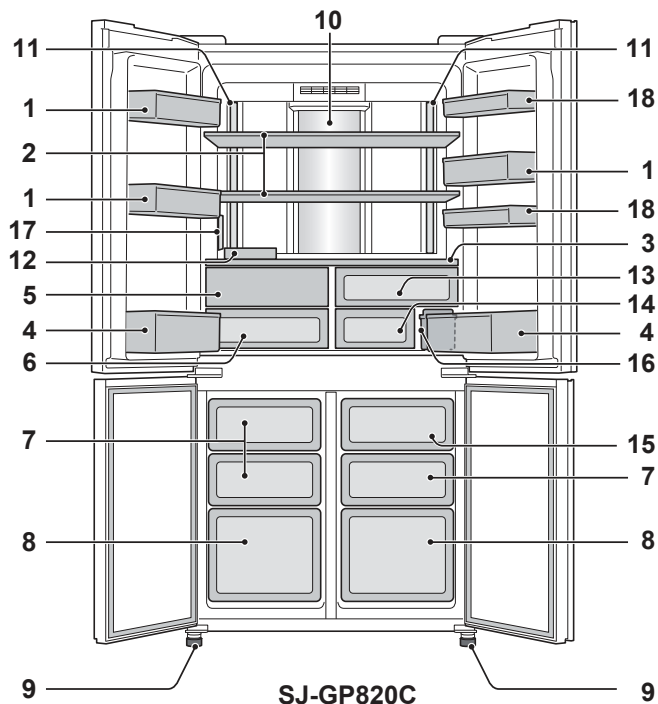

1. Raft ușă (SJ-GP820C:3 buc, SJ-MP820C:4 buc)
2. Raft frigider (2 buc)
3. Raft
4. Suport pentru sticle (2 buc)
5. Ușa compartimentului pentru legume
Ușa compartimentului pentru legume se deschide când se trage de compartimentul pentru legume.
6. Compartiment pentru legume
7. Compartiment congelator (mic) (3 buc)
8. Compartiment congelator (mare) (2 buc)
9. Picior reglabil (2 buc)
10. Panou de răcire hibrid
Panoul răcește compartimentul frigiderului indirect, din spate. Astfel, alimentele sunt răcite încet, fără expunere la un flux de aer rece.

Ușa compartimentului pentru legume

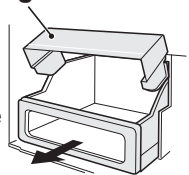

11. Lampă
 12. Suport de ouă
 13. Compartiment pentru alimente proaspete (superior)
 14. Compartiment pentru alimente proaspete (inferior)
 15. Cutia pentru cuburi de gheață
- Notă:**
Pentru a evita deteriorarea cutiei pentru cuburi de gheață, nu turnați ulei în aceasta și nu faceți gheață în ea.
16. Rezervor de apă
 17. Panoul de comandă
 18. Suport auxiliar (2 buc): Doar pentru SJ-GP820C

Îndepărtarea ușii compartimentului pentru legume

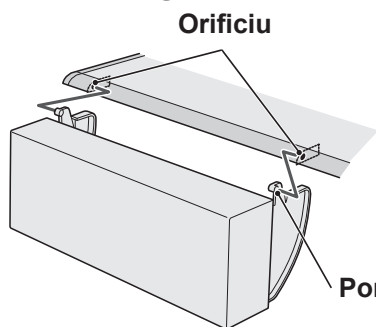

Notă:
Scoateți capacul cu grijă pentru a nu rupe porțiunea proeminentă.

Dacă doriți să depozitați obiecte mari în frigider

- Puteți elimina oricare dintre rafturile sau suporturile numerotate cu 1, 2, 3, 4, 5, 6, 7, 8, 12, 13, 14, 15, 16, 18 din imaginea de mai sus.
- Performanța la răcire nu este influențată chiar dacă utilizați frigiderul în situația de mai sus.

Unitate de dezodorizare

- Catalizatorul de dezodorizare este instalat pe rutele de aer rece. Nu este necesar să îl puneți în funcțiune și să îl curățați.

Panoul de comandă

Controlarea temperaturii

Pictogramă	Semnificație	Setare implicită	Pictogramă	Semnificație	Setare implicită
	Compartimentul frigiderului	3°C		Compartimentul congelator	-18°C

- Temperatura afișată în panoul de comandă nu este temperatura existentă din compartiment.

Moduri utile

Pictogramă	Semnificație	Setare implicită
	Mod vacanță	OPRIT
	Congelare expres	
	Răcire rapidă	
	Preparare automată a cuburilor de gheață	

Moduri suplimentare

Pictogramă	Semnificație	Setare implicită
	Alarmă ușă	POR-NIT
	Sunet operare tastă	

Stare pornită



Notă:

- Pictogramele modurilor sau indicatoarele în funcțiune se aprind pe afișajul de stand-by.
- Când modul Răcire rapidă este în funcțiune, pictograma clipește pe afișajul de stand-by.
- Atunci când nu există nicio operație timp de aproximativ 1 minut, afișajul va reveni automat în modul stand-by.
- Afișajul de stand-by se oprește dacă nu există nicio operație timp de încă 1 minut.
- Dacă frigiderul se oprește din cauza unei pene de curent, modurile, cu excepția modurilor Răcire puternică, și Congelare expres, funcționează la fel ca înainte în momentul în care revine curentul.

Taste de operare

Operațiile modurilor utile

Mod de operare

- Procedură** **Afișaj** Setare curentă

1 Afișaj de stand-by

Selecționați pictograma modului.
Când apăsați tasta , pictogramele se schimbă în ordinea prezentată în dreapta.
- 2 sau sau

Selecționați pornit/oprit.

Poziția PORNIT/OPRIT se modifică la apăsarea tastei.
- 3 Setarea este modificată.

Finalizați setarea.

Doar „Răcire rapidă”

- 3 Finalizați setarea apăsând timp de cel puțin 3 secunde. (Bip, Bip, Bip)

Operațiile modurilor suplimentare

Alarmă ușă

- Când ușa frigiderului este lăsată deschisă mai mult de 1 minut, alarma ușii sună o dată și sună din nou după 1 minut.
- Dacă ușa este lăsată deschisă timp de aproximativ 3 minute, alarma va suna continuu.
- Alarma se va opri după închiderea ușii.

Oprirea funcționării

Apăsați și simultan timp de cel puțin 3 minute. (Bip, Bip, Bip)

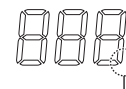

Indicatorul se stinge.

- Aceeași operație comută pe setarea pornit din setarea oprit.

Sunet operare tastă

- Sunetul electric se aude la apăsarea oricărei taste.

Oprirea funcționării

Apăsați și simultan timp de cel puțin 3 minute. (Bip, Bip, Bip)

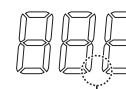

Indicatorul se stinge.













- Aceeași operație comută pe setarea pornit din setarea oprit.

Controlarea temperaturii







Frigiderul își controlează temperatura automat. Totuși, puteți regla temperatura după cum se indică mai jos.

- Compartimentul frigider :
Reglabilă între 0°C și 6°C
- Compartimentul congelator :
Reglabilă între -15°C și -21°C

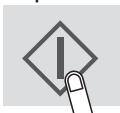
Setarea temperaturii în trepte de 0,5°C Mod de operare

Procedură	Afișaj
1  Selectați  sau 	  Când apăsați tasta  , pictogramele se schimbă în ordinea prezentată în dreapta.  Afișaj de stand-by
2  sau  Selectați temperatura	 Setarea este modificată.
3  Finalizați setarea.	

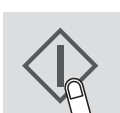
Setarea temperaturii în trepte de 1°C Mod de operare

Procedură	Afișaj
1 Parcurgeți pașii 1 și 2 din „Setarea temperaturii în trepte de 0,5°C.”	
2  Apăsați timp de cel puțin 3 secunde. (Bip, Bip, Bip)	
3  sau  Selectați temperatura	 Setarea este modificată.
4  Finalizați setarea.	

Pentru a reveni la modul de setare a temperaturii în trepte de 0,5°C, parcurgeți pașii 1 și 2 din „Setarea temperaturii în trepte de 1°C”.

Mod vacanță

- Utilizați acest mod atunci când mergeți într-o călătorie sau părăsiți casa pentru o perioadă lungă de timp.
- Temperatura din interiorul compartimentului frigider este reglată la aprox. 10°C.

Notă

- Durata de păstrare a alimentelor în compartimentul frigiderului devine de aprox. 1/2-1/3 față de funcționarea normală. Utilizați acest mod când nu există alimente perisabile în interior.
- Temperatura compartimentului frigiderului nu poate fi modificată.

❄️ Congelare expres

❄️ Răcire rapidă

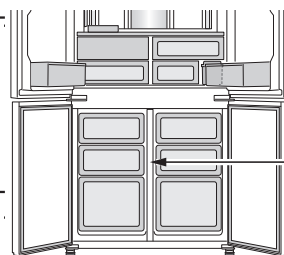

Compartimentul congelator

	Congelare expres	Răcire rapidă
Caracteristică	Acest mod accelerează modul de congelare a alimentelor sau de preparare a gheții.	Acest mod este folosit pentru răcirea rapidă a băuturilor sau a alimentelor.
Localizare	Compartimentul congelator	Compartimentul congelator ATENȚIE : Nu așezați sticle. Există un risc ridicat ca acestea să explodeze.
Durata de operare	2 ore *1	30 minute
	<ul style="list-style-type: none"> Acest mod se încheie în mod automat. Alarma nu se declanșează. 	<ul style="list-style-type: none"> Acest mod se încheie în mod automat. Alarma se declanșează. <p>Pentru a opri alarma *2</p> <p>Atingeți tasta Enter </p>
După terminarea operației	<ul style="list-style-type: none"> Nu este necesar să scoateți afară băuturile sau alimentele. 	<ul style="list-style-type: none"> Asigurați-vă că scoateți afară băuturile și alimentele când se declanșează alarma. Dacă băuturile și alimentele sunt lăsate în compartimentul congelatului o perioadă mai mare de aproximativ 30 de minute, acestea pot îngheța.
În momentul unei pene de curent în timpul funcționării	<ul style="list-style-type: none"> Acest mod se anulează în mod automat. 	<ul style="list-style-type: none"> Acest mod repornește automat în starea anterioară după ce revine curentul.

*1 Poate dura mai mult timp, dacă operația se suprapune cu dezghețarea. Acest mod începe după dezghețarea completă.

*2 Dacă nu opriți alarma, aceasta sună timp de 30 de minute continuu.

Notă

- Modurile Congelare rapidă și Răcire rapidă nu sunt disponibile simultan când unul din moduri este în funcțiune.
- În măsura în care este posibil, evitați să deschideți ușa în timpul funcționării acestor moduri.

🍷 Plasmacluster

Plasmacluster începe să funcționeze automat la pornirea frigiderului.

Dispozitivul de ionizare din interiorul frigiderului emite fascicule de ioni, care sunt mulțimi colective de ioni pozitivi și negativi, în interiorul compartimentului congelator și frigider.

Aceste fascicule de ioni reduc transmiterea prin aer a ciupercilor de mucegai.

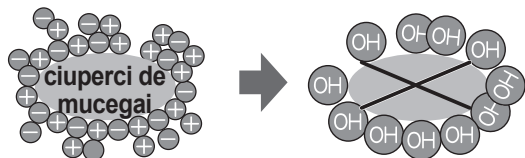

Notă

Este posibil să existe un miros ușor în frigider. Acesta este mirosul ozonului generat de dispozitivul de ionizare. Cantitatea de ozon este minimă, și se descompune rapid în frigider.

Aparatul de preparare automată a cuburilor de gheață

Descrierea

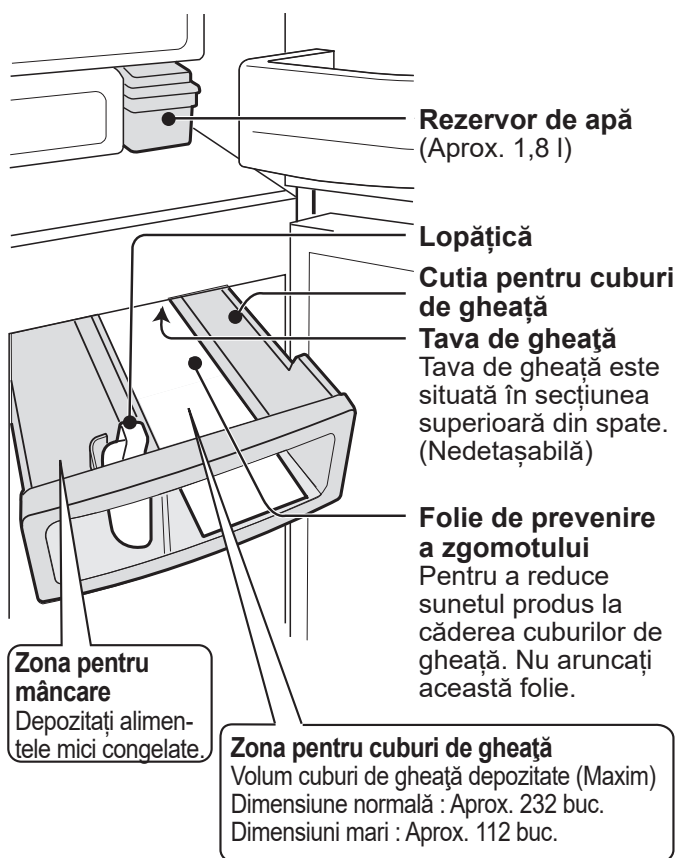

Cum se realizează cuburile de gheață

Alimentare cu apă

Apa este trimisă din rezervorul de apă în tava de gheață.

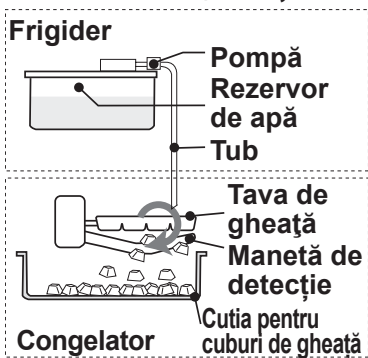

Prepararea cuburilor de gheață

- Se prepară cuburile de gheață. (Câte 8 bucăți odată)
- Numărul de cuburi de gheață per ciclu se poate schimba uneori.

Manetă de detecție

Volumul cuburilor de gheață este verificat periodic de această manetă.

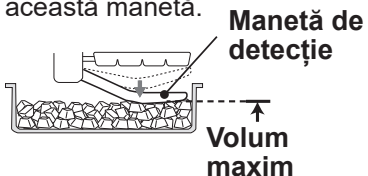

Eliberarea

- Tava de gheață se rotește, eliberând cuburile de gheață, iar apoi revine în poziția de „Alimentare cu apă”.
- Tava de gheață nu se rotește când cutia de gheață este plină.

Volumul cuburilor de gheață poate scădea dacă nu sunt nivelate.



Prepararea cuburilor de gheață

Puteți alege 2 dimensiuni conform ilustrației de mai jos.

Mod	Pictogramă	Timp necesar pentru fiecare mod de preparare a cuburilor de gheață
Dimensiune normală		Aprox. 2 ore
Dimensiuni mari		Aprox. 3,5 ore

Notă:

- Timpul de preparare a cuburilor de gheață indicat mai sus este doar orientativ în cazul unei temperaturi ambiante de 30 °C, cu un reglaj al temperaturii la setarea inițială (frigider: 3 °C, congelator: -18°C), fără deschiderea sau închiderea ușilor.

Mod de operare

- Modul de preparare a cuburilor de gheață este setat în poziția OPRIT (- - -) printr-o setare implicită.

Procedură

Afișaj

1



Selectați pictograma preparare automată a cuburilor de gheață.



2



Selectați dimensiunea cuburilor de gheață. (Normală sau Mare)

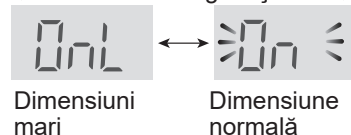
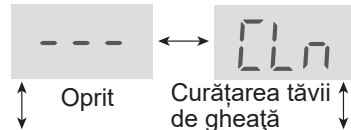

3

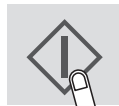

Finalizați setarea. (Bip)



Caracterele sunt pentru dimensiune normală.

Mod de utilizare

- Spălați rezervorul de apă și cutia pentru cuburi de gheață.
- Folosiți modul de curățare a tăvii de gheață pentru a curăța tava de gheață și tubul. (Pot exista mirosuri sau murdărie în aparatul de preparare automată a cuburilor de gheață.)

Procedură

1 Turnați apă în rezervorul de apă și așezați rezervorul.

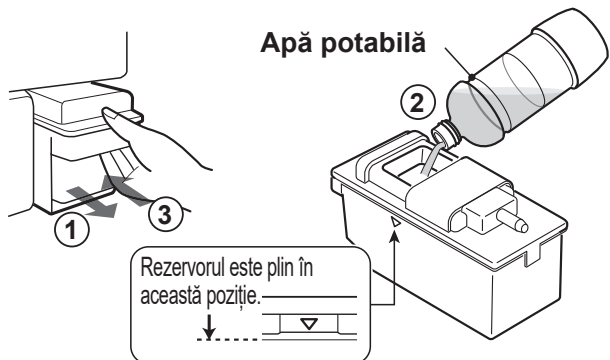

Notă:

- Pasul ① Folosiți exclusiv apă potabilă. (fără suc, ceai, apă minerală și băuturi pentru sportivi etc.) Alte lichide pot murdăria interiorul aparatului de gheață și pot conduce la defecțiuni.
- Pasul ② Nu înclinați rezervorul de apă. În caz contrar, apa se poate vărsa când îl transportați.
- Pasul ③ Introduceți corect rezervorul de apă. Cuburile de gheață nu sunt preparate dacă rezervorul de apă nu este introdus complet.

Cuburile de gheață sunt preparate în mod automat.

2 Scoateți cuburile de gheață.

- Se prepară 2 tipuri de cuburi de gheață simultan.



- Cuburi de gheață strânse în partea din spate a cutiei pentru cuburi de gheață. Împrăștiati-le spre partea din față astfel încât să se prepare mai multe cuburi de gheață.

Modul de asamblare sau dezasamblare a rezervorului de apă

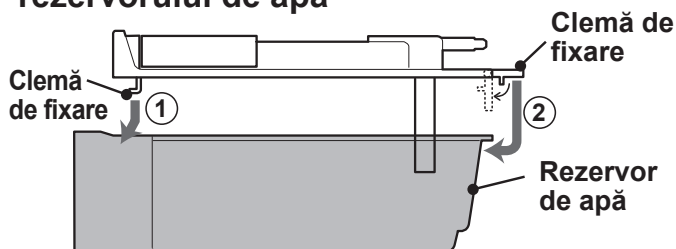

- Imaginea de mai sus prezintă modul de asamblare a rezervorului. Dezasamblarea se realizează în ordine inversă.

Notă:

- Durează aproximativ 24 de ore pentru a prepara primul set de cuburi de gheață.
- Din motive de igienă, reumpleți cu apă o dată pe săptămână, chiar dacă rămâne apă în rezervor.
- Scoateți rezervorul de apă aproximativ o dată pe săptămână și spălați-l cu apă.
- Când lăsați rezervorul gol, acesta poate scoate un sunet, dar acest lucru este normal.
- Nu așezați lopățița sau alimente deasupra cuburilor de gheață. Acest lucru poate cauza defectarea aparatului de gheață automat (deteriorarea manetei de detecție etc.) sau este posibil să nu puteți scoate cutia. Așezați lopățița în locul desemnat.

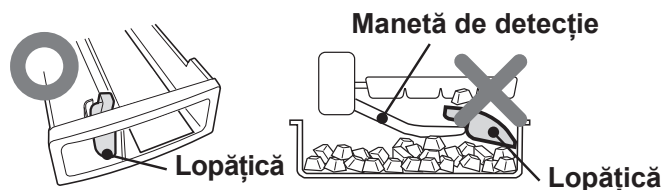

- Este posibil să nu se prepare cuburi de gheață de dimensiuni mari când nivelul apei din rezervor este scăzut, chiar dacă se selectează modul pentru cuburi mari de gheață.

Pete albe în cuburile de gheață și substanțe care plutesc

- Mineralele din apă se pot solidifica și albi în timpul înghețării apei. Mineralele trec într-o stare insolubilă după înghețare, prin urmare, topirea cuburilor de gheață va genera doar substanțe albe care plutesc, însă acest lucru este normal.
- Acest lucru este mai probabil când folosiți apă dură (de ex. Duritatea apei este de 100 mg/L sau mai mult).

Prepararea cuburilor de gheață durează mai mult când:

- Temperatura camerei este ridicată.
- Mai puține operații de răcire, de ex. iarna.
- Sunt depozitate multe produse alimentare.
- Frigiderul dezgheață unitatea de răcire.
- Ușa este deschisă frecvent.
- Când reporniți operația de preparare a cuburilor de gheață.
- Modul de economisire a energiei este în funcțiune.

Prepararea cuburilor de gheață imediat după schimbarea modului

- Lotul de cuburi de gheață preparate imediat după schimbarea modului de operare prezintă aceeași dimensiune. Acest lucru se întâmplă deoarece există încă cuburi de gheață pe jumătate făcute rămase în tava de gheață când se schimbă modul. Cuburile de gheață din al doilea lot sau din loturi următoare reflectă schimbarea modului.

Părți proeminente la cuburile de gheață: Există câteva caneluri în tava de gheață.



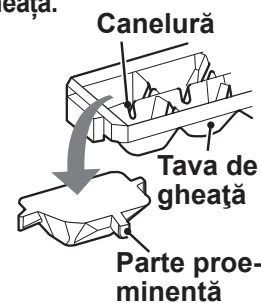

- Prin urmare, cuburile de gheață prezintă părți proeminente cauzate de aceste caneluri.
- Părțile proeminente pot fi ascuțite. Aveți grijă când puneți un cub de gheață direct în gură.

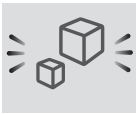

Anularea preparării cuburilor de gheață

- Folosiți acest mod în timpul nopții sau pe timp de iarnă.
- Puteți folosi cutia pentru cuburi de gheață pe post de cutie de congelator.

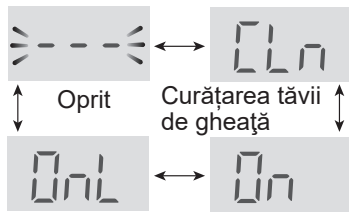
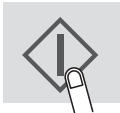
Mod de operare

Procedură	Afișaj
1 	
<p>Selectați pictograma preparare automată a cuburilor de gheață.</p>	
2  sau 	
<p>Selectați „OPRIT”.</p>	<p>Dimensiuni mari</p> <p>Dimensiune normală</p>
3 	
<p>Finalizați setarea. (Bip)</p>	
4 Goliți rezervorul de apă. Uscați-l bine și așezați-l în poziția inițială.	

După anularea preparării cuburilor de gheață

- Chiar și după ce anulați modul de preparare a cuburilor de gheață, tava de gheață și maneta de detecție funcționează, deoarece aparatul de gheață efectuează eliberarea cuburilor de gheață o dată.
- Așteptați 5 ore după anularea preparării cuburilor de gheață pentru a așeza alimente în cutia pentru cuburi de gheață.





Curățarea tăvii de gheață

- Acest mod este destinat curățării tăvii de gheață și a tubului.
- Când să utilizați acest mod: Înainte de a prepara cuburi de gheață pentru prima dată sau dacă frigiderul nu a fost folosit o perioadă îndelungată de timp.
- Apa este alimentată forțat din rezervorul de apă în tava de gheață.
- Cantitatea de apă distribuită pentru o curățare este de 100 ml.

Preparare

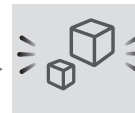
- Turnați apă în rezervorul de apă și așezați-l.
- Goliți tava pentru cuburi de gheață.

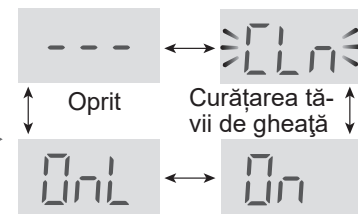
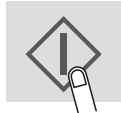
Mod de operare

Procedură	Afișaj
1 	
<p>Selectați pictograma preparare automată a cuburilor de gheață.</p>	
2  sau 	
<p>Selectați „CLn” (Curățarea tăvii de gheață).</p>	<p>Dimensiuni mari</p> <p>Dimensiune normală</p>
3 	

Finalizați setarea apăsând  timp de cel puțin 3 secunde. (Bip, Bip, Bip)

Începe curățarea tăvii de gheață.

- Durează aproximativ 40 de secunde iar apoi se va auzi un bip.



Notă:

Nu scoateți cutia pentru cuburi de gheață în timpul operației.

4 Repetați pașii 2 și 3.

5 Goliți apa din cutia pentru cuburi de gheață. Uscați bine cutia și așezați-o în poziția inițială.

Notă:

- Setarea pentru prepararea cuburilor de gheață revine la „OPRIT (---)” după ce curățarea este efectuată o dată.

Păstrarea alimentelor

- Pentru a lungi viața alimentelor perisabile, asigurați-vă de faptul că alimentele sunt de cea mai proaspătă calitate. Ceea ce urmează este un ghid general ce ajută la prelungirea perioadei de păstrare a alimentelor.
- Alimentele au o durată de păstrare limitată. Asigurați-vă că nu depășiți data de expirare indicată de producător.

Congelator

- Congelați cantități mici de alimente la un moment dat pentru a le îngheța rapid.
 - Alimentele trebuie să fie bine etanșate sau acoperite.
 - Așezați alimentele în congelator în mod egal.
 - Etichetați pungile sau recipientele pentru a păstra un inventar al alimentelor congelate.
- * Note referitoare la prepararea cuburilor de gheață**
- Exceptând poziția din imaginea „Descriere”, procesul de preparare a gheții poate dura mai mult timp.
 - Când congelați multe alimente sau apă deodată, acest lucru poate încetini procesul de preparare a gheții.
 - Puteți activa modul Congelare rapidă pentru a prepara gheață rapid.

Frigider

Fruite/Legume

- Pentru a reduce la minimum pierderea de umiditate, fructele și legumele trebuie păstrate într-un material plastic lejer, ex. folie, pungi (nu le închideți) și puse în compartimentul pentru fructe și legume.
- Fructele și legumele care pot fi afectate cu ușurință de temperatură scăzută trebuie depozitate într-un loc răcoros, altundeva decât în frigider.

Produse lactate și ouă

- Cele mai multe produse lactate au un termen de expirare imprimat pe ambalajul exterior, care ne arată temperatura recomandată și termenul de păstrare al alimentului.
- Ouăle trebuie păstrate în suportul pentru ouă.

Carne/Pește/Carne de pui

- Puneți-le pe o tavă sau farfurie și acoperiți-le cu hârtie sau celofan.
- Bucățile mari de carne, pește sau pui se vor păstra în partea din spatele rafturilor.
- Asigurați-vă de faptul că toată mâncarea gătită este bine împachetată sau pusă într-un recipient ermetic.

* Note referitoare la alimentele proaspete

- Alimentele proaspete (împachetate bine) trebuie depozitate o perioadă limitată, pentru a evita deteriorarea și afectarea celorlalte alimente depozitate.

Sfaturi pentru a preveni condensul sau înghețul în interiorul frigiderului

- Țineți ușa bine închisă. Dacă alimentele cad în jos, acestea pot provoca un spațiu între compartiment și ușă. Împingeți-le spre interiorul raftului sau al suportului.
- Deschideți și închideți ușa cât mai repede posibil. Poate apărea condens sau îngheț dacă ușa este lăsată deschisă o perioadă îndelungată de timp sau dacă ușa este deschisă și închisă foarte des.
- Produsele stocate trebuie ambalate sau etanșate, cum ar fi recipientele pentru produse alimentare sau ambalajele din plastic. (Mai ales alimente cu nivel ridicat de umiditate)

Sfaturi pentru păstrarea alimentelor

- Așezați alimentele pe rafturi în mod uniform, pentru a permite circulația eficientă a aerului rece.
- Dacă lăsați ușile deschise o perioadă îndelungată, acest lucru poate determina o creștere semnificativă a temperaturii în compartimentele aparatului.
- Mâncarea fierbinte trebuie răcită înainte de introducerea în frigider. Introducerea mâncărurilor fierbinți mărește temperatura în frigider și crește riscul deteriorării alimentelor.
- Nu blocați cu alimente sau recipiente orificiul de evacuare și orificiul de admisie al circuitului de circulație a aerului rece; în caz contrar, alimentele nu vor fi răcite uniform în interiorul frigiderului.
- Nu așezați alimentele direct în fața orificiului de evacuare a aerului rece. Acest lucru poate duce la congelarea alimentelor.

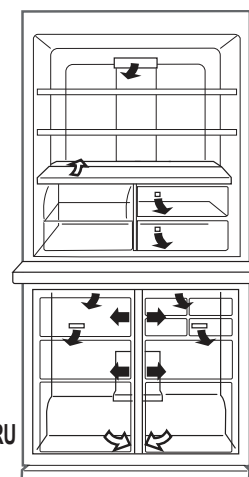

Sfaturi pentru economisirea energiei

- Instalați frigiderul într-o zonă bine ventilată și păstrați spațiul pentru ventilație.
- Nu așezați frigiderul în lumina directă a soarelui sau în apropierea surselor de căldură.
- Evitați deschiderea ușii, cât mai mult cu putință.
- Mâncarea fierbinte trebuie răcită înainte de introducerea în frigider.
- Așezați alimentele pe rafturi în mod uniform, pentru a permite circulația eficientă a aerului rece.

Îngrijirea și curățarea

Informații importante

Urmați sfaturile de mai jos pentru a preveni crăparea suprafețelor interioare și a componentelor din plastic

- Ștergeți uleiul alimentar depuse pe componentele din plastic.
- Anumite substanțe chimice de uz casnic pot cauza deteriorări, deci utilizați numai lichide de spălare diluate (apă cu săpun).
- Dacă folosiți detergent nediluat sau apa cu săpun nu se șterge bine, pot apărea fisuri ale pieselor din plastic.

Curățarea

Din motive de igienă, asigurați-vă că efectuați periodic următoarele operațiuni.

- Scoateți accesoriile (de ex. rafturile) din frigider și din ușă. Spălați-le cu apă caldă cu detergent de vase. Apoi, clătiți cu apă curată și uscați.
- Ștergeți interiorul folosind o cârpă înmuiată în apă caldă și detergent de vase. Apoi folosiți apă rece pentru a șterge detergentul.
- Când exteriorul se murdărește, ștergeți-l cu o cârpă moale.
- Curățați banda magnetică izolatoare a ușii cu o perie de dinți și cu apă caldă cu detergent.
- Ștergeți panoul de comandă cu o cârpă uscată.

Notă

- După curățare, asigurați-vă că puneți rafturile și sertarele în poziția inițială.
- Pentru a preveni deteriorarea frigiderului dumneavoastră, nu folosiți substanțe de curățare abrazive sau solvenți (lacuri, vopsea, praf de lustruit, benzină, apă fiartă etc.).
- Dacă alimentarea cu energie electrică este deconectată, vă rugăm să așteptați cel puțin 5 minute înainte de a o reconecta.
- Rafturile din sticlă sunt grele de transportat. Țineți-le ferm rafturile când le scoateți din frigider.
- Nu lăsați să cadă obiecte în interiorul frigiderului, și nu loviți peretele interior. Aceasta ar putea provoca crăpături în suprafața interioară.

Înainte de transport

Ștergeți apa din cuva de evaporare. Înainte de a șterge apa, așteptați mai mult de 1 oră după ce scoateți frigiderul din priză, deoarece echipamentul pentru ciclul de refrigerare este foarte fierbinte. (Cuva de evaporare este amplasată pe partea din spate a produsului.)

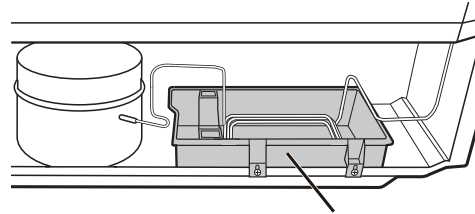

Cuvă de evaporare

Dezghețarea unității de răcire

Dezghețarea este acționată automat de un sistem unic de economisire a energiei. (Aprox. o dată pe zi.) Prepararea gheții durează, deoarece temperatura din interior crește mai puțin mai mult ca de obicei în timpul dezghețării.

Atunci când lampa din compartiment este arsă

Contactați agentul de service autorizat de SHARP pentru a înlocui lămpile. Lampa nu trebuie înlocuită decât de către personalul de service calificat.

Decuplarea frigiderului

Dacă frigiderul trebuie oprit pentru o perioadă mai lungă de timp, se vor efectua pașii următori pentru a reduce dezvoltarea mușgaiului

1. Scoateți toate alimentele.
2. Scoateți ștecherul din priză.
3. Curățați și uscați bine interiorul.
4. Păstrați toate ușile deschise ușor pentru câteva zile pentru a le usca.

Înainte de a solicita depanarea

Înainte de a chema serviciul de depanare verificați următoarele.

Problemă	Soluție
Frigiderul nu răcește deloc și pictogramele se aprind în ordine.	Frigiderul este setat pe „modul vitrină magazin”. Urmați pașii de la 1 la 2 pentru a anula acest mod. 1 Deschideți ușa frigiderului. 2 Atingeți tasta  timp de cel puțin 5 secunde.
În exterior, corpul frigiderului este cald la atingere.	Acest lucru este normal. Acest lucru apare din cauza țevii calde din corpul frigiderului, pentru a preveni generarea condensului.
Zona din jurul mânerului ușii de frigider este caldă la atingere.	Acest lucru este normal. Încălzirea previne generarea de condens în interiorul ușii.
Frigiderul produce un zgomot puternic.	Este normal ca frigiderul să producă următoarele sunete. <ul style="list-style-type: none"> • Sunet puternic produs de compresor la pornirea operației. -- Sunetul scade în intensitate după o vreme. • Sunet puternic produs o dată pe zi de compresor. -- Sunet de operare produs imediat după operația de decongelare automată. • Sunet de lichid curgând (gâlgâit, fâsâit) -- Sunet produs de lichidul congelant curgând prin țevi (sunetul poate crește în intensitate din când în când). • Pocnet sau sunet de măcinare, scârțâit -- Sunet produs de expansiunea și contracția pereților interiori și a părților interioare în timpul răcirii.
Congelarea sau generarea de condens se produce în interiorul sau în exteriorul frigiderului. (Folosiți o cârpă umedă pentru ștergerea gheții și o cârpă uscată pentru a șterge condensul.)	Acest lucru poate interveni în unul dintre următoarele cazuri. <ul style="list-style-type: none"> • Când umiditatea ambiantă este ridicată. • Când ușa este deschisă și închisă frecvent. • Când sunt păstrate alimente care conțin multă umezeală. (Este necesară înfășurarea.) • Acest fenomen apare mai mult sau mai puțin în funcție de sezon (sezon ploios), de obiceiurile de utilizare și de condițiile de mediu din fiecare casă.
Alimentele din compartimentul frigiderului îngheață.	<ul style="list-style-type: none"> • Frigiderul funcționează o perioadă îndelungată cu butonul de control al temperaturii frigiderului setat la 0 °C? -- Modificați butonul de control al temperaturii înapoi la aproximativ 3 °C. • Frigiderul funcționează o perioadă îndelungată cu butonul de control al temperaturii congelatorului setat la -21 °C? -- Modificați butonul de control al temperaturii înapoi la aproximativ -18 °C. • Dacă temperatura ambiantă este foarte scăzută alimentele din frigider pot congela chiar dacă temperatura pentru compartimentul frigiderului este la nivelul 6 °C.
În compartiment este un miros neplăcut.	<ul style="list-style-type: none"> • Alimentele cu miros puternic trebuie să fie înfășurate. • Dispozitivul dezodorizant nu poate îndepărta tot mirosul. • Curățați periodic interiorul.
Sunt linii pe suprafața componentelor din plastic.	<ul style="list-style-type: none"> • Acestea nu sunt defecte de producție. Partea de întâlnire a materialului rășină sau partea intersecție a matriței metalice rămân ca linii.

Bip, Bip, Bip

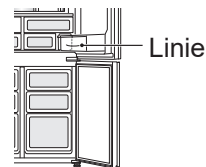
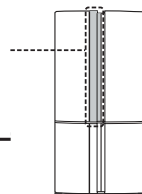

Dacă aveți în continuare nevoie de intervenții de service

Apelați la cel mai apropiat centru aprobat de SHARP.

Vizitați www.sharphomeappliances.com pentru detalii privind următoarele informații.

• Disponibilitatea pieselor de schimb

• Acces la reparații și întreținere

• Timp maxim de livrare a pieselor de schimb

• Cerințe de demontare pentru recuperarea materialului și reciclare, evitând poluarea

Pentru a obține informații despre produs, puteți, de asemenea, scana codul de pe eticheta energetică.

Vă rugăm să păstrați cardul de garanție și, dacă este posibil, eticheta energetică.



Velmi vám děkujeme za koupi tohoto výrobku SHARP. Než začnete chladničku SHARP používat, přečtěte si tento návod k obsluze, který vám zaručí maximální využití vaší nové chladničky.

- Chladnička je určena k výrobě kostek ledu, chlazení a mrazení potravin.
- Tato chladnička je určena výhradně pro domácí použití za okolních teplot uvedených v tabulce. Klimatická třída je uvedena na typovém štítku. Pokud se chladnička používá mimo klimatickou třídu (rozsah okolní teploty), která je pro tento model určená, nemusí být schopná zachovat uspokojivou vnitřní teplotu. Pokud je chladnička používána při nižších teplotách, nedojde k jejímu poškození až do teploty +5 °C.
- Chladnička by neměla být dlouhodobě vystavována teplotě -10 °C a nižší.
- Tento spotřebič je určen k použití při okolní teplotě v rozsahu od +16 do +43 °C.

Pouze pro domácí použití

Klimatická třída	Přijatelný rozsah okolních teplot
SN	+10 až +32 °C
N	+16 až +32 °C
ST	+16 až +38 °C
T	+16 až +43 °C

Bezpečnostní pokyny

	VAROVÁNÍ	Znamená, že existuje vysoké nebezpečí smrti nebo vážného zranění.
	UPOZORNĚNÍ	Znamená, že existuje vysoké nebezpečí materiální škody nebo zranění osob.
	UPOZORNĚNÍ	Ikona plamene znamená, že s chladničkou se pojí riziko požáru.

VAROVÁNÍ

Chladicí látky

Chladnička obsahuje hořlavé chladicí látky (R600a: isobutan) a izolační plyn (cyklopentan). Abyste předešli vznícení a výbuchu, dodržujte následující zásady.

- Nepoškozujte chladicí okruh a také nedovolte, aby se jakékoli ostré předměty dostaly do kontaktu s chladicím systémem. Chladicí systém na zadní straně chladničky a v jejím vnitřku obsahuje chladicí látky.
- K urychlení procesu odmrazení nepoužívejte mechanické přístroje ani jiné prostředky. (Tato chladnička má vlastní systém automatického odmrazování.)
- Uvnitř chladničky nepoužívejte elektrická zařízení.
- Nezakrývejte prostor v okolí chladničky.
- V blízkosti chladničky nepoužívejte hořlavé spreje, například barvu ve spreji.
- V chladničce neskladujte hořlavé spreje, například barvu ve spreji.
- Pokud dojde k selhání chladicího systému, nemanipulujte se síťovou zásuvkou a nepoužívejte otevřený oheň. Otevřete okno a místnost vyvětrejte. Poté požádejte o servisní zásah pracovníka autorizovaného servisu společnosti SHARP.

Síťový kabel, zástrčka, zásuvka.

Seznamte se s následujícími pravidly na ochranu před úrazem elektrickým proudem nebo požárem.

- Zajistěte ochranu síťového kabelu před poškozením v průběhu instalace a přesunu. Pokud jsou síťová zástrčka nebo kabel volné, zástrčku nezapojte.
- Neumísťujte za chladničku více přenosných rozbočovacích elektrických zásuvek nebo přenosných zdrojů energie.
- Síťovou zástrčku zasuňte přímo a pevně do zásuvky. Nepoužívejte prodlužovací kabel nebo rozbočovací zásuvku.
- Síťovou zástrčku připojte do zásuvky s požadovaným jmenovitým napětím.
- Uzemňovací kolík řádně připojte k uzemňovací svorce.
- Nedotýkejte se síťové zástrčky mokřkýma rukama.
- Odpojte od hlavního přívodu elektřiny vytažením síťové zástrčky ze zdířky. Zástrčku neodpojujte tahem za síťový kabel.
- Prach usazený na síťové zástrčce může způsobit požár. Pečlivě jej otřete.
- Pokud se chladnička delší dobu nepoužívá, odpojte síťový kabel.

- Pokud dojde k poškození pružného přírodního kabelu, musí ho vyměnit servisní pracovník autorizovaný společností SHARP, aby se předešlo rizikům.

Instalace

- Neinstalujte tuto chladničku do vlhkých nebo mokřkých prostor. Předjedete tím možnosti poškození či netěsnosti izolace. Navíc může dojít ke kondenzaci na vnější straně chladničky, což může způsobit korozi.
- Chladnička by měla být instalována tak, aby byla ve vodorovné poloze a pevně stála na podlaze.

Při použití

- Neskladujte hořlavé a těkavé látky jako je éter, benzín, propan, plechovky s aerosolem, čistý alkohol, atd. Tyto materiály snadno explodují.
- Do chladničky neukládejte výrobky citlivé na změnu teplot jako jsou farmaceutické přípravky. Existuje vysoké riziko změny kvality výrobku.
- Nepokoušejte se tuto chladničku měnit nebo upravovat. V opačném případě hrozí požár, zranění nebo úraz elektrickým proudem.
- Do mrazáku neukládejte nápoje v láhvích a plechovkách. Výrazné nebezpečí prasknutí skleněných lahví existuje zejména v případě, že je spuštěná funkce „Rychlé zchlazení“.
- Na horní část chladničky nepokládejte žádné předměty. Při pádu předmětu z horní části hrozí zranění.
- Dejte pozor, abyste do skleněných dveří silně nepraštili. Jinak by se mohly rozbít a způsobit fyzické zranění. <pouze SJ-GP820C>
- Toto zařízení smí používat děti ve věku od 8 let a osoby se sníženými fyzickými, rozpoznávacími a rozumovými schopnostmi nebo s nedostatečnými zkušenostmi a znalostmi, pokud je osoba odpovědná za jejich bezpečnost poučila o používání chladničky nebo na ně dohlíží. Děti si se spotřebičem nesmí hrát. Uživatelská údržba a čištění zařízení nesmí být prováděny dětmi bez dohledu. Děti od 3 do 8 let smí do chladicích zařízení ukládat věci a vyndávat je z nich.

Péče a čištění

- Nejprve chladničku odpojte od sítě, abyste zabránili úrazu elektrickým proudem.
- Nestříkejte vodu přímo na vnější skříň nebo dovnitř. Toto může způsobit korozi a poškození elektrické izolace.

Problém

- Pokud ucítíte zápach spáleniny, okamžitě vytáhněte zástrčku ze zásuvky. Poté požádejte o servisní zásah pracovníka autorizovaného servisu společnosti SHARP.
- V případě úniku plynu otevřete okno a prostor vyvětrejte. Nedotýkejte se chladničky ani elektrické zásuvky.

Likvidace

- Zajistěte, aby chladnička, která je určena k likvidaci, nepředstavovala žádné nebezpečí pro děti. (např. odstraňte dveře, aby se v ní děti nemohly zavřít).
- Odneste chladničku do profesionálního recyklačního závodu. Některé materiály, jako jsou hořlavá chladiva, izolační plyn, vakuové izolační panely (VIP), světelné zdroje a elektrické komponenty by měly být řádně recyklovány.

! UPOZORNĚNÍ

Při přepravě

- Při instalaci nebo přesunu chladničky použijte podložku na ochranu podlahy před poškozením.
- Před instalací nebo přemístěním chladničky kontaktujte autorizované servisní středisko.

Při použití

- Nedotýkejte se jednotky s kompresorem nebo jejích periferních částí, neboť se během provozu mohou extrémně zahřát a kovové hrany mohou způsobit zranění.
- Nedotýkejte se mokřýma rukama potravin nebo kovových obalů v mrazicím oddělení. Může dojít k omrzlinám.
- Pro výrobu kostek ledu používejte výhradně pitnou vodu.
- Nezavírejte dveře chladničky, pokud je v jejich blízkosti něčí ruka. Hrozí nebezpečí přivření prstů do dveří.
- Do polic ve dveřích nekládejte předměty nadměrné velikosti. Při pádu předmětu z polic hrozí zranění.
- Skleněné police montujte a demontujte s opatrností. Při pádu skleněných polic hrozí jejich rozbití nebo může dojít ke zranění.

Indikátor teploty

Uvnitř prostoru chladničky se nachází nálepka pro monitorování teploty, která pomáhá hlídat teplotu.

Chladná zóna

Symbol označuje chladnou zónu v prostoru chladničky. (Nevztahuje se na dveřní přihrádku umístěnou ve stejné výšce.)

Symbol



MODRÁ



Správné nastavení

BÍLÁ



Teplota je příliš vysoká, teplotu v chladničce upravte.

Kontrola teploty v chladné zóně

Nálepka pro monitorování teploty ukazuje, zda je teplota v chladné zóně dostatečně nízká. Nálepka by měla být „MODRÁ“. Pokud je nálepka „BÍLÁ“, teplota je nejspíš příliš vysoká. V takovém případě nastavte chladničku na nižší teplotu. Než nálepku pro monitorování teploty znovu zkontrolujete, počkejte 6 hodin.

Poznámka

- Vnitřní teplota chladničky závisí na různých faktorech, jako je okolní teplota místnosti, množství skladovaných potravin a frekvence otírání dveří.
- Když jsou do chladničky vloženy čerstvé potraviny, nebo pokud byly dveře chladničky po určitou dobu ponechány otevřené, je normální, že se barva kontrolky teploty změní na BÍLOU.

Informace o likvidaci zařízení



TOTO ZAŘÍZENÍ NELIKVIDUJTE v BĚŽNÝCH ODPADKOVÝCH KOŠÍCH A NEVHAZUJTE JE DO OHNĚ!

Použité elektrické a elektronické vybavení je třeba likvidovat SAMOSTATNĚ ve sběrném systému a v souladu s místními zákony.

Samostatný sběrný systém podporuje ekologické zpracování, recyklaci materiálů a minimalizaci konečného množství odpadu. NESPRÁVNÁ LIKVIDACE může v důsledku obsahu určitých látek vést k poškození lidského zdraví a životního prostředí. POUŽITÉ ZAŘÍZENÍ odevzdejte na místním, obvykle obecním, sběrném místě.

Pokud máte jakékoli pochybnosti ohledně likvidace, obraťte se na místní správní orgány nebo prodejce, kteří vás seznámí s vhodnou metodou likvidace.

POUZE PRO UŽIVATELE v EVROPSKÉ UNII A DALŠÍCH ZEMÍCH; NAPŘÍKLAD v NORSKU A ŠVÝCARSKU: Vaše povinnost odevzdat použité zařízení na samostatném sběrném místě je vyžadována ze zákona.

Výše uvedený symbol na elektrickém nebo elektronickém zařízení (nebo jeho obalu) na tuto skutečnost upozorňuje.

Uživatelé ze SOUKROMÝCH DOMÁCNOSTÍ by měli použité zařízení odevzdat v existujících sběrných místech. Odevzdání zařízení je bezplatné.

1 Ponechte kolem chladničky odpovídající prostor, aby bylo zajištěno její dostatečné odvětrání.

- Na obrázku je znázorněn minimální prostor nezbytný pro instalaci chladničky. Měření spotřeby energie je prováděno za jiných prostorových podmínek.
- Pokud ponecháte kolem chladničky více volného místa, může mít při provozu nižší spotřebu.
- Používání chladničky v menším prostoru, než je uveden na obrázku, může být příčinou růstu teploty v zařízení, vysoké hlučnosti a selhání.
- Prostor mezi zadní částí chladničky a stěnou musí být 50 mm nebo víc, a méně než 75 mm. Je-li prostor širší než 75 mm, může dojít ke zranění pokud se dotknete jeho periferních částí, které jsou během provozu extrémně horké.

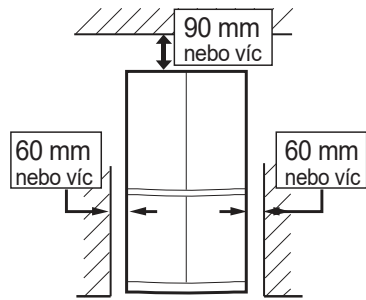

Celkový prostor potřebný pro použití

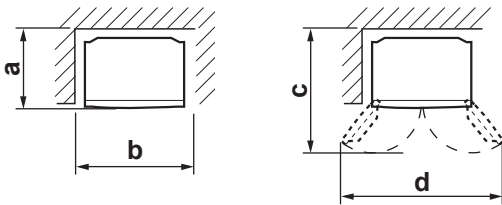

	SJ-GP820C	SJ-MP820C
a	820 mm	832 mm
b	1012 mm	1012 mm
c	1180 mm	1188 mm
d	1500 mm	1424 mm

2 Použití dvou předních nastavitelných noh zajišťuje, že chladnička stojí pevně a vodorovně na podlaze.

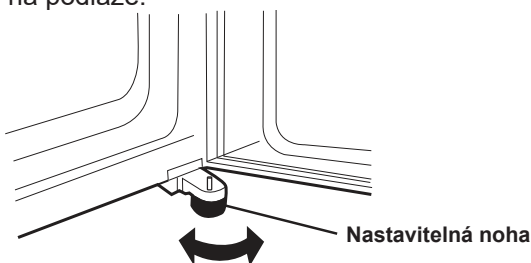

3 Pokud nejsou pravé a levé dveře správně zarovnané, upravte je pomocí nastavitelných noh. Když jsou levé dveře zvednuté. Když jsou pravé dveře zvednuté.

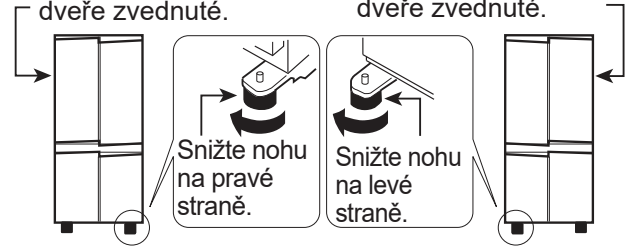

(Dokud nebude nastavitelná noha na druhé straně mírně nad zemí.)

4 Zařízení připojte ke správně nainstalované zásuvce.
Poznámka

- Umístěte vaši chladničku tak, aby byla přístupná zástrčka.
- Chraňte vaši chladničku před přímým slunečním zářením a neumísťujte ji vedle zařízení vytvářejících teplo.
- Neumisťujte ji přímo na podlahu. Pod chladničku vložte vhodný podstavec, například dřevěnou desku.
- Při zapojení zástrčky při otevřených dveřích zazní upozornění na otevřené dveře, ale to je normální. Po zavření dveří zvuk přestane.

Na spodní straně chladničky se nachází kolečka.

- Kolečka umožňují posun chladničky směrem vpřed a vzad.



Před použitím vaší chladničky

- Vyčistěte vnitřní součásti hadříkem namočeným v teplé vodě.
- Jestliže použijete mýdlovou vodu, otřete je důkladně čistou vodou.

Popis

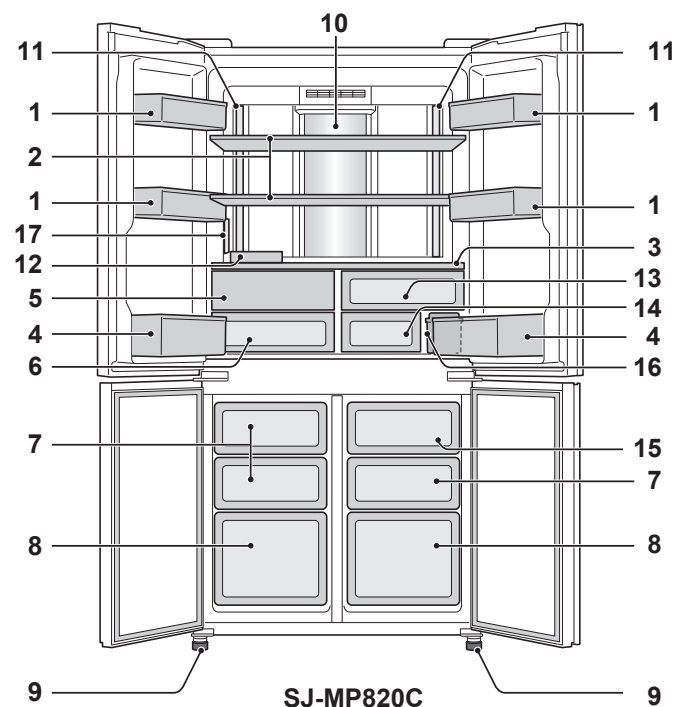
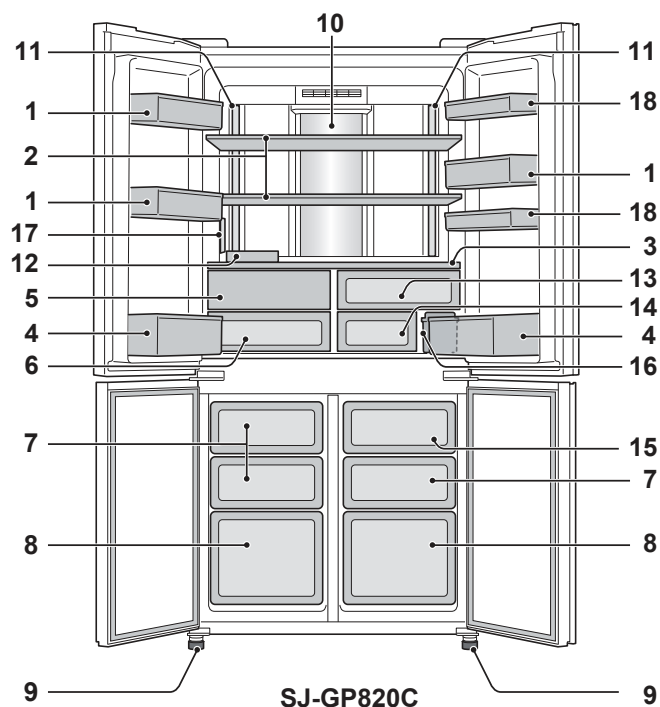

1. Dveřní přihrádka (SJ-GP820C: 3 ks, SJ-MP820C: 4 ks)
2. Police do chladničky (2 ks)
3. Police
4. Přihrádka na láhve (2 ks)
5. Přihrádka na zeleninu
Dvířka přihrádky na zeleninu se otevřou při vytažení přihrádky na zeleninu.
6. Přihrádka na zeleninu
7. Přihrádka mrazáku (malá) (3 ks)
8. Přihrádka mrazáku (velká) (2 ks)
9. Nastavitelná noha (2 ks)
10. Hybridní chladicí panel Panel ochlazuje prostor chladničky přímo ze zadní strany. Potraviny jsou tak chlazené šetrně, aniž by byly vystaveny proudění chladného vzduchu.

Dvířka přihrádky na zeleninu

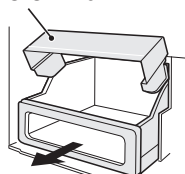

11. Světlo
 12. Přihrádka na vejce
 13. Přihrádka na čerstvé potraviny (horní)
 14. Přihrádka na čerstvé (spodní)
 15. Zásobník na led
- Poznámka:**
Abyste předešli poškození zásobníku na led, nelijte do něj olej, ani v něm nevyrábějte led.
16. Nádrž na vodu
 17. Ovládací panel
 18. Funkční přihrádka (2 ks): Pouze SJ-GP820C

Jak odstranit dvířka přihrádky na zeleninu

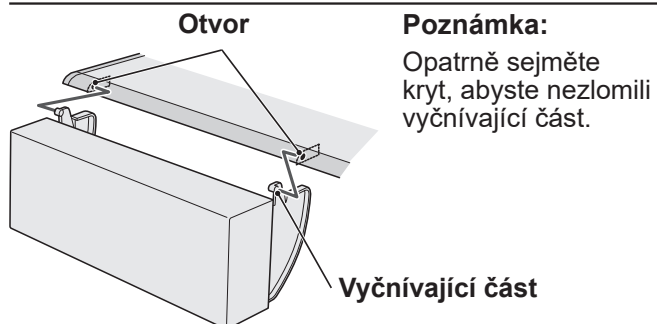

Pokud si přejete v chladničce skladovat větší předměty

- Můžete vyjmout kterékoli z polic nebo přihrádek s čísly 1, 2, 3, 4, 5, 6, 7, 8, 12, 13, 14, 15, 16, 18 na výše uvedeném obrázku.
- Chladicí výkon není výše uvedenými úpravami ovlivněn.

Jednotka na odstraňování zápachu

- V rozvodu chladného vzduchu je instalován katalyzátor pro odstraňování zápachu. Není třeba nic dělat ani čistit.

Ovládací panel

Ovládání teploty

Ikona	Význam	Výchozí nastavení	Ikona	Význam	Výchozí nastavení
	Prostor chladničky	+3 °C		Prostor mrazničky	-18 °C

- Teplota uvedená na ovládacím panelu neodpovídá přesné teplotě uvnitř.

Užitečné režimy

Ikona	Význam	Výchozí nastavení
	Režim Dovolená	VY-PNU-TO
	Rychlé zmrazení Rychlé zchlazení	
	Automatická výroba ledu	

Doplňující režimy

Ikona	Význam	Výchozí nastavení
	Upozornění na otevřené dveře	ZAP.
	Zvuk ovládání	

Stav zapnutí

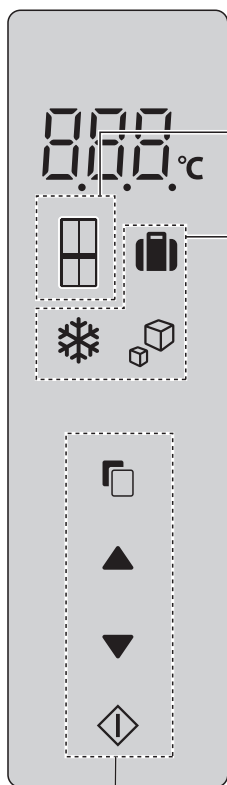
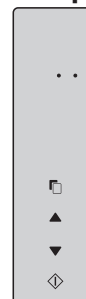

Poznámka:

- V pohotovostním režimu se rozsvítí ikony režimu nebo kontrolky spuštěných funkcí.
- Když je spuštěné Rychlé zchlazení, na pohotovostním displeji se rozblíká odpovídající ikona.
- Pokud po dobu 1 minuty není zadána žádná operace, displej se automaticky vrátí do pohotovostního zobrazení.
- Pokud po uplynutí další 1 minuty nedojde k žádnému provozu, pohotovostní displej se vypne.
- Pokud se chladnička zastaví kvůli výpadku proudu, režimy s výjimkou Extra chlazení a Rychlé zmrazení fungují stejně i po obnovení dodávky proudu.

Tlačítka ovládání

Provoz užitečných režimů

Ovládání zařízení

- Postup**

Displej Aktuální nastavení

Vyberte ikonu režimu. Když stisknete tlačítko , ikony se změní v pořadí zobrazeném na pravé straně.

Pohotovostní displej
- 2** nebo

Vyberte zap./vyp.

Stisknutím tlačítka přepnete mezi ZAP./VYP.
- 3**

Dokončete nastavení

Nastavení bylo změněno.

Pouze „Rychlé zchlazení“

- 3** Dokončete nastavení stisknutím po dobu 3 sekund nebo déle. (Píp, píp, píp)

Provoz doplňujících režimů

Upozornění na otevřené dveře

- Jsou-li dveře chladničky ponechány otevřené déle než 1 minutu, ozve se jednou upozornění na otevřené dveře, a potom znovu po uplynutí další minuty.
- Zůstanou-li dveře otevřené přibližně 3 minuty, bude se upozornění ozývat nepřetržitě.
- Po zavření dveří se upozornění vypne.

Vypnutí provozu

- Ve stejný okamžik stiskněte a na 3 sekundy nebo déle. (Píp, píp, píp)

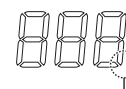

Kontrolka zhasne.

- Stejným postupem změníte nastavení na zapnuto z nastavení vypnuto.

Zvuk ovládání

- Při stisknutí každého tlačítka se ozve zvuk.

Vypnutí provozu

- Ve stejný okamžik stiskněte a na 3 sekundy nebo déle. (Píp, píp, píp)

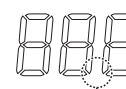

Kontrolka zhasne.

- Stejným postupem změníte nastavení na zapnuto z nastavení vypnuto.













Ovládání teploty

Chladnička ovládá svoji teplotu automaticky. Nicméně, teplotu můžete nastavit tak, jak je uvedeno níže.



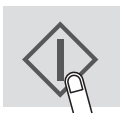



- Prostor chladničky:
Nastavitelná mezi 0 a +6 °C
- Prostor mrazničky: Nastavitelná mezi -15 a -21 °C

Nastavení teploty s krokem 0,5 °C Ovládání zařízení

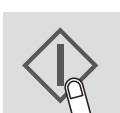
Postup	Displej
1  Vyberte  nebo 	   Pohotovostní displej
2  nebo  Vyberte teplotu	 Nastavení bylo změněno.
3  Dokončete nastavení	

Když stisknete tlačítko , ikony se změní v pořadí zobrazeném na pravé straně.

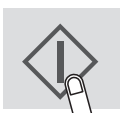
Nastavení teploty s krokem 1 °C Ovládání zařízení

Postup	Displej
1 Použijte 1 a 2 „Nastavení teploty s krokem 0,5 °C.“	
2  Stiskněte po dobu 3 sekund nebo déle. (Píp, píp, píp)	
3  nebo  Vyberte teplotu	 Nastavení bylo změněno.
4  Dokončete nastavení	

Chcete-li se vrátit do režimu nastavení s krokem 0,5 °C, proveďte kroky 1 a 2 „Nastavení teploty s krokem 1 °C“.

Režim Dovolena

- Tuto funkci použijte, když odjíždíte na cesty nebo když na delší dobu opouštíte dům.
- Teplota uvnitř oddělení chladničky je nastavena na zhruba +10 °C.

Poznámka

- Doba uložení potravin v chladničce se zkrátí na polovinu až třetinu normální doby. Tento režim používejte pouze tehdy, nejsou-li v chladničce uloženy potraviny, které by se mohly zkazit.
- Teplotu v oddělení chladničky nelze upravit.

❄ Rychlé zmrazení

❄ Rychlé zchlazení

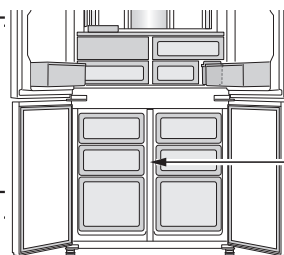

Prostor mrazničky

	Rychlé zmrazení	Rychlé zchlazení
Funkce	Tento režim zrychluje čas zmrazení potravin nebo výroby ledu.	Tento režim slouží k chlazení nápojů a potravin.
Umístění	Prostor mrazničky	Prostor mrazničky POZOR: Nevkládejte skleněné lahve. Existuje výrazné riziko jejich prasknutí.
Doba provozu	2 hodiny *1 <ul style="list-style-type: none">Tento režim se ukončí automaticky.Alarm se nespustí.	30 minut <ul style="list-style-type: none">Tento režim se ukončí automaticky.Spustí se alarm. Zastavení alarmu *2 Dotkněte se klávesy Enter 
Po dokončení operace	<ul style="list-style-type: none">Není třeba vyjímat nápoje nebo potraviny.	<ul style="list-style-type: none">Když se ozve alarm, vyjměte nápoje a potraviny.Jsou-li nápoje a potraviny v prostoru mrazničky ponechány déle než 30 minut, mohou zmrznout.
V okamžik výpadku napájení	<ul style="list-style-type: none">Tento režim se zruší automaticky.	<ul style="list-style-type: none">Tento režim se v okamžik opakovaného napájení automaticky restartuje z předchozího stavu.

*1 Pokud se operace překrývá s rozmrazováním, může to trvat déle. Tento režim se spustí po dokončení odmrazování.

*2 Pokud alarm nezastavíte, bude spuštěný, bez přerušení, po dobu 30 minut.

Poznámka

- Rychlé zmrazení a Rychlé zchlazení nejsou v okamžiku spuštění některého z těchto režimů k dispozici.
- Během použití těchto režimů se vyvarujte otevírání dveří.

Ionizátor Plasmacluster

Plasmacluster se automaticky spustí jakmile dojde k zapojení napájení.

Ionizátor do prostoru oddělení chladničky uvolňuje svazky iontů, které jsou hromadnými shluky kladných a záporných iontů.

Tyto svazky iontů snižují výskyt plísní ve vzduchu.

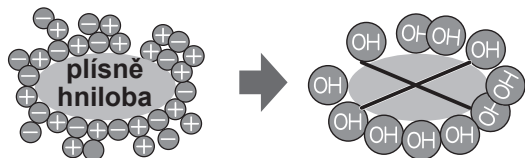

Poznámka

V chladničce může být cítit mírný zápach. Jedná se o pach ozónu generovaného ionizátorem. Množství ozónu je minimální a rychle se v chladničce rozkládá.

Automatický výrobek ledu

Popis

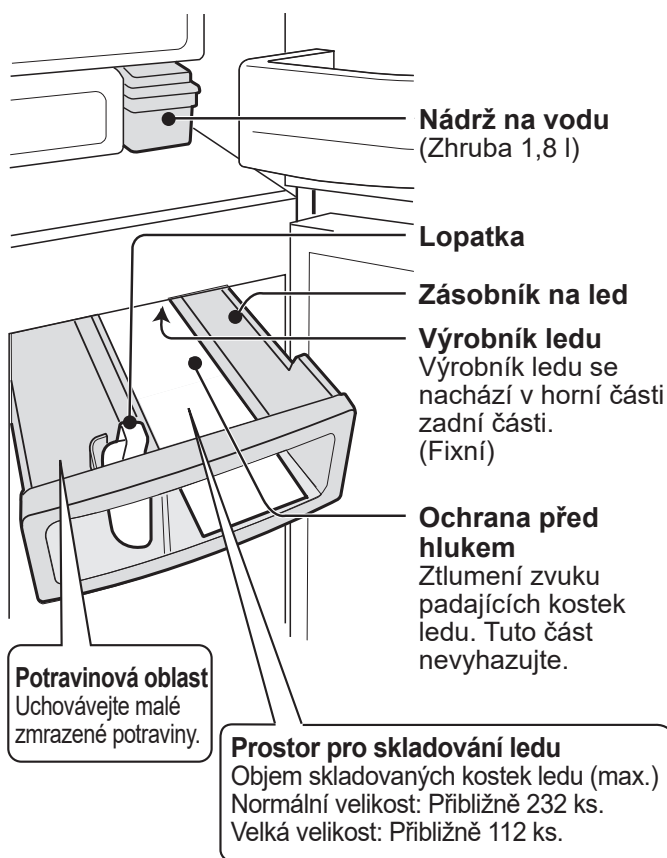

Jak se kostky ledu vyrábí

Vodní zdroj

Voda je převáděna ze zásobníku vody do výrobku ledu.

Výrobek ledu

- Provede se výrobek ledu. (8 ks najednou)
- Počet kostek ledu na cyklus se může někdy měnit

Uvolnění

- Výrobek ledu se otočí, kostky ledu vysype a vrátí se k „napájení vodou“.
- Výrobek ledu se neotáčí je-li zásobník na led plný.

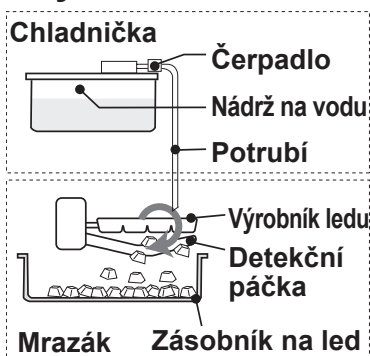

Detekční páčka

Tato páčka pravidelně kontroluje objem kostek ledu.

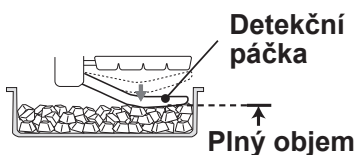

Objem kostek lze snížit.



Výrobek ledu

Můžete si vybrat 2 velikosti, jak je zobrazeno níže.

Režim	Ikona	Nutný čas pro výrobek ledu
Normální velikost		Přibližně 2 hodiny
Velká velikost		Přibližně 3,5 hodiny

Poznámka:

- Výše zobrazené časy výroby ledu jsou pouze hrubým odhadem při pokojové teplotě +30 °C a nastavení teploty na původní nastavení (chladnička: +3 °C, mraznička: -18 °C), bez otevírání nebo zavírání dveří.

Ovládání zařízení

- Režim výroby ledu je ve výchozím nastavení VYPNUTÝ (- - -).

Postup	Displej
1 Vyberte ikonu Automatická výrobek ledu.	 Čištění výrobku ledu
2 Vyberte velikost kostky ledu. (Normální nebo Velké)	 Vypnuto Čištění výrobku ledu Velká velikost Normální velikost
3 Dokončete nastavení (Píp)	 Na obrázku je ukázána normální velikost.

Jak se používá

- Zásobník na vodu a zásobník na led omyjte.
- K vyčištění výrobku ledu a potrubí použijte režim čištění. (V automatickém výrobníku ledu se může objevit zápach nebo nečistoty.)

Postup

1 Do zásobníku nalijte vodu a dejte ji na místo.

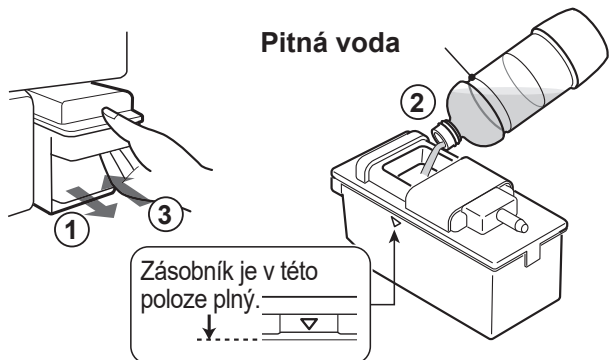

Poznámka:

- Krok ① Nepoužívejte jinou než pitnou vodu. (džus, čaj, soda a sportovní nápoje atd.) Mohou znečistit vnitřek výrobku ledu a způsobit poruchu.
- Krok ② Zásobník na vodu nenaklánějte. V opačném případě by se mohla voda rozlít.
- Krok ③ Zásobník na vodu zajistěte. Pokud nebude zásobník plně zasunutý, výroba kostek ledu se nespustí.

Kostky ledu se vyrábí automaticky.

2 Kostky ledu vyjměte.

- Ve stejný okamžik se vyrábí 2 typy kostek ledu.

Kostky



Tvar s více ploškami



- Kostky ledu se hromadí v zadní části zásobníku na led. Přesuňte je do přední části zásobníku, bude možné vyrobit více kostek ledu.

Jak aktivovat nebo deaktivovat zásobník na vodu

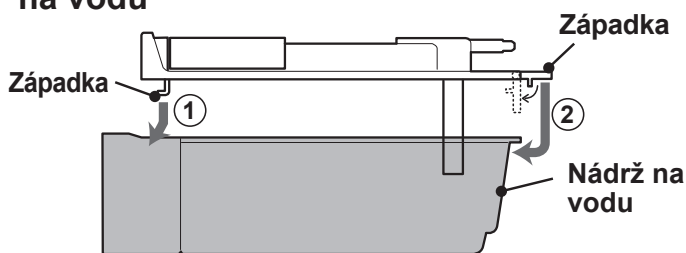

- Výše zobrazený snímek ukazuje, jak zásobník smontovat. Demontáž provedte opačným způsobem.

Poznámka:

- Než se vyrobí první kostky ledu, trvá to zhruba 24 hodin.
- Pokud v nádrži zůstane voda, jednou týdně ji z hygienických důvodů vyměňte.
- Nádržku na vodu zhruba jednou týdně vyjměte a opláchněte vodou.
- Když necháte nádržku prázdnou, občas se může ozývat hluk, ale to je normální.
- Na kostky ledu nedávejte lopatku ani žádné potraviny. Mohlo by to způsobit selhání automatického výrobku ledu (poškození páčky detekce úrovně, atd.) nebo by nemuselo jít zásobník vytáhnout. Lopatku dejte na určené místo.

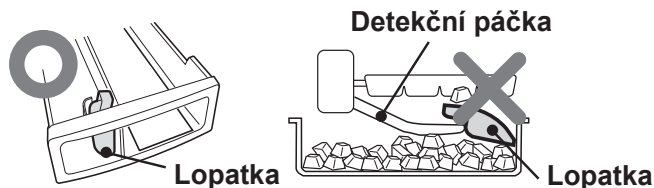

- Velké kostky ledu se nebudou vyrábět pokud je hladina vody v nádrži nízká, a to i v případě, že je zvolen režim výroby „Velké kostky“.

Bílé částice v kostkách ledu a plovoucí látky

- Minerály obsažené ve vodě mohou po zmrznutí vody ztuhnout a zbělat. Minerály jsou po zmrznutí nerozpustné, proto se při rozpouštění kostek mohou objevit bílé plovoucí částice, ale to je normální.
- Je pravděpodobnější, že k tomu dojde, když použijete tvrdou vodu (tj. tvrdost vody je 100 mg/l nebo víc).

Výroba ledu trvá déle v následujících případech:

- Teplota v místnosti je vysoká.
- Nižší chladicí výkon, tj. v zimě.
- V chladničce je uloženo mnoho potravin.
- Chladnička odmrazuje chladicí jednotku.
- Dveře se často otevírají.
- Když výrobu ledu restartujete.
- Když je aktivní režim úspory energie.

Výroba ledu bezprostředně po změně režimu

- Dávka kostek ledu vyrobená okamžitě po změně provozního režimu neodráží změnu velikosti. Důvodem je to, že při přechodu na změněný režim zůstávají ve výrobníku ledu ještě poloviny ledových kostek. Změnu režimu odrážejí pouze kostky z 2. dávky a dalších.

Výstupky na kostkách ledu:

Ve výrobníku ledu je několik štěrbin.



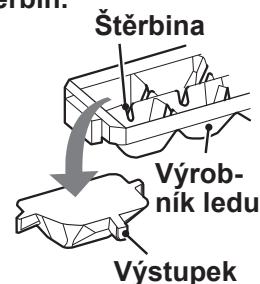



- Z toho důvodu mají kostky ledu výstupky způsobené těmito štěrbinami.
- Výstupky mohou být špičaté. Když si dáváte kostku ledu přímo do úst, buďte opatrní.

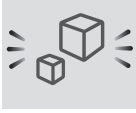

Zrušení výroby ledu

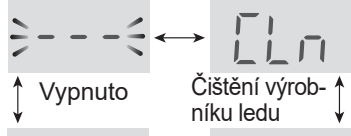
- Tento režim použijte v noci nebo v zimním období.
- Zásobník na led můžete použít jako součást mrazničky.

Ovládání zařízení

Postup	Displej
1 	
Vyberte ikonu Automatická výroba ledu.	
2  nebo 	 Vypnuto Čištění výrob- níku ledu
Vyberte „Vypnuto“.	 Velká velikost Normální velikost
3 	
Dokončete nastavení (Píp)	
4 Vyprázdněte zásobník na vodu. Důkladně ho osušte a dejte do původní pozice.	

Po zrušení výroby ledu

- Páčka detekce hladiny funguje dokonce i po zrušení režimu výroby ledu, protože výrobek ledu se bude znovu používat.
- Po zrušení režimu výroby ledu počkejte 5 hodin, poté do zásobníku na led můžete uložit potraviny.







Čištění výrobku ledu

- Tento režim je určený pro čištění výrobku ledu a potrubí.
- Kdy tento režim použít: Před první výrobou ledu nebo když se chladnička 5 dní nepoužívá.
- Voda se přepustí ze zásobníku vody do výrobku ledu.
- Objem vody, která po čištění vyteče bude 100 ml.

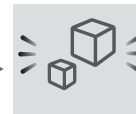
Příprava

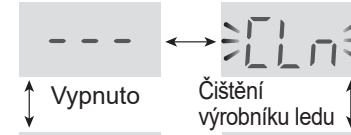
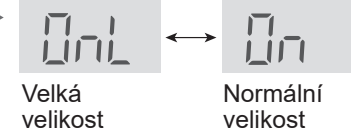
- Nalijte vodu do zásobníku a ten dejte na místo.
- Zásobník na led vyprázdněte.

Ovládání zařízení

Postup	Displej
1 	
Vyberte ikonu Automatická výroba ledu.	
2  nebo 	 Vypnuto Čištění výrob- níku ledu
Vyberte „CLn“ (Čištění výrobku ledu).	 Velká velikost Normální velikost
3 	
Dokončete nastavení stisknutím  po dobu 3 sekund nebo déle. (Píp, píp, píp)	
Spustí se čištění výrobku ledu.	
• Po přibližně 40 s se ozve pípnutí.	

Poznámka:

Během provozu nevytahujte zásobník na led

- 4 Zopakujte kroky 2–3.
- 5 Vylijte vodu ze zásobníku na led. Zásobník důkladně osušte a dejte ho na původní místo.

Poznámka:

- Po dokončení čištění se nastavení výroby ledu vrátí na „VYPNUTO (---)“.

Uložení potravin

- Pro maximální dobu zachování potravin, které podléhají zkáze, používejte co nejčerstvější potraviny. Následuje obecný návod pro prodloužení doby uskladnění potravin.
- Potraviny mají omezenou dobu skladovatelnosti. Nepřekračujte dobu spotřeby uvedenou výrobcem.

Mrazák

- Zmrazujte malé množství potravin najednou, abyste je rychle zmrazili.
- Potraviny musí být důkladně zabalené nebo zakryté.
- Potraviny v mrazničce rozložte rovnoměrně.
- Sáčky nebo nádoby označte, abyste měli o zmrazených potravinách přehled.

* Poznámky k výrobě ledu

- S výjimkou pozice na obrázku „Popis“ může proces výroby ledu trvat déle.
- Když se pokusíte zmrazit velké množství potravin nebo vody najednou, může se tvorba ledu zpomalit.
- Pro rychlou výrobu ledu můžete aktivovat režim rychlého zmrazení.

Chladnička

Ovoce / zelenina

- Aby se zamezilo vysychání, je třeba ovoce a zeleninu volně zabalit do plastového materiálu, například fólie nebo sáčků (neuzavírat) a vložit je do oddílu pro zeleninu.
- Ovoce a zelenina, jež jsou snadno nízkými teplotami poškozeny, by měly být uloženy na chladném místě, ale nikoli v chladničce.

Mlékárenské výrobky a vejce

- Většina mlékařských výrobků má uvedeno datum doporučené spotřeby na vnějším obalu, který rovněž informuje o doporučené teplotě a době skladovatelnosti výrobku.
- Vejce mají být uskladněny v přihrádkách na vejce.

Maso, ryby a drůbež

- Umístěte na podnos nebo na talíř a zakryjte papírovým nebo plastovým obalem.
- Větší výseky masa, ryb nebo drůbeže umístěte do zadní části polic.
- Dbejte, aby všechny vařené potraviny byly pečlivě zabalené nebo umístěné ve vzduchotěsném obalu.

* Poznámky k čerstvým potravinám

- Čerstvé potraviny (bezpečně zabalené) musí být uloženy po omezenou dobu, aby se předešlo jejich zkažení a následnému nežádoucímu ovlivnění ostatních uložených potravin.

Doporučení pro ochranu chladničky před tvorbou rosení nebo námrazy

- Udržujte dveře těsně zavřené. Pokud potraviny spadnou dolů, mohou vytvořit mezeru mezi skříní a dveřmi chladničky. Vraťte potraviny zpět na polici.
- Dveře otevřete a zavřete co nejrychleji. Jsou-li dveře ponechány otevřené dlouho nebo pokud je otevírání a zavírání dveří velmi časté, na dveřích se může objevit rosení nebo námraza.
- Uložené potraviny by měly být zabaleny nebo uzavřeny v potravinových obalech či fóliích. (Zejména potraviny s vysokou vlhkostí.)

Doporučení pro uložení potravin

- Potraviny na policích rozmístěte rovnoměrně, aby mohl chladicí vzduch účinně cirkulovat.
- Pokud dveře budete nechávat delší dobu otevřené, může se výrazně zvýšit teplota v jednotlivých oddílech chladničky.
- Teplé potraviny je nutné ochladit před jejich uložením do chladničky. Uložení teplých potravin zvyšuje teplotu v zařízení a zvyšuje nebezpečí zkažení potravin.
- Neblokujte vývod a přívod obvodu proudění chladicího vzduchu potravinami nebo nádobami; jinak by potraviny v chladničce nebyly rovnoměrně chlazeny.
- Neumísťujte potraviny přímo před vývod studeného vzduchu. Toto by mohlo způsobit zmrazení potravin.

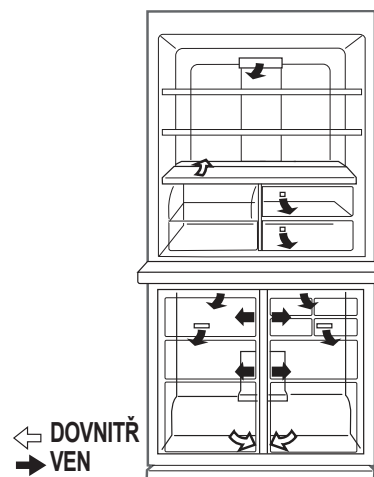

Tipy pro úsporu energie

- Chladničku nainstalujte na dobře větraném místě a ponechte dostatek prostoru pro odvětrávání.
- Chraňte vaši chladničku před přímým slunečním zářením a neumísťujte ji vedle zařízení vytvářejících teplo.
- Snažte se maximálně omezovat časté otevírání dveří.
- Teplé potraviny je nutné ochladit před jejich uložením do chladničky.
- Rozmístěte potraviny na policích rovnoměrně, aby mohl chladicí vzduch účinně cirkulovat.

Péče a čištění

Důležité

Abyste předešli popraskání vnitřních povrchů a plastových součástí, dodržujte následující doporučení.

- Odstraňte důkladně všechny tuky z potravin, které jsou nalepené na plastových součástech.
- Některé domácí čisticí prostředky mohou způsobit poškození, proto při čištění používejte pouze vodu s přípravkem na mytí nádobí (mýdlovou vodu).
- Je-li použito nezředěného čisticího roztoku nebo saponátová voda není důkladně vysušena, může dojít k popraskání plastových částí.

Čištění

Z hygienických důvodů musíte pravidelně provádět následující.

- Vyjměte ze skříně a dveří příslušenství (např. police). Omyjte je v teplé vodě se saponátem na mytí nádobí. Poté je opláchněte v čisté vodě a usušte.
- Vyčistěte vnitřek hadrem namočeným v teplé vodě se saponátem na mytí nádobí. Potom použijte studenou vodu pro odstranění saponátové vody.
- Otřete vnější skříň měkkým hadrem pokaždé, když je znečištěna.
- Očistěte magnetické těsnění dveří zubním kartáčkem a teplou vodou se saponátem na mytí nádobí.
- Ovládací panel otřete suchým hadříkem.

Poznámka

- Po vyčištění se ujistěte, že jsou police a přihrádky na původním místě.
- Chcete-li předejít poškození chladničky, nepoužívejte agresivní čisticí prostředky ani rozpouštědla (laky, barvy, leštící prášek, benzín, horkou vodu apod.)
- Pokud odpojíte síťovou zástrčku od zdroje elektřiny, počkejte alespoň 5 minut před tím, než ji opět připojíte.
- Skleněné police jsou těžké na přenášení. Při vyjímání polic ze skříně je pevně držte.
- Vyvarujte se pádu předmětů uvnitř chladničky a stejně tak úderů do vnitřních stěn. Může to způsobit praskliny na vnitřním povrchu.

Před přepravou

Vytřete vodu v odpařovací nádržce. Než vodu vytřete, počkejte déle než 1 hodinu než vysunete zástrčku, protože chladicí zařízení je extrémně horké. (Odpařovací nádržka se nachází v zadní části produktu.)

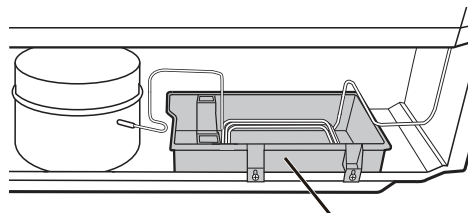

Odpařovací nádržka

Odmrazování chladicí jednotky

Unikátní energeticky úsporný mechanismus zařízení odmrazuje zcela automaticky. (Zhruba jednou denně.) Výroba ledu chvíli trvá, protože teplota uvnitř je během odmrazování o něco vyšší než obvykle.

Když praskne světlo v oddělení

Požádejte o servisní zásah pracovníka autorizovaného servisu společnosti SHARP. Žárovku smí vyměňovat pouze kvalifikovaný pracovník servisu.

Vypnutí chladničky

Pokud je chladničku zapotřebí vypnout na delší dobu, doporučujeme provést následující kroky pro omezení výskytu plísní.

1. Vyjměte veškeré potraviny.
2. Vytáhněte síťovou zástrčku ze zásuvky.
3. Důkladně vyčistěte a vysušte vnitřní prostor.
4. Ponechte všechny dveře několik dní otevřené, aby mohly vyschnout.

Než zavoláte do servisu

Než zavoláte opraváře, zkontrolujte si následující body.

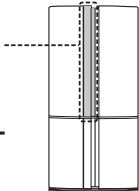
Problém	Řešení
Chladnička vůbec nechladí a ikony se postupně rozsvěčují.	Chladnička je nastavena na „předváděcí režim“. Chcete-li tento režim zrušit, postupujte podle kroků 1 až 2 . 1 Otevřete dvířka chladničky. 2 Dotkněte se na 5 sekund nebo déle. <div style="float: right; border: 1px solid black; padding: 5px; border-radius: 10px; display: inline-block;">Píp, píp, píp</div>
Vnější strana skříně je horká na dotek.	Je to zcela normální. Horké potrubí ve skříní slouží k zabránění vzniku orosení.
Prostor v okolí dveřního madla chladničky je na dotek horký.	Je to zcela normální. Uvnitř dveří je topné těleso k zabránění vzniku orosení. 
Chladnička vydává hlasitý hluk.	Následující zvuky jsou normální: <ul style="list-style-type: none"> Hlasitý hluk vydávaný kompresorem při zahájení provozu. <ul style="list-style-type: none"> Zvuk se po chvíli ztiší. Hlasitý hluk vydávaný kompresorem jednou denně. <ul style="list-style-type: none"> Provozní zvuk vyvolaný bezprostředně po provedení automatického odmrazení chladicí jednotky. Zvuk tekoucí kapaliny (zvuk bublání, šumění) <ul style="list-style-type: none"> To je způsobeno tím, jak chladicí kapalina protéká potrubím (zvuk může být čas od času hlasitější). Praskavý nebo křupavý zvuk, skřípavý zvuk <ul style="list-style-type: none"> Zvuk vytvořený roztahováním a smršťováním vnitřních stěn a vnitřních součástí během chlazení.
Uvnitř nebo vně chladničky se vytváří námraza nebo orosení. (Námrazu otřete vlhkým hadříkem, orosení suchým hadříkem.)	Může k tomu docházet v některém z následujících případů. <ul style="list-style-type: none"> Při vysoké okolní vlhkosti. Při častém otvírání a zavírání dveří. Při uložení potravin s vysokým obsahem vlhkosti. (Je třeba je zabalit.) K tomuto fenoménu více či méně dochází v závislosti na ročním období (deštivé období), způsobu použití a prostředí v každé domácnosti.
Potraviny v chladicím oddělení jsou zmrzlé.	<ul style="list-style-type: none"> Je chladnička dlouho spuštěná při teplotě nastavené na 0 °C? <ul style="list-style-type: none"> Teplotu změňte zpět na hodnotu zhruba 3 °C. Je mraznička dlouho spuštěná při teplotě nastavené na -21 °C? <ul style="list-style-type: none"> Teplotu změňte zpět na hodnotu zhruba -18 °C. Nízká okolní teplota může způsobit, že umístěné potraviny zmrznou, i když je teplota v chladničce nastavena na 6 °C.
V oddělení je cítit zápach.	<ul style="list-style-type: none"> Potraviny se silným aroma je třeba zabalit. Jednotka na odstraňování zápachu nemůže všechen zápach odstranit. Vnitřek pravidelně čistěte.
Na povrchu některých plastových dílů jsou viditelné čáry.	<ul style="list-style-type: none"> Nejedná se o vady při výrobě. Styková část pryskyřičného materiálu nebo spojovací část kovové konstrukce tvoří viditelný spoj.

Pokud stále potřebujete servis

Obraťte se na nejbližší autorizovaný servis společnosti SHARP.

Další informace naleznete na www.sharphomeappliances.com.

- Dostupnost náhradních dílů
 - Přístup k opravě a údržbě
 - Maximální dodací lhůta náhradních dílů
 - Požadavky na demontáž za účelem zpětného získávání a recyklace materiálu bez zabránění znečištění
- Chcete-li získat informace o produktu, můžete také naskenovat kód na energetickém štítku. Ušchovejte záruční list a pokud možno energetický štítek.

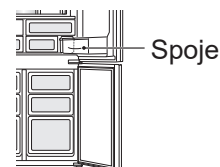



Veľmi vám ďakujeme za kúpu tohto výrobku SHARP. Skôr ako začnete chladničku SHARP používať, prečítajte si, prosím, tento návod na obsluhu, ktorý vám zaručí maximálne využitie vašej novej chladničky.

- Chladnička je určená na výrobu kociek ľadu, chladenie a mrazenie potravín.
- Táto chladnička je určená výhradne na domáce použitie za okolitých teplôt uvedených v tabuľke. Klimatická trieda je uvedená na typovom štítku. Ak chladničku prevádzkujete mimo rozsahu klimatickej triedy (rozsahu okolitej teploty), ktorá je určená pre daný model, nemusí sa jej podariť udržať uspokojivé teploty vo vnútri chladničky. Ak sa chladnička používa pri nižších teplotách, nedôjde k jej poškodeniu až do teploty +5 °C.
- Chladničku by ste nemali dlhodobo vystavovať teplote -10 °C a nižšej.
- Tento spotrebič je určený na použitie pri okolitých teplotách od +16 do +43 °C.

Len na domáce použitie

Klimatická trieda	Prijateľný rozsah okolitých teplôt
SN	+10 až +32 °C
N	+16 až +32 °C
ST	+16 až +38 °C
T	+16 až +43 °C

Bezpečnostné pokyny

	VAROVANIE Znamená, že existuje vysoké nebezpečenstvo smrti alebo vážneho zranenia.
	UPOZORNENIE Znamená, že existuje vysoké nebezpečenstvo materiálnej škody alebo zranenia osôb.
	UPOZORNENIE Požiarne značky znamenajú, že pri tejto chladničke existuje nebezpečenstvo požiaru.

VAROVANIE

Chladiace látky

Chladnička obsahuje horľavé chladiace látky (R600a: izobután) a izolačný plyn (cyklopentán). Aby ste predišli vznieteniu a výbuchu, dodržujte nasledujúce zásady.

- Nepoškodzuje chladiaci okruh a tiež nedovoľte, aby sa akékoľvek ostré predmety dostali do kontaktu s chladiacim systémom. Chladiaci systém na zadnej strane chladničky a v jej vnútri obsahuje chladiace látky.
- Na urýchlenie procesu odmrazovania nepoužívajte mechanické prístroje ani iné prostriedky. (Táto chladnička má vlastný systém automatického odmrazovania.)
- Vnútri chladničky nepoužívajte elektrické zariadenia.
- Nezakrývajte priestor v okolí chladničky.
- V blízkosti chladničky nepoužívajte horľavé spreje, napríklad farbu v spreji.
- V chladničke neskladujte horľavé spreje, napríklad farbu v spreji.
- Ak dôjde k zlyhaniu chladiaceho systému, nemanipulujte so sieťovou zásuvkou a nepoužívajte otvorený oheň. Otvorte okno a miestnosť vyvetrajte. Potom požiadajte o servisný zásah pracovníka autorizovaného servisu spoločnosti SHARP.

Sieťový kábel, zástrčka, zásuvka.

Oboznámte sa s nasledujúcimi pravidlami na ochranu pred úrazom elektrickým prúdom alebo požiarom.

- Zaisťte ochranu sieťového kábla pred poškodením v priebehu inštalácie a presunu. Ak sú sieťová zástrčka alebo kábel voľné, zástrčku nezapájajte.
- Na zadnú stranu chladničky neumiestňujte viac prenosných zásuviek ani prenosných napájacích zdrojov.
- Sieťovú zástrčku zasunite priamo a pevne do zásuvky. Nepoužívajte predlžovací kábel ani rozbočovaciu zásuvku.
- Sieťovú zástrčku pripojte do zásuvky s požadovaným menovitým napätím.
- Uzemňovací kolík riadne pripojte k uzemňovacej svorke.
- Nedotýkajte sa sieťovej zástrčky mokrymi rukami.
- Odpojte od hlavného prívodu elektriny vyťahnutím sieťovej zástrčky zo zdiery. Zástrčku neodpájajte ľahom za sieťový kábel.
- Prach usadený na sieťovej zástrčke môže spôsobiť požiar. Starostlivo ho utrite.
- Ak sa chladnička dlhší čas nepoužíva, odpojte sieťový kábel.

- Ak dôjde k poškodeniu pružného prívodného kábla, musí ho vymeniť autorizovaný servis SHARP, aby sa predišlo nebezpečenstvu.

Inštalácia

- Neinštalujte túto chladničku do vlhkých alebo mokrych priestorov. Predídete tým možnosti poškodenia či netesnosti izolácie. Navyše môže dôjsť ku kondenzácii na vonkajšej strane chladničky, čo môže spôsobiť koróziu.
- Chladnička by mala byť inštalovaná tak, aby bola vo vodorovnej polohe a pevne stála na podlahe.

Pri použití

- Neskladujte prchavé a horľavé materiály, ako je éter, benzín, propánový plyn, spreje, lepidlá, čistý alkohol a pod. Tieto materiály veľmi ľahko vybuchnú.
- Do chladničky neukladajte výrobky citlivé na zmenu teplôt, ako sú farmaceutické prípravky. Existuje vysoké riziko zmeny kvality výrobku.
- Nepokúšajte sa túto chladničku meniť alebo upravovať. V opačnom prípade hrozí požiar, zranenie alebo úraz elektrickým prúdom.
- Do mrazničky neukladajte nápoje vo fľašiach a plechovkách. Najmä pri prevádzkovaní režimu rýchleho schladenia existuje vysoké nebezpečenstvo, že sklenené fľaše môžu prasknúť.
- Na hornú časť chladničky nekladte žiadne predmety. Pri páde predmetu z hornej časti hrozí zranenie.
- Neudierajte tvrdo na sklenené dvere. Inak sa môžu rozbiť a spôsobiť poranenie. <Len pre SJ-GP820C>
- Toto zariadenie smú používať deti vo veku od 8 rokov a osoby so zníženými fyzickými, rozpoznavacími a rozumovými schopnosťami alebo s nedostatočnými skúsenosťami a znalosťami, ak ich osoba zodpovedná za ich bezpečnosť poučila o používaní chladničky alebo na nich dohliada. Deti musia byť pod dohľadom, aby sa so zariadením nehrali. Používateľskú údržbu a čistenie zariadenia nesmú vykonávať deti bez dohľadu. Deti vo veku od 3 do 8 rokov môžu vkladať a vykladať veci do a z chladničky.

Starostlivosť a čistenie

- Najprv chladničku odpojte od siete, aby ste zabránili úrazu elektrickým prúdom.
- Nestriekajte vodu priamo na vonkajšiu skriňu alebo dovnútra. Toto môže spôsobiť koróziu a poškodenie elektrickej izolácie.

Problém

- Ak ucítite zápach spáleniny, okamžite vytiahnite zástrčku zo zásuvky. Potom požiadajte o servisný zásah pracovníka autorizovaného servisu spoločnosti SHARP.
- V prípade úniku plynu otvorte okno a priestor vyvetrajte. Nedotýkajte sa chladničky ani elektrickej zásuvky.

Likvidácia

- Zaistite, aby chladnička, ktorá je určená na likvidáciu, nepredstavovala žiadne nebezpečenstvo pre deti. (napr. odstráňte dvere, aby sa v nej deti nemohli zavrieť).
- Odnesť chladničku do profesionálneho recyklačného závodu. Niektoré materiály, ako sú horľavé chladivá, fúkaná izolácia, vákuové izolačné panely (VIP), svetelné zdroje a elektrické komponenty by sa mali správne recyklovať.



UPOZORNENIE

Pri preprave

- Pri inštalácii alebo presune chladničky použite podložku na ochranu podlahy pred poškodením.
- Pred inštaláciou alebo premiestnením chladničky sa obráťte na autorizované servisné stredisko.

Pri použití

- Nedotýkajte sa kompresora ani jeho periférnych častí, pretože sa počas prevádzky mimoriadne zahrievajú a kovové hrany môžu spôsobiť poranenie.
- Nedotýkajte sa mokrymi rukami potravín alebo kovových obalov v mraziacom oddieli. Môže dôjsť k omrzlinám.
- Na výrobu kociek ľadu používajte výhradne pitnú vodu.
- Nezatvárajte dvere chladničky, ak je v ich blízkosti niečia ruka. Hrozí nebezpečenstvo privretia prstov do dverí.
- Do políc vo dverách nekladajte predmety nadmernej veľkosti. Pri páde predmetu z políc hrozí zranenie.
- Sklenené police montujte a demontujte s opatnosťou. Pri páde sklenených políc hrozí ich rozbitie alebo môže dôjsť k zraneniu.

Indikátor teploty

V oddiele chladničky sa nachádza nálepka na monitorovanie teploty, ktorá pomáha kontrolovať teplotu.

Zóna chladenia

Symbol označuje zónu chladenia v oddiele chladničky. (Neplatí pre poličku vo dverách umiestnenú v rovnakej výške.)

Symbol



MODRÁ



Správne nastavenia

BIELA



Teplota je príliš vysoká, upravte ovládanie teploty chladničky.

Kontrola teploty v zóne chladenia

Nálepka na monitorovanie teploty ukazuje, či je teplota v zóne chladenia dostatočne nízka. Nálepka by mala byť „MODRÁ“. Ak je na nálepke „BIELA“, teplota môže byť príliš vysoká. V takom prípade môžete chladničku nastaviť na nižšiu teplotu. Pred opakovanou kontrolou nálepky na monitorovanie teploty počkajte 6 hodín.

Poznámka

- Vnútna teplota chladničky závisí od rôznych faktorov, ako je okolitá teplota v miestnosti, množstvo uskladnených potravín a frekvencia otvárania dverí.
- Keď do chladničky vložíte čerstvé potraviny alebo keď nejaký čas ponecháte otvorené dvere, je normálne, že sa indikátor teploty zmení na BIELY.

Informácie o likvidácii zariadenia



TOTO ZARIADENIE NELIKVIDUJTE V BEŽNÝCH ODPADKOVÝCH KOŠOCH A NEVHADZUJTE ICH DO OHŇA! Použité elektrické a elektronické vybavenie je potrebné likvidovať SAMOSTATNE v zbernom systéme, a v súlade s miestnymi zákonmi.

Samostatný zberný systém podporuje ekologické spracovanie, recykláciu materiálov a minimalizáciu konečného množstva odpadu. NESPRÁVNA LIKVIDÁCIA môže v dôsledku obsahu určitých látok viesť k poškodeniu ľudského zdravia a životného prostredia. POUŽITÉ ZARIADENIE odovzdajte na miestnom, obvykle obecnom, zbernom mieste. Ak máte akékoľvek pochybnosti týkajúce sa likvidácie, obráťte sa na miestne správne orgány alebo predajcu, a tí vás oboznámia s vhodnou metódou likvidácie.

LEN PRE POUŽÍVATEĽOV V EURÓPSKEJ ÚNII A ĎALŠÍCH KRAJINÁCH; NAPRÍKLAD V NÓRSKU A ŠVAJČIARSKU: Vaša povinnosť odovzdať použité zariadenie na samostatnom zbernom mieste sa vyžaduje zo zákona.

Vyššie uvedený symbol na elektrickom alebo elektronickom zariadení (alebo jeho obale) na túto skutočnosť upozorňuje.

Používatelia zo SÚKROMNÝCH DOMÁCNOSTÍ by mali použité zariadenie odovzdať v existujúcich zberných miestach. Odovzdanie zariadenia je bezplatné.

Inštalácia

Voľne stojaci typ

- 1** Ponechajte okolo chladničky zodpovedajúci priestor, aby bolo zaistené jej dostatočné odvetranie.
- Na obrázku je znázornený minimálny priestor nevyhnutný na inštaláciu chladničky. Meranie spotreby energie sa vykonáva za iných priestorových podmienok.
 - Ak ponecháte okolo chladničky viac voľného miesta, môže mať pri prevádzke nižšiu spotrebu.
 - Používanie chladničky v menšom priestore, než je uvedený na obrázku, môže byť príčinou rastu teploty v zariadení, vysokej hlučnosti a zlyhania.
 - Medzi zadnou časťou chladničky a stenou by mal byť priestor aspoň 50 mm a menej ako 75 mm. Ak je vzdialenosť od steny väčšia ako 75 mm, mohli by ste sa pri dotyku s kompresorom a jeho periférnymi časťami poraniť. Tie sa totiž počas prevádzky mimoriadne zahrievajú.

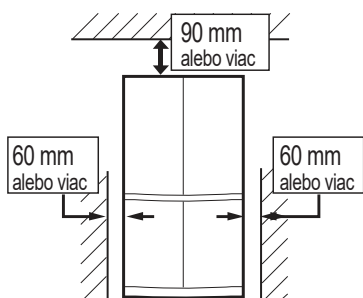

Celkový priestor potrebný na použitie

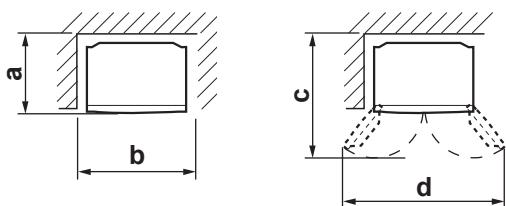

	SJ-GP820C	SJ-MP820C
a	820 mm	832 mm
b	1012 mm	1012 mm
c	1180 mm	1188 mm
d	1500 mm	1424 mm

- 2** Na vodorovné a pevné umiestnenie chladničky na podlahe použite dve nastaviteľné nožičky v prednej časti chladničky.

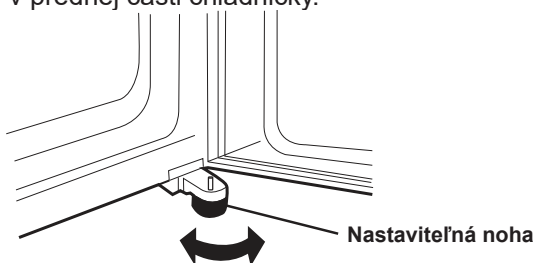

- 3** Ak pravé a ľavé dvere nie sú správne zarovnané, upravte ich pomocou nastaviteľných nôh. Keď sú ľavé dvere vyššie.

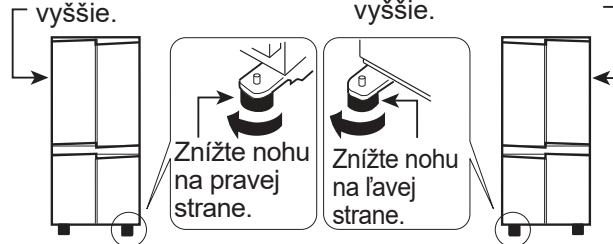

(Kým nebude nastaviteľná noha na druhej strane mierne nad zemou.)

- 4** Zariadenie pripojte k správne nainštalovanej zásuvke.

Poznámka

- Umiestnite vašu chladničku tak, aby bola prístupná zástrčka.
- Chráňte vašu chladničku pred priamym slnečným žiarením a neumiestňujte ju vedľa zariadení vytvárajúcich teplo.
- Neumiestňujte ju priamo na podlahu. Pod chladničku vložte vhodný podstavec, napríklad drevenú dosku.
- Pri zapojení zástrčky pri otvorených dverách zaznie upozornenie na otvorené dvere, ale to je normálne. Po zatvorení dverí zvuk prestane.

Na spodnej strane chladničky sa nachádzajú kolieska.

- Kolieska umožňujú posun chladničky smerom vpred a vzad.



Pred použitím vašej chladničky

- Vyčistite vnútorné súčasti handričkou namočenou v teplej vode.
- Ak použijete mydlovú vodu, utrite ich dôkladne čistou vodou.

Opis

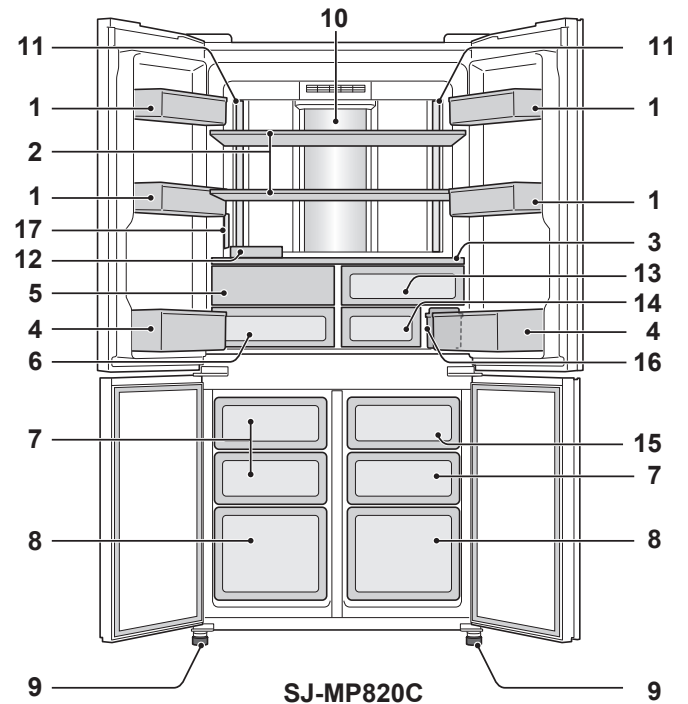
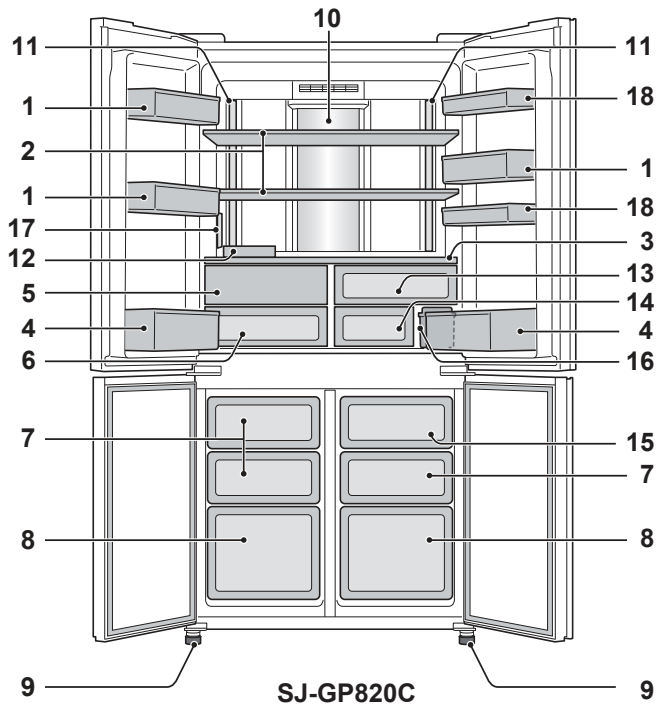

1. Dverná priehradka (SJ-GP820C: 3 ks, SJ-MP820C: 4 ks)
2. Police do chladničky (2 ks)
3. Polica
4. Priehradka na fľaše (2 ks)
5. Dvierka priehradky na zeleninu
Dvierka priehradky na zeleninu sa otvorí pri vytiahnutí priehradky na zeleninu.
6. Priehradka na zeleninu
7. Priehradka mrazničky (malá) (3 ks)
8. Priehradka mrazničky (veľká) (2 ks)
9. Nastaviteľná noha (2 ks)
10. Hybridný chladiaci panel
Panel ochladzuje priestor chladničky priamo zo zadnej strany. Potraviny sú tak chladené šetrne bez toho, aby boli vystavené prúdeniu chladného vzduchu.

Dvierka priehradky na zeleninu

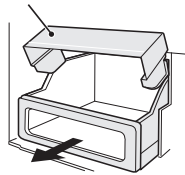

11. Svetlo
 12. Priehradka na vajcia
 13. Priehradka na čerstvé potraviny (horná)
 14. Priehradka na čerstvé potraviny (spodná)
 15. Zásobník na ľad
- Poznámka:**
Nedávajte do zásobníka na ľad olej ani v ňom nerobte ľad, inak by sa zásobník na ľad mohol poškodiť.
16. Vodná nádrž
 17. Ovládací panel
 18. Funkčná priehradka (2 ks): Len pre SJ-GP820C

Ako odstrániť dvierka priehradky na zeleninu

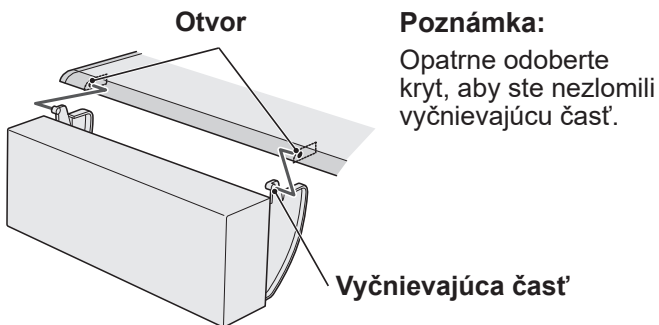

Ak si prajete v chladničke skladovať väčšie predmety

- Môžete vybrať ktorékoľvek z polic alebo priehradiek s číslami 1, 2, 3, 4, 5, 6, 7, 8, 12, 13, 14, 15, 16, 18 na vyššie uvedenom obrázku.
- Chladiaci výkon nie je vyššie uvedenými úpravami ovplyvnený.

Jednotka na odstraňovanie zápachu

- V rozvode chladného vzduchu je inštalovaný katalyzátor na odstraňovanie zápachu. Nie je potrebná obsluha ani čistenie.

Ovládací panel

Ovládanie teploty

Ikona	Význam	Predvolené nastavenie	Ikona	Význam	Predvolené nastavenie
	Oddiel chladničky	+3 °C		Oddiel mrazničky	-18 °C

• Teplota označená na ovládacom paneli nie je presná teplota, ktorá je vo vnútri.

Užitočné režimy

Ikona	Význam	Predvolené nastavenie
	Dovolenkový režim	VYP- NUTÉ
	Rýchle zmrazenie	
	Rýchle schladenie	
	Automatická výroba ľadu	

Ďalšie režimy

Ikona	Význam	Predvolené nastavenie
	Upozornenie na otvorené dvere	ZAP. (ON)
	Zvuk tlačidiel	

Stav zapnutia

Poznámka:

- Ikony alebo indikátory režimu, ktorý je v prevádzke, v pohotovostnom zobrazení svietia.
- Keď je zapnuté rýchle schladenie, v pohotovostnom zobrazení ikona bliká.
- Keď zariadenie približne 1 minútu neobsluhujete, zobrazenie sa automaticky vráti do pohotovostného zobrazenia.
- Ak ďalšiu 1 minútu zariadenie neobsluhujete, pohotovostné zobrazenie sa vypne.
- Ak sa chladnička zastaví kvôli výpadku prúdu, režimy s výnimkou Extra chladenie a Rýchle zmrazenie fungujú rovnako aj po obnovení dodávky prúdu.

Ovládacíe tlačidlá

Ovládanie užitočných režimov

Ovládanie zariadenia

- Postup**

Displej
- 1

▶

Aktuálne nastavenie

Vyberte ikonu režimu.
Po stlačení tlačidla sa ikony zmenia v poradí zobrazenom vpravo.

Pohotovostné zobrazenie
 - 2

alebo

▶

alebo

ZAP./VYP. (ON/OFF) sa stlačením tlačidla prepne.

Vyberte zap./vyp.
 - 3

▶

Nastavenie sa zmení.

Dokončíte nastavenie.

Iba rýchle schladenie

3 Dokončíte nastavenie stlačením na 3 sekundy alebo dlhšie. (Píp, Píp, Píp)

Prevádzka ďalších režimov

Upozornenie na otvorené dvere

- Keď dvere chladničky ponecháte otvorené viac ako 1 minútu, zaznie raz upozornenie na otvorené dvere. Po 1 minúte zaznie znova.
- Ak zostanú dvere otvorené približne 3 minúty, bude sa upozornenie ozývať nepretržite.
- Po zatvorení dverí sa upozornenie vypne.

Vypnutie prevádzky

Stlačte súčasne a na aspoň 3 sekundy.
(Píp, Píp, Píp)

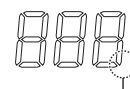

Indikátor sa vypne.

- Rovnakým postupom zmeníte nastavenie na zapnuté z nastavenia vypnuté.

Zvuk tlačidiel

- Pri stlačení jednotlivých tlačidiel zaznie zvuk.

Vypnutie prevádzky

Stlačte súčasne a na aspoň 3 sekundy.
(Píp, Píp, Píp)

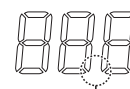

Indikátor sa vypne.

- Rovnakým postupom zmeníte nastavenie na zapnuté z nastavenia vypnuté.















Ovládanie teploty







Chladnička ovláda svoju teplotu automaticky. Teplotu však môžete upraviť podľa opisu nižšie.

- Oddiel chladničky:
Nastaviteľná od 0 do +6 °C
- Oddiel mrazničky:
Nastaviteľná od -15 do -21 °C

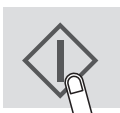
Nastavenie teploty s krokom 0,5 °C Ovládanie zariadenia

Postup	Displej
1  Výberte  alebo 	  Po stlačení tlačidla  sa ikony zmenia v poradí zobrazenom vpravo.  Pohotovostné zobrazenie
2  alebo  Výber teploty	 Nastavenie sa zmení.
3  Dokončíte nastavenie.	

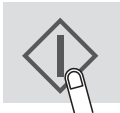
Nastavenie teploty s krokom 1 °C Ovládanie zariadenia

Postup	Displej
1 Použite 1 a 2 „Nastavenie teploty s krokom 0,5 °C.“	
2  Stlačte na 3 sekundy alebo dlhšie. (Píp, Píp, Píp)	
3  alebo  Výber teploty	 Nastavenie sa zmení.
4  Dokončíte nastavenie.	

Ak sa chcete vrátiť do režimu nastavenia s krokom 0,5 °C, vykonajte kroky 1 a 2 „Nastavenie teploty s krokom 1 °C“.



Dovolenkový režim

- Tento režim použijete, keď idete preč alebo keď na dlhšiu dobu opúšťate dom.
- Teplota vnútri oddielu chladničky je nastavená približne na +10 °C.

Poznámka

- Doba skladovania potravín v oddiele chladničky bude oproti normálnej prevádzke pribl. 1/2 – 1/3. Tento režim použijete vtedy, ak nie sú v chladničke uložené potraviny, ktoré by sa mohli pokaziť.
- Teplota v oddiele chladničky sa nedá upraviť.

❄ Rýchle zmrazenie

❄ Rýchle schladenie

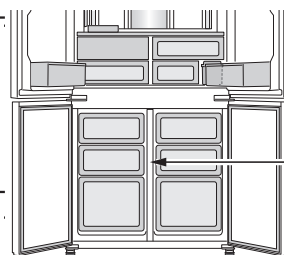

Oddiel mrazničky

	Rýchle zmrazenie	Rýchle schladenie
Funkcia	Tento režim urýchli zmrazenie potravín alebo tvorbu ľadu.	Tento režim slúži na rýchle ochladenie nápojov alebo potravín.
Umiestnenie	Oddiel mrazničky	Oddiel mrazničky UPOZORNENIE: Nedávajte tam sklenené fľaše. Existuje vysoké riziko, že môžu prasknúť.
Čas prevádzky	2 hodiny *1 • Tento režim sa ukončí automaticky. • Alarm nezaznie.	30 minút • Tento režim sa ukončí automaticky. • Zaznie alarm. Ak chcete vypnúť alarm *2 Dotknite sa tlačidla enter 
Po dokončení operácie	• Nemusíte vyberať nápoje ani potraviny.	• Keď zaznie alarm, nezabudnite vybrať nápoje a potraviny. • Ak nápoje a potraviny necháte v oddiele mrazničky viac ako približne 30 minút, môžu zamrznúť.
Pri výpadku napájania počas prevádzky	• Tento režim sa automaticky zruší.	• Pri opätovnom spustení napájania sa tento režim automaticky reštartuje z predchádzajúceho stavu.

*1 Ak sa operácia prekrýva s rozmrazovaním, dokončenie môže trvať dlhšie. Tento režim sa spustí po dokončení rozmrazovania.

*2 Ak nevypnete alarm, bude znieť nepretržite 30 minút.

Poznámka

- Rýchle zmrazenie a rýchle schladenie nie sú dostupné súčasne, keď je jeden z režimov v prevádzke.
- Počas prevádzky týchto režimov otvárajte dvere čo najmenej.

Plasmacluster

Režim Plasmacluster sa spustí automaticky po zapojení chladničky do elektrickej siete. Ionizátor vnútri chladničky uvoľňuje do chladiaceho priestoru zhluky iónov, ktoré sa skladajú z pozitívnych a negatívnych iónov. Tieto zhluky iónov deaktivujú vo vzduchu huby vo forme plesní.

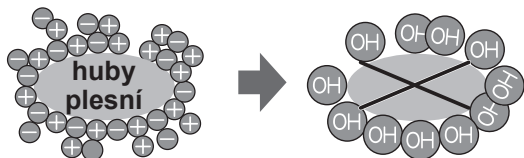

Poznámka

V chladničke môže byť mierny zápach. Ide o zápach ozónu, ktorý generuje ionizátor. Množstvo ozónu je minimálne a v chladničke sa rýchlo rozplynie.

Automatický výrobek ľadu

Opis

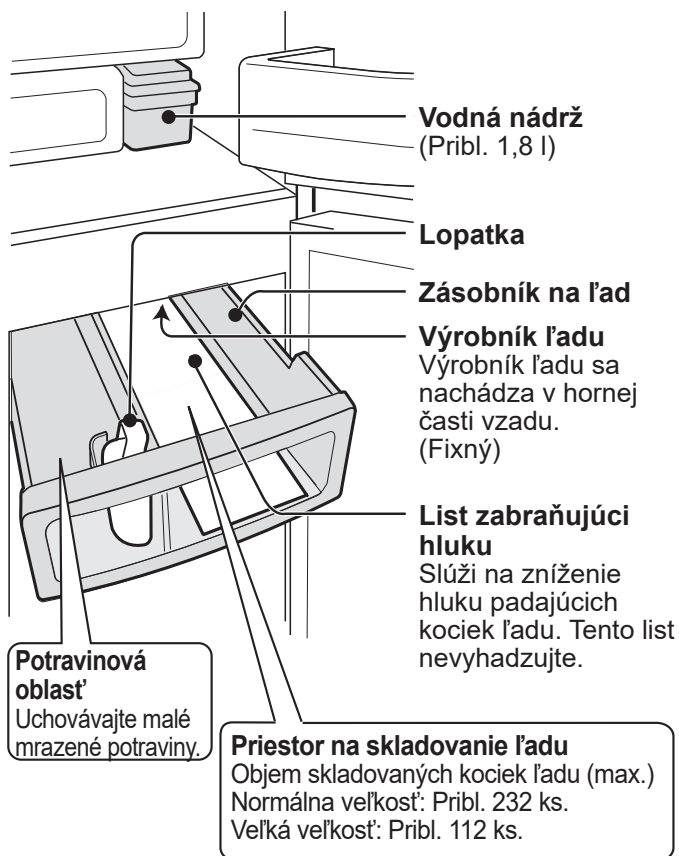

Spôsob výroby kociek ľadu

Naplnenie vodou

Voda z vodnej nádrže sa naleje na výrobek ľadu.

Tvorba ľadu

- Vyrobia sa kocky ľadu. (naraz 8 kusov)
- Počet kociek ľadu v jednom cykle sa občas môže meniť.

Uvoľnenie

- Výrobek ľadu sa otočí, aby uvoľnil ľadové kocky a vráti sa do „napájania vodou“.
- Keď je zásobník na ľad plný, výrobek ľadu sa neotáča.

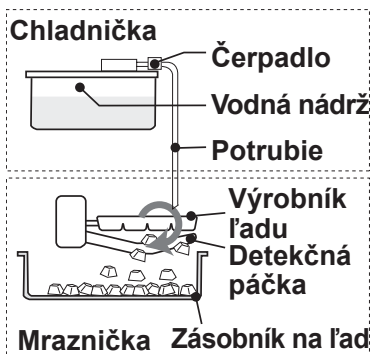

Detekčná páčka

Objem kociek ľadu sa pravidelne kontroluje pomocou tejto páčky.

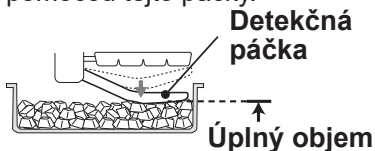

Objem kociek ľadu sa môže znížiť, ak nie sú hladké.



Tvorba ľadu

Môžete zvoliť 2 veľkosti, ako je zobrazené nižšie.

Režim	Ikona	Požadovaný čas na tvorbu ľadu
Normálna veľkosť		Pribl. 2 hodiny
Veľká veľkosť		Pribl. 3,5 hodiny

Poznámka:

- Čas tvorby ľadu zobrazená vyššie je len hrubým odhadom pri okolitej teplote +30 °C, teplote nastavenej na počiatočné nastavenie (chladnička: +3 °C, mraznička: -18 °C), bez otvárania alebo zatvárania dverí.

Ovládanie zariadenia

- Režim výroby ľadu je v predvolenom nastavení VYPNUTÝ (- - -).

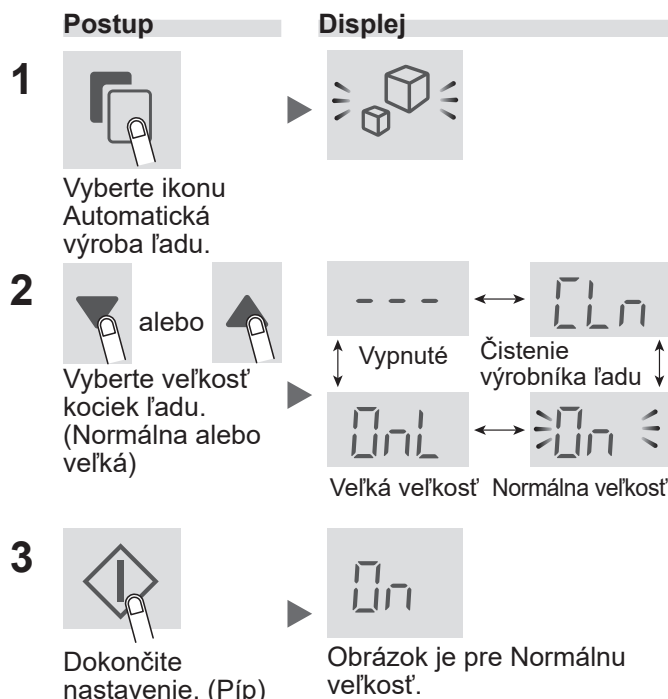

Ako sa používa

- Umyte vodnú nádrž a zásobník na ľad.
- Na čistenie výrobníka ľadu a potrubia použite režim čistenia výrobníka ľadu. (V automatickom výrobníku ľadu môže byť zápach alebo špina.)

Postup

1 Nalejte vodu do vodnej nádrže a vložte vodnú nádrž.



Varovanie
Plňte iba pitnou vodou.

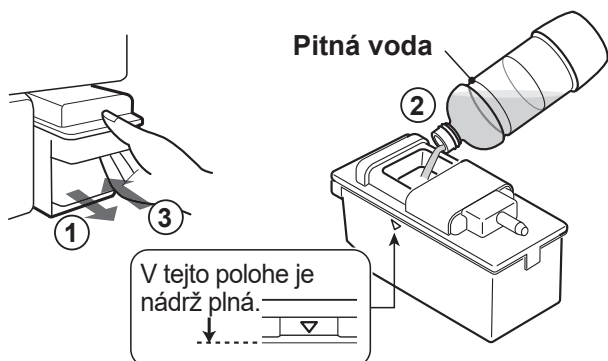

Poznámka:

- Krok ① Nepoužívajte nič iné ako pitnú vodu. (džús, čas, malinovku, energetické nápoje a pod.) Mohli by zašpiniť vnútro výrobníka ľadu a viesť k jeho poškodeniu.
- Krok ② Nenakláňajte vodnú nádrž. Inak sa voda pri jej prenášaní môže vyliať.
- Krok ③ Vložte vodnú nádrž poriadne. Kocky ľadu sa nevyrobia, ak nádrž nie je úplne vložená.

Kocky ľadu sa vyrábajú automaticky.

2 Vyberte kocky ľadu.

- Naraz sa robia 2 typy kociek ľadu.

Kocka



Mnohostranný tvar



- V zadnej časti zásobníka na ľad sa nahromadili kocky ľadu. Ak chcete vyrobiť ďalšie kocky ľadu, rozmiestnite ich do prednej časti.

Ako sa montuje a demontuje vodná nádrž

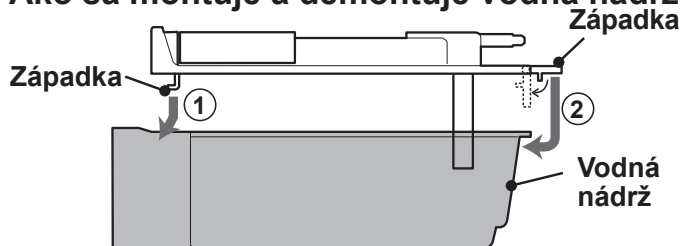

- Vyššie zobrazený obrázok zobrazuje, ako sa montuje nádrž. Demontáž prebieha opačným spôsobom.

Poznámka:

- Výroba prvej dávky kociek ľadu trvá približne 24 hodín.
- Z hygienických dôvodov naplňte vodu raz za týždeň, aj keď zostane v nádrži voda.
- Približne raz za týždeň vyberte vodnú nádrž a umyte ju vodou.
- Keď necháte nádrž prázdnu, niekedy môže vydávať špecifický hluk, ale to je normálne.
- Nedávajte na kocky ľadu lopatku ani potraviny. Mohlo by to spôsobiť poruchu automatického výrobníka ľadu (poškodenie detekčnej páčky a pod.) alebo môže dôjsť k tomu, že sa zásobník nebude dať vytiahnuť. Nastavte lopatku na označené miesto.

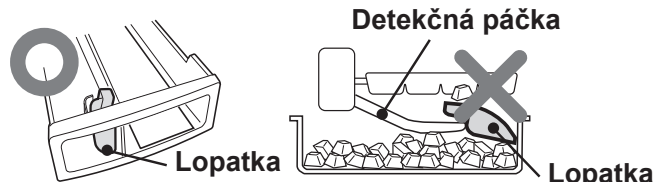

- Veľké kocky ľadu sa nemusia vyrobiť, keď je v nádrži na vodu málo vody, aj keď je zvolený režim „Veľká veľkosť“.

Biele kocky ľadu a plávajúca látka

- Pri zmrazení vody môžu minerály nachádzajúce sa vo vode stuhnúť a zbelieť. Minerály sa dostanú do stavu, že sa nerozpustia, keď zmrznú, takže pri roztavení kociek ľadu zostane iba biela plávajúca látka, ale to je normálne.
- Stáva sa to častejšie, keď použijete tvrdú vodu (napr. keď je tvrdosť vody 100 mg/l alebo vyššia).

Tvorba ľadu trvá dlhšie, keď:

- Je vysoká teplota v miestnosti.
- Sa menej chladí, napr. v zime.
- Je uskladnených viac potravinárskych výrobkov.
- Chladnička rozmrazuje chladiacu jednotku.
- Sa často otvárajú dvere.
- Reštartujete operáciu tvorby ľadu.
- Je v prevádzke režim šetrenia energie.

Tvorba ľadu hneď po zmene režimu

- Dávka kociek ľadu vyrobená hneď po zmene prevádzkového režimu neodráža zmenu veľkosti. To je spôsobené tým, že keď prepnete režim, vo výrobníku ľadu sú stále napoly vyrobené kocky ľadu. Zmena režimu sa prejaví na kockách ľadu z 2. alebo neskoršej dávky.

Výčnelky na kockách ľadu:

Vo výrobníku ľadu je niekoľko štrbín.



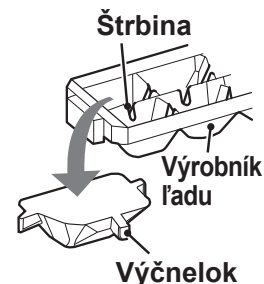

- Preto majú kocky ľadu výstupky, ktoré sú spôsobené týmito štrbinami.
- Výčnelky môžu byť špicaté. Dávajte si pozor, keď dávate kocku ľadu priamo do úst.

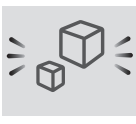

Zrušenie tvorby ľadu

- Tento režim použijete počas noci alebo v zime.
- Zásobník na ľad môžete použiť ako priestor mrazničky.

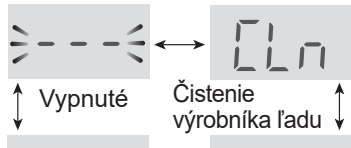
Ovládanie zariadenia

- | Postup | Displej |
|--|---|
| 1  |  |
| Vyberte ikonu Automatická výroba ľadu. | |
| 2  alebo  |  |
| Vyberte „Vypnuté“. | Velká veľkosť Normálna veľkosť |
| 3  |  |
| Dokončíte nastavenie. (Píp) | |
| 4 Vyprázdňte vodnú nádrž. Dôkladne ju osušte a dajte ju do pôvodnej polohy. | |



Po zrušení tvorby ľadu

- Dokonca aj po zrušení režimu tvorby ľadu výrobnik ľadu a detekčná páčka pracujú, pretože výrobnik ľadu ešte raz uvoľní ľad.
- Po zrušení tvorby ľadu počkajte 5 hodín, potom môžete vložiť potraviny do zásobníka na ľad.





Čistenie výrobníka ľadu

- Tento režim slúži na čistenie výrobníka ľadu a potrubia.
- Keď používate tento režim: Pred prvou výrobou ľadu alebo keď sa chladnička nepoužívala 5 dní.
- Voda sa z vodnej nádrže nútené dodáva do výrobníka ľadu.
- Pri jednom čistení sa vypustí voda s objemom 100 ml.

Príprava

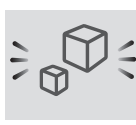
- Nalejte vodu do vodnej nádrže a vložte ju na miesto.
- Vyprázdňte zásobník na ľad.

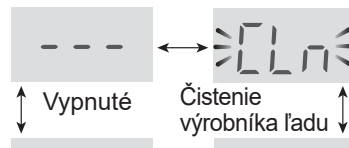
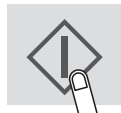
Ovládanie zariadenia

- | Postup | Displej |
|--|---|
| 1  |  |
| Vyberte ikonu Automatická výroba ľadu. | |
| 2  alebo  |  |
| Vyberte „CLN“ (Čistenie výrobníka ľadu). | Velká veľkosť Normálna veľkosť |
| 3  |  |

Nastavenie dokončíte stlačením  na 3 sekundy alebo dlhšie. (Píp, Píp, Píp)

Spustí sa čistenie výrobníka ľadu.

- Trvá to približne 40 s a ozve sa pípanie.



Poznámka:

Počas prevádzky nevyťahujte zásobník na ľad.

- Postupujte znova podľa krokov 2 až 3.

- Zo zásobníka na ľad vylejte vodu. Dôkladne ho osušte a dajte ho do pôvodnej polohy.

Poznámka:

- Po dokončení čistenia sa nastavenie výroby ľadu vráti na „VYPNUTÉ (---)“.

Uloženie potravín

- Pre maximálny čas zachovania potravín, ktoré podliehajú skaze, používajte čo najčerstvejšie potraviny. Nasledujúce informácie sú všeobecnými pokynmi na pomoc predĺžiť uskladnenie potravín.
- Potraviny majú obmedzený čas skladovateľnosti. Neprekračujte čas spotreby uvedený výrobcom.

Mraznička

- Zmrazujte malé množstvo potravín naraz, aby ste ich rýchlo zmrazili.
- Potraviny by mali byť dôkladne uzatvorené alebo zabalené.
- Potraviny rozložte v mrazničke rovnomerne.
- Označte si tašky alebo nádoby, aby ste mali o zmrazených potravinách prehľad.

* Poznámky k výrobe ľadu

- S výnimkou polohy na obrázku „Opis“ môže proces výroby ľadu trvať dlhšie.
- Keď sa pokúšate zmraziť veľa potravín alebo vody naraz, môže sa výroba ľadu spomaliť.
- Pre rýchlu výrobu ľadu môžete aktivovať režim rýchleho zmrazenia.

Chladnička

Ovocie/zelenina

- Aby sa zamedzilo vysychaniu, je potrebné ovocie a zeleninu voľne zabaliť do plastového materiálu, napríklad fólie alebo vrecúšok (neuzatvárať) a vložiť ich do kontajnera na ovocie a zeleninu.
- Ovocie a zelenina, ktoré sú ľahko nízkymi teplotami poškodené, by mali byť uložené na chladnom mieste, ale nie v chladničke.

Mliekarenské výrobky a vajcia

- Väčšina mliekarenských výrobkov má uvedený dátum odporúčanej spotreby na vonkajšom obale, ktorý takisto informuje o odporúčanej teplote a čase skladovateľnosti výrobku.
- Vajcia majú byť uskladnené v priehradkách na vajcia.

Mäso, ryby a hydina

- Umiestnite na podnos alebo na tanier a zakryte papierovým alebo plastovým obalom.
- Väčšie výseky mäsa, rýb alebo hydiny umiestnite do zadnej časti políc.
- Dbajte na to, aby všetky varené potraviny boli starostlivo zabalené alebo umiestnené vo vzduchotesnom obale.

* Poznámky k čerstvým potravinám

- Čerstvé potraviny (bezpečne zabalené) by ste mali skladovať iba obmedzený čas, aby sa zabránilo ich pokazeniu a následnému zlému vplyvu na ostatné skladované potraviny.

Odporúčanie na ochranu chladničky pred tvorbou orosenia alebo námrazy

- Udržujte dvere tesne zatvorené. Ak potraviny spadnú dole, môžu vytvoriť medzeru medzi skriňou a dvermi chladničky. Vráťte potraviny späť na policu.
- Dvere otvárajte a zatvárajte čo najrýchlejšie. Ak dvere necháte otvorené príliš dlho, alebo ak veľmi často otvárate a zatvárate dvere, môže sa objaviť rosa alebo námraza.
- Uložené potraviny by mali byť zabalené alebo uzatvorené v potravinových obaloch či fóliách. (Najmä potraviny s vysokým obsahom vlhkosti)

Odporúčanie pre uloženie potravín

- Rozmiestnite potraviny na policiach rovnomerne, aby mohol chladiaci vzduch účinne cirkulovať.
- Dlhšie otvorenie dverí môže spôsobiť značné zvýšenie teploty v oddieloch chladničky.
- Teplé potraviny je nutné ochladiť pred ich uložením do chladničky. Uloženie teplých potravín zvyšuje teplotu v zariadení a zvyšuje nebezpečenstvo skazenia potravín.
- Neblokujte vývod a prívod obvodu prúdenia chladiaceho vzduchu potravinami alebo nádobami; inak by potraviny v chladničke neboli rovnomerne chladené.
- Neumiestňujte potraviny priamo pred vývod studeného vzduchu. Toto by mohlo spôsobiť zmrazenie potravín.

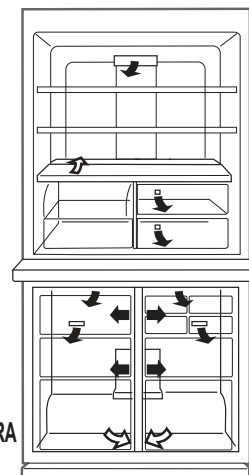

Tipy na šetrenie energie

- Inštalujte chladničku na dobre vetranom mieste a nechajte priestor na ventiláciu.
- Chráňte vašu chladničku pred priamym slnečným žiarením a neumiestňujte ju vedľa zariadení vytvárajúcich teplo.
- Dvere otvárajte čo najmenej.
- Teplé potraviny je nutné ochladiť pred ich uložením do chladničky.
- Rozmiestnite potraviny na policiach rovnomerne, aby mohol chladiaci vzduch účinne cirkulovať.

Starostlivosť a čistenie

Dôležité

Aby ste predišli popraskaniu vnútorných povrchov a plastových súčastí, dodržujte nasledujúce odporúčania.

- Odstráňte dôkladne všetky tuky z potravín, ktoré sú nalepené na plastových súčastiach.
- Niektoré domáce čistiace prostriedky môžu spôsobiť poškodenie, preto pri čistení používajte iba vodu s prípravkom na umývanie riadu (mydlovú vodu).
- Ak je použitý nezriedený čistiaci roztok alebo saponátová voda nie je dôkladne vysušená, môže dôjsť k popraskaniu plastových častí.

Čistenie

Z hygienických dôvodov nezabudnite pravidelne robiť nasledujúce veci.

- Vyberte zo skrine a dverí príslušenstvo (napr. police). Umyte ich v teplej vode so saponátom na umývanie riadu. Potom ich opláchnite v čistej vode a usušte.
- Vyčistíte vnútro handrou namočenou v teplej vode so saponátom na umývanie riadu. Potom použite studenú vodu na odstránenie saponátovej vody.
- Utrite vonkajšiu skriňu mäkkou handrou zakaždým, keď je znečistená.
- Očistíte magnetické tesnenie dverí zubnou kefkou a teplou vodou so saponátom na umývanie riadu.
- Ovládací panel utrite suchou handričkou.

Poznámka

- Po vyčistení sa uistite, že ste police a priehradky umiestnili na pôvodné miesto.
- Ak chcete predísť poškodeniu chladničky, nepoužívajte agresívne čistiace prostriedky ani rozpúšťadlá (laky, farby, leštiaci prášok, benzín, horúcu vodu a pod.)
- Ak odpojíte sieťovú zástrčku od zdroja elektriny, prosíme, počkajte aspoň 5 minút pred tým, než ju opäť pripojíte.
- Sklenené police sú ťažké na prenášanie. Pri vyberaní polic z skrine ich pevne držte.
- Vyvarujte sa pádu predmetov vnútri chladničky a rovnako tak úderov do vnútorných stien. Môže to spôsobiť praskliny na vnútornom povrchu.

Pred prepravou

Otrite odparovaciu nádobu od vody. Pred otreťou vody počkajte po vytiahnutí zátky viac ako 1 hodinu, pretože zariadenie cyklu chladničky je mimoriadne horúce. (Odparovacia nádoba sa nachádza v zadnej časti produktu.)

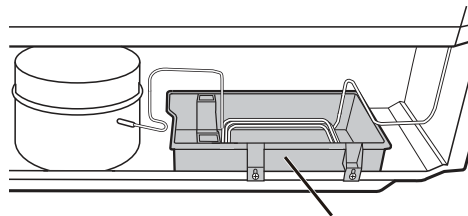

Odparovacia nádoba

Odmrazovanie chladiacej jednotky

Unikátny energeticky úsporný mechanizmus zariadenia odmrazuje celkom automaticky. (Pribl. raz za deň.) Tvorba ľadu chvíľu trvá, pretože počas rozmrazovania je teplota vo vnútri o trochu vyššia.

Keď praskne svetlo v oddelení

Požiadajte o servisný zásah pracovníka autorizovaného servisu spoločnosti SHARP. Žiarovku smie vymieňať iba kvalifikovaný pracovník servisu.

Vypnutie chladničky

Ak je potrebné chladničku vypnúť na dlhší čas, odporúčame vykonať nasledujúce kroky na obmedzenie výskytu plesní.

1. Vyberte všetky potraviny.
2. Vytiahnite sieťovú zástrčku zo zásuvky.
3. Dôkladne vyčistite a vysušte vnútorný priestor.
4. Ponechajte všetky dvere niekoľko dní otvorené, aby mohli vyschnúť.

Skôr ako zavoláte do servisu

Skôr ako zavoláte opravára, skontrolujte si nasledujúce body.

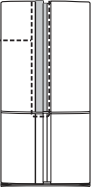
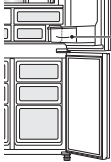
Problém	Riešenie
Chladnička vôbec nechladí a ikony sa postupne rozsvetujú.	Chladnička je nastavená na „prevádzací režim“. Ak chcete tento režim zrušiť, postupujte podľa krokov 1 až 2. <ol style="list-style-type: none"> Otvorte dverka chladničky. Dotknite sa  na 5 sekúnd alebo dlhšie. <div style="border: 1px solid black; padding: 5px; display: inline-block; margin-top: 10px;">Píp, Píp, Píp</div>
Vonkajšia strana skrine je horúca na dotyk.	Je to celkom normálne. Horúce potrubie v skrini slúži na zabránenie vzniku orosenia.
Priestor v okolí dverného držadla chladničky je na dotyk horúci.	Je to celkom normálne. Vnútri dverí je ohrievacie teleso na zabránenie vzniku orosenia. 
Chladnička vydáva hlasitý hluk.	Nasledujúce zvuky sú normálne: <ul style="list-style-type: none"> Hlasitý hluk vydávaný kompresorom pri začatí prevádzky. <ul style="list-style-type: none"> Zvuk sa po chvíli stíši. Hlasitý hluk vydávaný kompresorom raz denne. <ul style="list-style-type: none"> Prevádzkový zvuk vyvolaný bezprostredne po vykonaní automatického odmrazenia chladiacej jednotky. Zvuk prúdiacej kvapaliny (zvuk bublania, zvuk šumenia) <ul style="list-style-type: none"> Je spôsobený prúdením chladiva v rúrach (niekedy môže byť zvuk hlasnejší). Praskavý alebo chrumkavý zvuk, škripavý zvuk <ul style="list-style-type: none"> Zvuk vytvorený roztáhovaním a zmršťovaním vnútorných stien a vnútorných súčastí počas chladenia.
Vnútri alebo z vonkajšej strany chladničky sa vytvára námraza alebo orosenie. (Námrazu utrite vlhkou handričkou, orosenie suchou handričkou.)	Môže k tomu dochádzať v niektorom z nasledujúcich prípadov. <ul style="list-style-type: none"> Pri vysokej okolitej vlhkosti. Pri častom otváraní a zatváraní dverí. Pri uložení potravín s vysokým obsahom vlhkosti. (Je potrebné ich zabaliť.) Tento úkaz sa objavuje viac-menej v závislosti od ročného obdobia (obdobie s častými dažďami), zvykov pri používaní a podmienok prostredia jednotlivých domov.
Potraviny v oddieli chladničky sú zmrznuté.	<ul style="list-style-type: none"> Funguje chladnička dlhú dobu s ovládačom teploty chladničky nastaveným na 0 °C? <ul style="list-style-type: none"> Zmeňte ovládač teploty späť na cca +3 °C. Funguje chladnička dlhú dobu s ovládačom teploty mrazničky nastaveným na -21 °C? <ul style="list-style-type: none"> Zmeňte ovládač teploty späť na cca -18 °C. Nízka okolitá teplota môže spôsobiť, že umiestnené potraviny zmrznú, aj keď je teplota v chladničke nastavená na +6 °C.
V oddelení je cítiť zápach.	<ul style="list-style-type: none"> Potraviny so silnou arómou je potrebné zabaliť. Jednotka na odstraňovanie zápachu nemôže všetok zápach odstrániť. Pravidelne vyčistite vnútro.
Na povrchu niektorých plastových dielov sú viditeľné čiary.	<ul style="list-style-type: none"> Nejde o chyby pri výrobe. Styková časť živcového materiálu alebo spojovacia časť kovovej konštrukcie tvorí viditeľný spoj.  Spoje

Ak stále potrebujete servis

Obráťte sa na najbližší autorizovaný servis spoločnosti SHARP.

Podrobné informácie nájdete na lokalite www.sharphomeappliances.com.

- Dostupnosť náhradných dielov
 - Prístup k oprave a údržbe
 - Maximálne dodacia lehota náhradných dielov
 - Požiadavky na demontáž so zabezpečením obnovy a recyklácie materiálov s cieľom vyhnúť sa znečisteniu
- Ak chcete získať informácie o výrobku, môžete tiež naskenovať kód na energetickom štítku. Nezabudnite uchovať záručný list a ak je to možné, energetický štítok.



Dėkojame, kad įsigijote šį SHARP produktą. Prieš naudodami SHARP šaldytuvą, perskaitykite šį vadovą, kad galėtumėte išnaudoti įrenginį maksimaliai.

- Šis šaldytuvas yra skirtas gaminti ledo kubelius, atvėsinti ir užšaldyti maistą.
- Šis šaldytuvas yra skirtas naudoti tik buitinėms reikmėms nurodytoje patalpos temperatūroje. Klimato klasė nurodyta vardinių parametrų lentelėje. Jei šaldytuvas veikia už klimato klasės ribų (aplinkos temperatūros ribų), nurodytų tam modeliui, jis gali neišlaikyti patenkinamos vidaus temperatūros. Naudojant šaldytuvą žemesnėje temperatūroje, jam nieko blogo nenutiks ne žemesnėje kaip +5 °C temperatūroje.
- Šaldytuvo negalima ilgai laikyti -10 °C ar žemesnėje temperatūroje.
- Šis prietaisas yra skirtas naudoti nuo 16 °C iki 43 °C temperatūros aplinkoje.

Skirtas naudoti tik buitinėmis sąlygomis

Klimato klasė	Leistina patalpos temperatūra
SN	nuo +10 °C iki 32 °C
N	nuo +16 °C iki 32 °C
ST	nuo +16 °C iki 38 °C
T	nuo +16 °C iki 43 °C

Saugos informacija

	PERSPĖJIMAS Reiškia, kad yra didelė mirties ar rimtų sužalojimų rizika.
	ATSARGIAI Reiškia, kad yra didelė materialinio turto sugadinimo ar sužalojimo rizika.
	ATSARGIAI Liepsnos simboliai reiškia, kad šis šaldytuvas gali užsidegti.



PERSPĖJIMAS

Šaldalas

Šiame šaldytuve naudojamas degus šaldalas (R600a: izobutanas) ir izoliacinė putta (ciklopentanas). Laikykitės tolesnių taisyklių užsidegimo ir sprogo prevencijai.

- Nepažeiskite šaldalo grandinės ir neleiskite, kad kokie nors aštrūs daiktai liestųsi su šaldymo sistema. Šaldymo sistemoje šaldytuvo galinėje pusėje ir viduje yra šaldalo.
- Nenaudokite jokių mechaninių prietaisų ar kitokių priemonių pagreitinti atitirpinimo eigą. (Šiame šaldytuve naudojama automatinio atitirpinimo sistema.)
- Šaldytuvo viduje nenaudokite kitų elektrinių prietaisų.
- Neužstatykite erdvės aplink šaldytuvą.
- Šalia šaldytuvo nenaudokite degių purškalo, tokių kaip purškiami dažai.
- Šaldytuvo nelaikykite degių purškalo, tokių kaip purškiami dažai.
- Šaldymo sistemos gedimo atveju, nelieskite maitinimo lizdo, kad nesudarytumėte kibirkšties. Atverkite langą ir išvėdinkite patalpą. Tada kreipkitės į SHARP patvirtintą techninės priežiūros atstovą.

Maitinimo laidas, kištukas, lizdas

Atidžiai perskaitykite šias taisykles, kad išvengtumėte elektros smūgio ar gaisro.

- Pasirūpinkite, kad įrengimo ar gabenimo metu maitinimo laidas būtų apsaugotas nuo pažeidimo. Jei maitinimo laidas arba kištukas yra laisvi, nejunkite į maitinimo tinklą.
- Galinėje šaldytuvo dalyje nedėkite elektros lizdų šakotuvų ar nešiojamų maitinimo šaltinių.
- Maitinimo laido kištuką tvirtai įstatykite tiesiai į maitinimo lizdą. Nenaudokite ilgintuvo ar adapterio.
- Maitinimo laido kištuką junkite į lizdą su reikiama įtampa.
- Žeminimo kontaktas turi būti jungiamas atitinkamai į žeminimo terminalą.
- Maitinimo laido kištuko nelieskite šlapiomis rankomis.
- Išjunkite iš maitinimo tinklo, ištraukdami pagrindinį kištuką iš maitinimo lizdo. Netempkite už maitinimo laido.
- Ant maitinimo laido kištuko susikaupusios dulės gali sukelti gaisrą. Kruopščiai jį nuvalykite.
- Jei šaldytuvas ilgesnį laiką nenaudojamas, ištraukite maitinimo laido kištuką.

- Jei pažeidžiamas lankstus maitinimo laidas, jį privalo pakeisti SHARP patvirtintas techninės priežiūros specialistas, siekiant išvengti pavojaus.

Paruošimas naudoti

- Šaldytuvo nestatykite drėgnoje ar šlapioje vietoje. Tai gali pažeisti izoliacijos sluoksnį arba nutekėti elektros srovė. Prietaiso išorė gali aprasoti ir pradėti rūdyti.
- Šaldytuvas turi būti statomas lygiai ir tvirtai ant grindų.

Naudojant prietaisą

- Nelaikykite lakių ir degių medžiagų, pavyzdžiui, eterio, benzino, propano dujų, aerozolio indelių, lipnių medžiagų, gryno alkoholio ir pan. Šios medžiagos gali lengvai sprogti.
- Šaldytuve nelaikykite temperatūrai jautrių produktų, pavyzdžiui, medikamentų. Kyla didelė rizika, kad pasikeis produkto kokybė.
- Nebandykite daryti pakeitimų ar modifikuoti šio šaldytuvo. Dėl to gali kilti gaisras, elektros smūgis arba patiriamas sužalojimas.
- Į šaldiklio kamerą nedėkite gėrimų buteliuose ar skardinėse. Ypač, kai veikia funkcija „Greitasis atvėsėjimas“, yra didelė rizika, kad stikliniai buteliai sprogs.
- Nedėkite jokių daiktų ant šaldytuvo viršaus. Kisdami nuo viršaus, daiktai gali sužeisti.
- Stipriai netrankykite stiklinių durelių. Priešingu atveju jos gali sudužti ir galite susižeisti. <Tik SJ-GP820C>
- Šiuo prietaisu gali naudotis vaikai nuo 8 m. ir asmenys, kurių fiziniai, jutimo ar protiniai gebėjimai yra riboti, arba neturintys pakankamai patirties bei žinių, jei jie prižiūrimi arba išmokomi saugiai naudotis prietaisu ir supažindinami su galimais pavojais. Vaikams draudžiama žaisti su prietaisu. Prietaiso valymo ir priežiūros negalima patikėti vaikams be priežiūros. Vaikams nuo 3 iki 8 metų amžiaus leidžiama sudėti ir išimti daiktus iš šaldymo prietaisų.

Priežiūra ir valymas

- Kad išvengtumėte elektros smūgio, pirmiausiai išjunkite šaldytuvą iš maitinimo tinklo.
- Prietaiso išorinės pusės ir vidaus netaškykite vandeniu. Dėl to prietaisas gali pradėti rūdyti ir būti pažeista elektros izoliacija.

Nesklandumai

- Jei užuodžiate degėjusius, nedelsdami ištraukite maitinimo laido kištuką. Tada kreipkitės į SHARP patvirtintą techninės priežiūros atstovą.
- Dujų nuotėkio atveju išvėdinkite patalpą, atvėrę langą. Nelieskite šaldytuvo ar maitinimo lizdo.

Utilizavimas

- Pasirūpinkite, kad, iki išvežant utilizuoti, stovintis šaldytuvus nekeltų pavojaus vaikams. (Pvz. pašalinkite dureles, kad vaikai neužsidarytų.)
- Nugabenkite šaldytuvą į profesionalų perdirbimo centrą. Kai kurios medžiagos, pvz., degūs šaldalai, izoliacinė puta, vakuuminės izoliacinės panelės (VIP), apšvietimo elementai ir elektros elementai turi būti tinkamai perdirbti.



Transportavimas

- Norėdami pastatyti šaldytuvą į vietą ar patraukti, naudokite apsauginį kilimėlį, kad nesubraižytumėte grindų.
- Prieš montuodami ar perkeldami šaldytuvą į kitą vietą būtinai susisiekite su įgaliotu techninės priežiūros centru.

Naudojant prietaisą

- Nelieskite kompresoriaus arba jo šalutinių dalių, kadangi veikimo metu jos labai įkaista, ir metalinių kraštų, nes galite susižeisti.
- Nelieskite šaldiklyje esančio maisto ar metalinių indų šlapiomis rankomis. Galite nušalti odą.
- Ledo kubelių gaminiui naudokite tik geriamą vandenį.
- Nedarinkite durelių, jei kas nors šalia durelių laiko ranką. Galite priverti kito žmogaus pirštus.
- Nedėkite didelių daiktų į durelių lentynėles. Krisdamas iš lentynėlės, toks daiktas gali sužeisti.
- Stenkitės atsargiai elgtis su stiklinėmis lentynėlėmis, jas įstatydami ar ištraukdami. Nukritusi stiklinė lentynėlė gali sudužti arba sužeisti.

Temperatūros indikatorius

Šaldytuvo skyriuje yra temperatūros stebėjimo lipdukas, padedantis kontroliuoti temperatūrą.

Šalta zona

Simbolis nurodo šaltą zoną šaldytuvo skyriuje. (Jis netaikomas tame pačiame aukštyje esančiai kišenėlei duryse.)

Simbolis



MĖLYNA



Tinkami nustatymai

BALTA



Temperatūra yra per didelė, sureguliuokite šaldytuvo temp. valdiklį.

Temperatūros šaltoje zonoje tikrinimas

Temperatūros stebėjimo lipdukas nurodo, ar temperatūra šaltoje zonoje yra pakankamai šalta. Lipdukas turi būti „MĖLYNAS“. Jei lipdukas yra „BALTAS“, temperatūra gali būti per aukšta. Tokiu atveju šaldytuve galite nustatyti šaltesnę temperatūrą. Palaukite 6 valandas prieš vėl tikrindami temperatūros stebėjimą.

Pastaba

- Vidinė šaldytuvo temperatūra priklauso nuo įvairių veiksnių, pavyzdžiui, kambario aplinkos temperatūros, laikomo maisto kiekio ir durų atidarymo dažnio.
- Įdėjus šviežio maisto arba palikus atidarytas duris, normalu, kad temperatūros indikatorius tampa BALTAS.

Informacija apie šios įrangos utilizavimą



NORĖDAMI IŠMESTI ŠIĄ ĮRANGĄ, NEIŠMESKITE SU BUITINĖMIS ŠIUOKŠLĖMIS IR NEDĖKITE Į ŽIDINĮ!

Naudota elektros ir elektronikos įranga turi būti būtinai surenkama ir utilizuojama ATSKIRAI pagal vietos įstatymus. Atskiras surinkimas skatina aplinką tausojantį utilizavimą, medžiagų perdirbimą ir mažina utilizuojamų atliekų kiekį. NETINKAMAS UTILIZAVIMAS gali būti žalingas žmonių sveikatai ir aplinkai dėl tam tikrų medžiagų! Nugabenkite NAUDOTĄ ĮRANGĄ į artimiausią, paprastai savivaldybės nurodomą, surinkimo vietą.

Jei kyla neaiškumų dėl utilizavimo, susisiekite su vietos valdžios atstovais arba pardavėjais ir pasiteiraukite, kaip tinkamai utilizuoti.

TAIKOMA TIK EUROPOS SĄJUNGOJE IR KAI KURIOSE KITOSE VALSTYBĖSE, PAVYZDŽIUI, NORVEGIJOJE IR ŠVEICARIJOJE: jūs privalote rūšiuoti tokias atliekas pagal įstatymą.

Šiuo simboliu žymima elektrinė ir elektroninė įranga (arba pakuotės), primenant apie tai naudotojui.

Naudotojai iš PRIVAČIŲ NAMŲ ŪKIŲ turi naudoti esamas naudotos įrangos surinkimo vietas. Nugabenimas yra nemokamas.

1 Palikite pakankamai vietos aplink šaldytuvą vėdinimuisi.

- Paveikslėlyje nurodoma minimalūs reikiami tarpeliai, pastatant šaldytuvą. Buvo išmatuotos energijos sąnaudos, esant skirtingiems tarpeliams.
- Paliekant didesnius tarpelius, šaldytuvai gali suvartoti mažiau energijos.
- Naudojant šaldytuvą, pastatytą mažesniais tarpeliais, negu parodyta žemiau pateiktame paveikslėlyje, prietaisas gali kaisti, skleisti didesnį triukšmą ir sugesti.
- Tarpas tarp šaldytuvo galo ir sienos turi būti 50 mm arba daugiau, bet mažiau nei 75 mm. Jei tarpas yra didesnis nei 75 mm, galite susižeisti liesdami kompresorių ir jo šalutinę dalis, kurios veikimo metu labai įkaista.

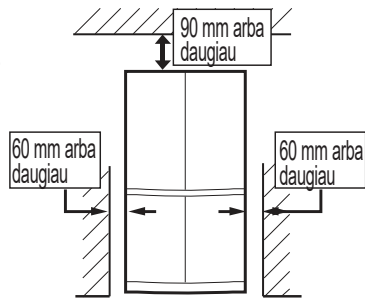

Šaldytuvui naudoti reikalinga erdvė

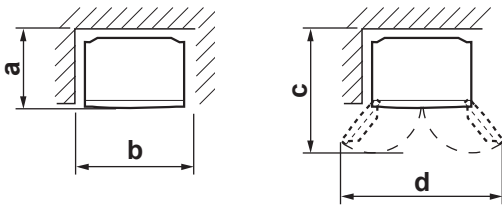

	SJ-GP820C	SJ-MP820C
a	820 mm	832 mm
b	1012 mm	1012 mm
c	1180 mm	1188 mm
d	1500 mm	1424 mm

2 Pareguliuokite priekines kojeles taip, kad šaldytuvai lygiai ir tvirtai stovėtų ant grindų.

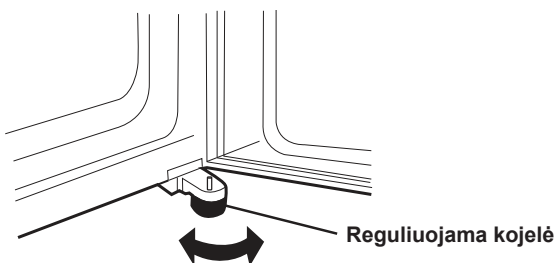

3 Jei kairės ir dešinės pusės durelės netinkamai sulygiuotos, reguliuokite reguliuojamas kojeles.

Kai pakilusios kairės pusės durelės.

Kai pakilusios dešinės pusės durelės.

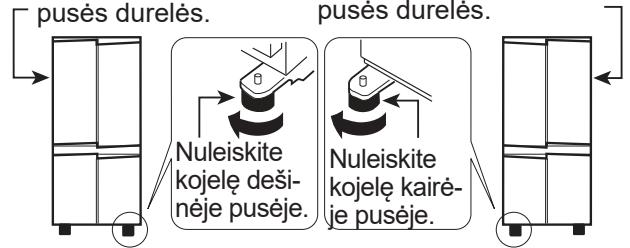

(Kol reguliuojama kojelė kitoje pusėje truputį pakils nuo žemės.)

4 Prietaisąjunkite į teisingai įrengtą maitinimo lizdą.

Pastaba

- Šaldytuvą statykite taip, kad galėtumėte prieiti prie maitinimo lizdo.
- Šaldytuvą laikykite atokiau nuo tiesioginių saulės spindulių ir nestatykite šalia šilumą skleidžiančių įrenginių.
- Nestatykite šaldytuvo tiesiai ant žemės. Po šaldytuvu padėkite tinkamą pakylą, pavyzdžiui, medinę lentą.
- Įjungus šaldytuvą į maitinimo tinklą, esant atidarytomis durelėms, pasigirs atidarytų durelių signalas, bet tai - normalu. Uždarius dureles, šis signalas išsijungia.

Šaldytuvo apačioje yra ratukai

- Su šiais ratukais galėsite stumdyti šaldytuvą į priekį ir atgal.

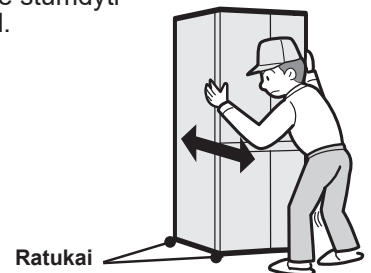

Prieš pradėdami naudoti šaldytuvą

- Išvalykite vidinę dalį šiltu vandeniu sudrėkinta šluoste.
- Jei valote muiluotu vandeniu, kruopščiai nuskalaukite vandeniu.

Aprašymas

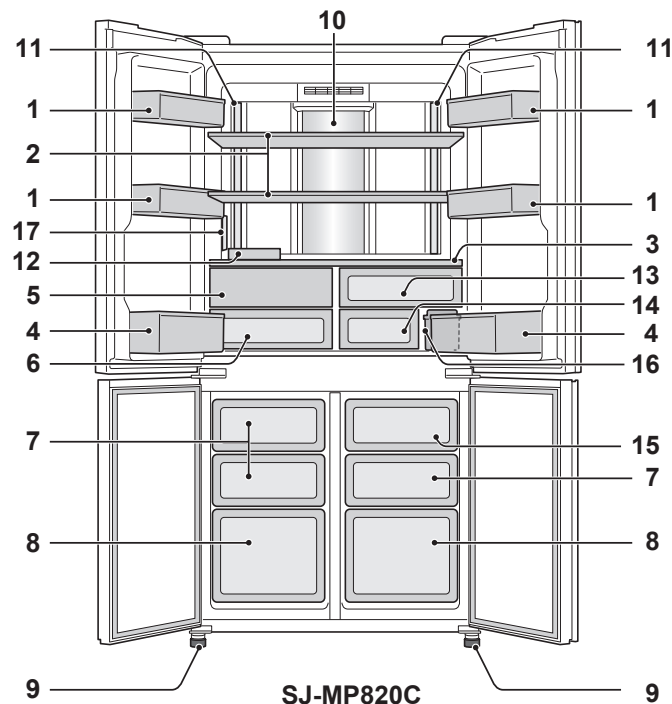
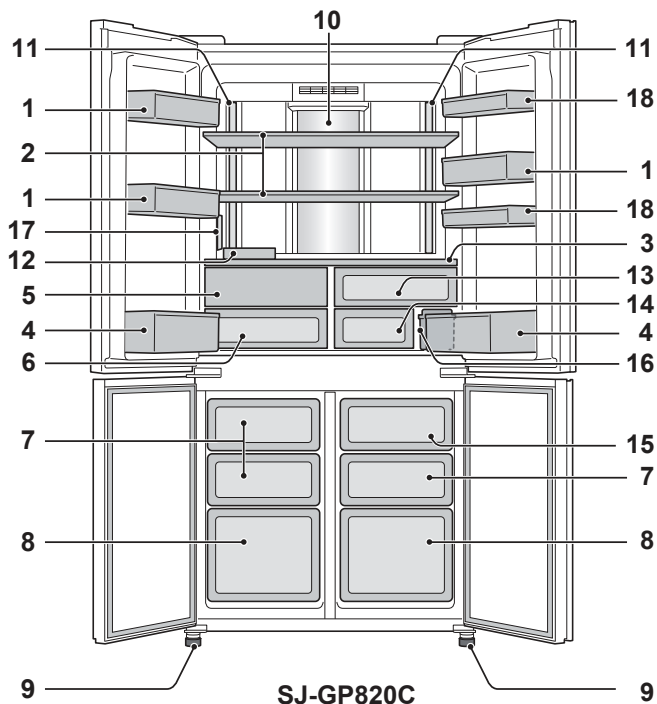

1. Durelių skyreliai (SJ-GP820C: 3 vnt., SJ-MP820C: 4 vnt.)
2. Šaldytuvo lentynėlė (2 vnt.)
3. Lentynėlė
4. Butelių skyrelis (2 vnt.)
5. Daržovių stalčiaus durelės
Daržovių stalčiaus durelės atsidaro patraukus daržovių stalčių.
6. Daržovių stalčius
7. Šaldiklio stalčius (mažas) (3 vnt.)
8. Šaldiklio stalčius (didelis) (2 vnt.)
9. Reguliuojama kojėlė (2 vnt.)
10. Hibridinė vėsinimo sienelė
Sienelė atvėsina šaldytuvo kamerą netiesiogiai iš galinės pusės. Šitai maistas vėsina švelniai, į jį tiesiai nepučiamas šaltas oras.

Daržovių stalčiaus durelės

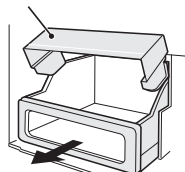

11. Apšvietimas
 12. Kiaušinių dėklas
 13. Nulinės zonos stalčius (viršutinis)
 14. Nulinės zonos stalčius (apatinis)
 15. Ledo kubelių stalčius
- Pastaba:**
Norėdami nepažeisti ledo kubelių stalčiaus, nepilkite į jį aliejaus arba jame negaminkite ledo.
16. Vandens bakelis
 17. Valdymo skydelis
 18. Praktiškas skyrelis (2 vnt.) : Tik SJ-GP820C

Kaip patraukti daržovių stalčiaus dureles

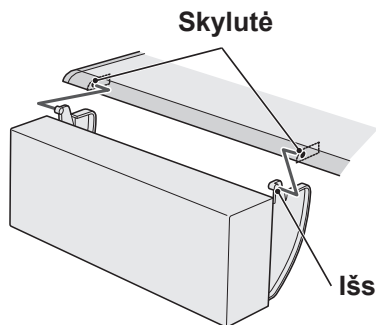

Pastaba:
Atsargiai nuimkite dangtelį, kad nesulaužytumėte išsikišusios dalies.

Jei šaldytuve norite laikyti didelius daiktus

- Visus 1, 2, 3, 4, 5, 6, 7, 8, 12, 13, 14, 15, 16, 18 numeriais šiame paveikslėlyje pažymėtus skyrelius galima išimti.
- Net naudojant ką tik aprašytomis sąlygomis, vėsinimo pajėgumas nesikeičia.

Kvapų šalinimo įrenginys

- Šalto oro pūtimo angose yra įmontuotas kvapus šalinantis katalizatorius. Nereikia įjungti ir valyti.

Valdymo skydelis

Temperatūros nustatymas

Simbolis	Reikšmė	Numatytasis nustatymas	Simbolis	Reikšmė	Numatytasis nustatymas
	Šaldytuvo skyrius	3 °C		Šaldiklio skyrius	-18 °C

• Valdymo skydelyje rodoma temperatūra tiksliai neatitinka viduje esančios temperatūros.

Naudingi režimai

Simbolis	Reikšmė	Numatytasis nustatymas
	Atostogų režimas	OFF (IŠ-JUNG-TI)
	Greitasis užšaldymas	
	Greitasis atvėsėjimas	
	Automatinė ledo gaminimo funkcija	

Papildomi režimai

Simbolis	Reikšmė	Numatytasis nustatymas
	Durelių signalas	ĮJ.
	Mygtuko veikimo garsas	

Ijungimo būseną

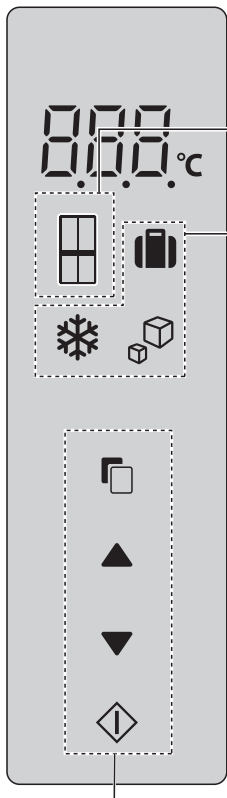
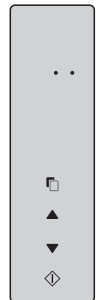

Pastaba:

- Režimo simboliai arba indikatoriai įsijungia budėjimo režimo ekrane.
- Kai veikia funkcija „Greitasis atvėsėjimas“, simbolis sumirksi budėjimo režimo ekrane.
- Jei nieko nedaroma, valdymo skydelis po 1 minutės automatiškai persijungia į budėjimo režimą.
- Budėjimo režimo ekranas išsijungia po 1 minutės, jei nieko nedaroma.
- Jei šaldytuvas išsijungia nutrukus elektros energijai, režimai, išskyrus „Padidintas vėsumas“ ir „Greitasis užšaldymas“ veikia taip pat, net ir atsinaujinus energijos tiekimui.

Valdymo mygtukai

Naudingų režimų veikimas

Naudojimo ypatumai

- Veiksmažodis** **Ekranas**

Esamas nustatymas

Pasirinkite režimo simbolį.

Palietus mygtuką, simboliai pasikeičia dešinėje nurodyta tvarka.

→ → → →

Budėjimo režimo ekranas
- arba

Pasirinkite „On/Off“ (Įj. / išj.).

arba

Spaudžiant mygtuką, keičiasi „ON/OFF“ (Ijungta / išjungta) reikšmė.
- Baikite nustatymą.

Nustatymas pakeičiamas.

Tik „Greitasis atvėsėjimas“

- Baikite nustatymą spausdami 3 sekundes ar ilgiau. (Pyptelėjimas 3x)

Papildomų režimų veikimas

Durelių signalas

- Kai šaldytuvo durelės paliekamos atidarytos ilgiau nei 1 minutę, durelių signalas suskamba vieną kartą, po 1 minutės dar kartą.
- Jei durelės paliktos atvertos apie 3 minutes, signalas skamba be perstojo.
- Uždarius dureles, šis signalas išsijungia.

Išjunkite operaciją

Palieskite ir vienu metu ir palaikykite 3 sekundes ar ilgiau. (Pyptelėjimas 3x)

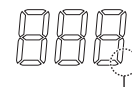

Indikatorius išsijungia.

- Toks pat veiksmas įjungia ir išjungia parinktį.

Mygtuko veikimo garsas

- Liečiant kiekvieną mygtuką, girdimas elektrinis garsas.

Išjunkite operaciją

Palieskite ir vienu metu ir palaikykite 3 sekundes ar ilgiau. (Pyptelėjimas 3x)

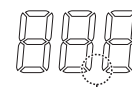

Indikatorius išsijungia.

- Toks pat veiksmas įjungia ir išjungia parinktį.

Naudingi režimai













Norėdami gauti informacijos apie veikimą, žr. skyrių „Valdymo skydelis“.

Temperatūros nustatymas







Šaldytuvas automatiškai palaiko temperatūrą. Tačiau galite reguliuoti temperatūrą, kaip nurodyta žemiau.

- Šaldytuvo skyrius:
Reguliuojama nuo 0 °C iki 6 °C
- Šaldiklio skyrius:
Reguliuojama nuo -15 °C iki -21 °C

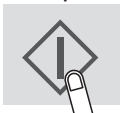
Temperatūros nustatymas 0,5 °C pakopomis Naudojimo ypatumai

Veiksmas	Ekranas
1  Pasirinkite  arba  Palietus  mygtuką, simboliai pasikeičia dešinėje nurodyta tvarka.	   Budėjimo režimo ekranas
2  arba  Pasirinkite temperatūrą	 Nustatymas pakeičiamas.
3  Baikite nustatymą.	

Temperatūros nustatymas 1 °C pakopomis Naudojimo ypatumai

Veiksmas	Ekranas
1 Atlikite 1 ir 2 veiksmus, kaip aprašyta punkte „Temperatūros nustatymas 0,5 °C pakopomis“.	
2  Paspauskite ir palaikykite 3 sekundes ar ilgiau. (Pyptelėjimas 3x)	
3  arba  Pasirinkite temperatūrą	 Nustatymas pakeičiamas.
4  Baikite nustatymą.	

Norėdami grįžti prie nustatymo 0,5 °C pakopomis, atlikite 1 ir 2 veiksmus, kaip aprašyta punkte „Temperatūros nustatymas 1 °C pakopomis“.

Atostogų režimas

- Šį režimą naudokite ruošdamiesi į kelionę arba ilgai nebūti namuose.
- Šaldytuvo kameroje nustatoma apie 10 °C temperatūra.

Pastaba

- Maisto laikymo trukmė šaldytuvo kameroje tampa maždaug 1/2-1/3, palyginus su įprastu režimu. Šį režimą naudokite tada, kai šaldytuve nėra greitai gendancio maisto.
- Šaldytuvo kameros temperatūra negali būti pakeista.

❄ Greitasis užšaldymas

❄ Greitasis atvėsinimas

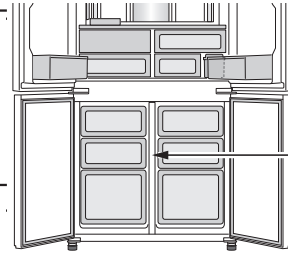

Šaldiklio skyrius

	Greitasis užšaldymas	Greitasis atvėsinimas
Ypatybės	Šis režimas pagreitina maisto arba ledo užšalimo laiką.	Šis režimas skirtas greitai atvėsinti gėrimus arba maistą.
Vieta	Šaldiklio skyrius	Šaldiklio skyrius ĮSPĖJIMAS: Nedėkite stiklinių butelių. Yra didelis pavojus, kad jie sprogs.
Operacijos trukmė	2 valandos * ¹ <ul style="list-style-type: none">• Šis režimas baigiasi automatiškai.• Signalas negirdimas.	30 minučių <ul style="list-style-type: none">• Šis režimas baigiasi automatiškai.• Signalas girdimas. Norint sustabdyti signalą *² Palieskite patvirtinimo mygtuką 
Baigus operaciją	<ul style="list-style-type: none">• Nereikia išimti gėrimų arba maisto.	<ul style="list-style-type: none">• Išimkite gėrimus ir maistą, kai suskamba signalas.• Jei gėrimai ir maistas bus palikti šaldiklio skyriuje daugiau nei 30 minučių, jie gali užšalti.
Veikimo metu, kai dingsta elektra	<ul style="list-style-type: none">• Šis režimas automatiškai atšaukiamas.	<ul style="list-style-type: none">• Šis režimas automatiškai paleidžiamas ankstesnėje būsenoje, kai atsiranda elektra.

*1 Gali prireikti daugiau laiko norint užbaigti, jeigu operacija vyksta kartu su atitirpinimu. Režimas pradedamas, pasibaigus atitirpinimui.

*2 Jei nesustabdysite signalo, jis skambės nuolat 30 minučių.

Pastaba

- Funkcijos „Greitasis užšaldymas“ ir „Greitasis atvėsinimas“ pasiekiamos tuo pačiu metu, kai įjungtas vienas iš režimų.
- Naudodami šiuos režimus, stenkitės kuo mažiau darinėti dureles.

„Plasmacluster“

„Plasmacluster“ automatiškai pradeda veikti, kai šaldytuvas įjungiamas. Šaldytuve įmontuotas jonizatorius šaldytuve skleidžia jonų debesėlius, t. y. teigiamų ir neigiamų jonų sroves. Šie jonų debesėliai neleidžia kauptis oru plintančiam pelėsiniam grybui.

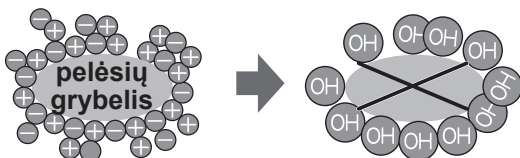

Pastaba

Šaldytuve gali jaustis nestiprus kvapas. Tai – jonizatoriaus gaminamo ozono kvapas. Skleidžiamo ozono kiekis yra minimalus, ir šaldytuve jis greitai suyra.

Automatinis ledo kubelių gaminimo įtaisas

Aprašymas

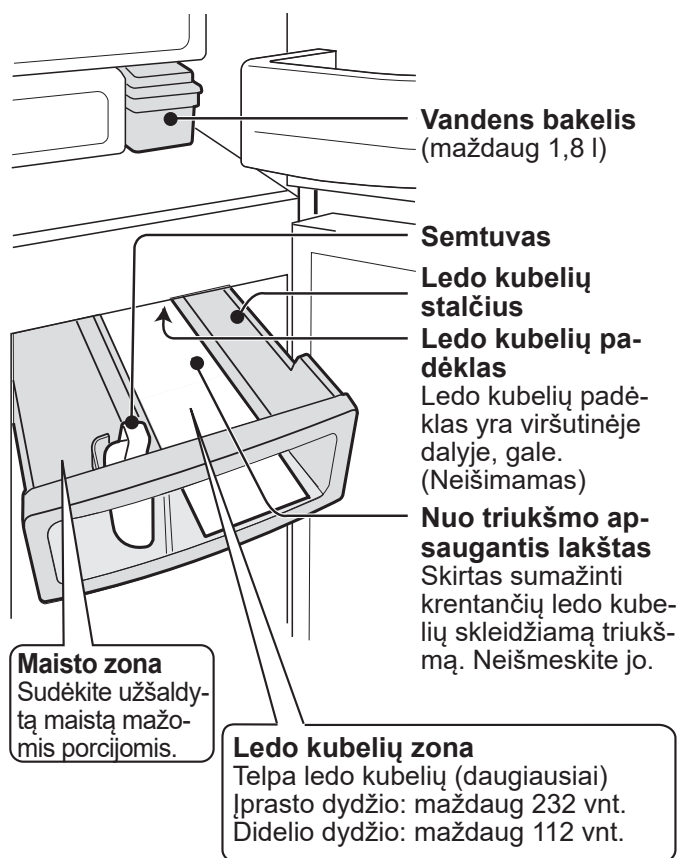

Ledo kubelių gaminimas

Galite rinktis iš 2 dydžių, kaip pavaizduota žemiau.

Režimas	Simbolis	Kiekvienam ledo kubelių gaminimui reikalingas laikas
Įprasto dydžio	On	Apie 2 valandos
Didelio dydžio	OnL	Apie 3,5 valandos

Pastaba:

- Ledo kubelių gaminimo laikas yra tik apytikslė vertė esant 30 °C aplinkos temperatūrai, temperatūros reguliavimas nustatytas į pradinį nustatymą (šaldytuvas: 3 °C, šaldiklis: -18 °C), nedarinėjant durelių.

Naudojimo ypatumai

- Numatytuose nustatymuose ledo gaminimo režimas yra IŠJUNGTAS (- - -).

Kaip gaminami ledo kubeliai

Vandens tiekimas

Vanduo leidžiamas iš vandens bakelio į ledo kubelių padėklą.

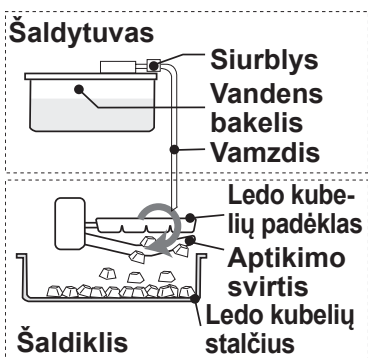

Leido kubelių gaminimas

- Ledo kubeliai pagaminti. (8 vnt. vienu metu)
- Ledo kubelių skaičius vieno ciklo metu gali kartais keistis.

Aptikimo svirtis

Šia svirtimi reguliariai tikrinamas ledo kubelių kiekis.

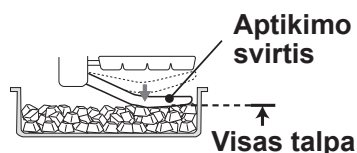

Atlaisvinimas

- Ledo kubelių padėklas sukasi, kad atlaisvintų ledo kubelius, ir grįžta į padėtį „Vandens tiekimas“.
- Ledo kubelių padėklas nesisuka, kai ledo kubelių stalčius pilnas.

Leido kubelių kiekis gali sumažėti, jei jie nėra lygūs.



Veiksmas

Ekranas

1

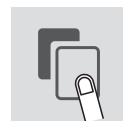

Pasirinkite automatinio ledo gaminimo simbolį.



2



Pasirinkite ledo kubelių dydį. (Įprasto arba didelio dydžio)

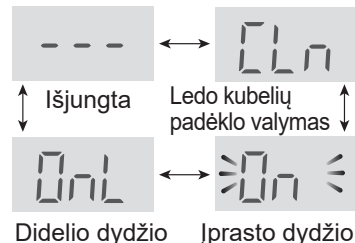

3

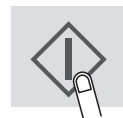

Baikite nustatymą. (Pyptelėjimas)



Šiame paveikslėlyje rodomas įprastas dydis.

Kaip naudoti

- Išplaukite vandens bakelį ir ledo kubelių stalčių.
- Naudokite ledo kubelių padėklo valymo režimą, kad išvalytumėte padėklą ir vamzdį. (Automatiniame ledo kubelių gaminimo įtaise gali būti nešvarumų arba nemalonus kvapas.)

Veiksmas

1 Įpilkite vandens į vandens bakelį ir nustatykite vandens bakelį.

Įspėjimas
Pilkite tik geriamąjį vandenį.

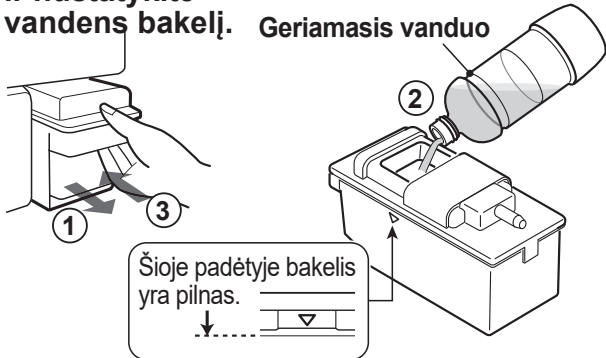

Pastaba:

- ① žingsnis Nenaudokite kitų skysčių, tik geriamąjį vandenį. (Sulčių, arbatos, sodos, sportinių gėrimų ir pan.) Jie gali ištepti ledo kubelių gaminimo įtaiso vidų, dėl ko jis gali sugesti.
- ② žingsnis Nepakreipkite vandens bakelio. Priešingu atveju vanduo gali išsilieti, kai nešate.
- ③ žingsnis Saugiai įstatykite vandens bakelį. Ledo kubelių negalima gaminti, nebent bakelis visiškai įstatytas.

↓
Ledo kubeliai gaminami automatiškai.

2 Išimkite ledo kubelius.

- 2 ledo kubelių tipai gaminami tuo pačiu metu.

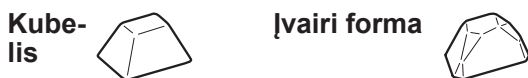

- Ledo kubeliai kraunami ledo kubelių stalčiaus gale. Paskirstykite juos priekyje, kad pagamintumėte daugiau ledo kubelių.

Kaip surinkti arba išardyti vandens bakelį

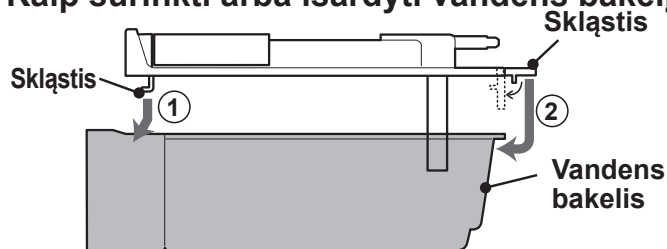

- Aukščiau pateiktame paveikslėlyje parodyta, kaip surinkti bakelį. Išardyti reikia atvirkštine tvarka.

Pastaba:

- Pagaminti pirmąjį ledo kubelių rinkinį trunka maždaug 24 val.
- Higienos sumetimais iš naujo pripilkite vandens vieną kartą per savaitę, net jei bakelyje lieka vandens.
- Išimkite vandens bakelį maždaug kartą per savaitę ir išplaukite vandeniu.
- Nepripylus vandens, kartais bakelis gali skleisti girgždėjimą, tačiau tai normalu.
- Nedėkite semtuvo arba maisto produktų ant ledo kubelių. Dėl to automatinis ledo kubelių gaminimo įtaisas gali sugesti (aptikimo svirties pažeidimas ir pan.) arba gali būti neįmanoma ištraukti stalčiaus. Padėkite semtuvą nurodytoje padėtyje.

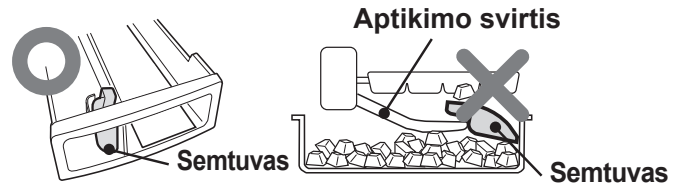

- Dideli ledo kubeliai gali būti negaminami, kai vandens bakelyje yra mažai vandens, net jei pasirinktas „Didelio dydžio“ režimas.

Balti ledo kubeliai ir plūduriuojančios medžiagos

- Vandenyje esantys mineraliniai gali sukietėti ir pabalti šalant vandeniui. Kai užšąla, mineralai tampa netirpūs, todėl ištirpus ledo kubeliams liks baltos plūduriuojančios medžiagos, tačiau tai normalu.
- Taip gali nutikti, kai naudojate kietą vandenį (pvz., vandens kietumas yra 100 mg/l arba didesnis).

Ledo gaminimas užtrunka ilgiau, kai:

- Kambario temperatūra yra didelė.
- Atliekama operacija nėra tokia šalta, pvz., žiemą.
- Laikoma daug maisto produktų.
- Šaldytuvas atitirpina šaldymo įrenginį.
- Durelės dažnai atidaromos.
- Iš naujo paleidus ledo kubelių gaminimą.
- Veikia energijos taupymo režimas.

Ledo kubelių gaminimas iškart po režimo pakeitimo

- Ledo kubelių partija, pagaminta iškart po darbo režimo pakeitimo, nesiskiria dydžiu. Taip yra todėl, kad pakeitus režimą ledo kubelių padėkle vis dar yra pusiau pagamintų ledo kubelių. 2-osios arba kitos partijos ledo kubeliai atspindi pakeistą režimą.

Ledo kubelių išsikišimai:

Ledo kubelių padėkle yra įpjovų.



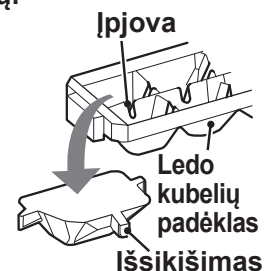



- Todėl ledo kubeliai turi išsikišimų, kuriuos lemia šios įpjovos.
- Įpjovos gali būti smailios. Būkite atsargūs dėdami ledo kubelį į burną.

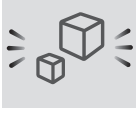

Ledo kubelių gaminimo atšaukimas

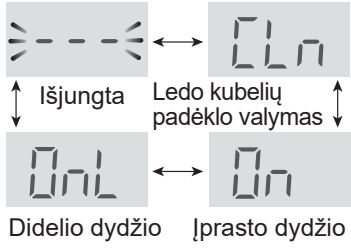
- Naudokite šį režimą naktį arba žiemą.
- Galite naudoti ledo kubelių stalčių kaip šaldiklio stalčių.

Naudojimo ypatumai

Veiksmas	Ekranas
1  <p>Pasirinkite automatinio ledo gaminimo simbolį.</p>	
2  arba  <p>Pasirinkite „Išjungta“ (OFF).</p>	 <p>Išjungta Ledo kubelių padėklo valymas</p> <p>Didelio dydžio Įprasto dydžio</p>
3  <p>Baikite nustatymą. (Pyptelėjimas)</p>	
4 Ištuštinkite vandens bakelį. Kruopščiai jį nusausinkite ir nustatykite originalioje padėtyje.  <p>Išpilkite</p>	

Atšaukus ledo kubelių gaminimą

- Net atšaukus ledo kubelių gaminimo režimą, ledo kubelių padėklas ir aptikimo svirtis veikia, kadangi ledo kubelių gaminimo įrenginys atlieką ledo kubelių atlaisvinimą.
- Palaukite 5 val. po ledo kubelių gaminimo atšaukimo, kad į ledo kubelių stalčių galėtumėte dėti maisto produktus.







Ledo kubelių padėklo valymas

- Šis režimas skirtas ledo kubelių padėklui ir vamzdžiui valyti.
- Kai naudojate šį režimą: Prieš pirmą kartą gamindami ledo kubelius arba kai šaldytuvas nenaudojamas 5 dienas.
- Vanduo priverstinai tiekiamas iš vandens bakelio į ledo kubelių padėklą.
- Išleidžiamas vandens kiekis vieno valymo metu bus 100 ml.

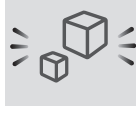
Paruošimas

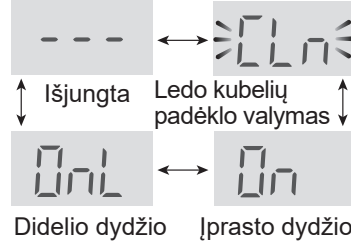
- Įpilkite vandens į vandens bakelį ir nustatykite.
- Ištuštinkite ledo kubelių stalčių.

Naudojimo ypatumai

Veiksmas	Ekranas
1  <p>Pasirinkite automatinio ledo gaminimo simbolį.</p>	
2  arba  <p>Pasirinkite „On“ (Ledo kubelių padėklo valymas).</p>	 <p>Išjungta Ledo kubelių padėklo valymas</p> <p>Didelio dydžio Įprasto dydžio</p>
3  <p>Baikite nustatymą spausdami  3 sekundes ar ilgiau. (Pyptelėjimas 3x)</p>	
Pradedamas ledo kubelių padėklo valymas. <ul style="list-style-type: none"> • Operacija trunka apie 40 sekundžių, o po to pasigirsta pyptelėjimas. 	

Pastaba:

Operacijos metu neištraukite ledo kubelių stalčiaus.

- 4 Dar kartą atlikite 2–3 veiksmus.
- 5 Išpilkite vandenį iš ledo kubelių stalčiaus. Kruopščiai jį nusausinkite ir nustatykite originalioje padėtyje.

Pastaba:

- Kai baigiamas valymas, ledo kubelių gaminimo nustatymas grįžta į būseną „Išjungta (---)“ (OFF).

Maisto laikymas

- Norėdami maksimaliai ilgai išlaikyti gendančius maisto produktus, stenkitės juos įsigyti kaip įmanoma šviežesnius. Toliau pateikiami bendri nurodymai, padedantys ilgiau išlaikyti maistą šaldytuve.
- Maistas gali būti laikomas ribotą laiką. Įsitikinkite, kad nėra pasibaigęs gamintojo nurodytas galiojimo laikas.

Šaldiklis

- Norėdami greitai užšaldyti maistą, į šaldiklį jį dėkite po mažą gabaliuką.
- Maistas turi būti tinkamai užsandarintas arba sandariai uždengtas.
- Maistą šaldiklyje sudėkite tolygiai.
- Susidėkite etiketes ant maišelių ar indų, kad žinotumėte, ką turite užšaldę.

*Pastabos dėl ledo kubelių gaminimo

- Išskyrus paveikslėlyje „Aprašymas“ rodomą padėtį, ledo gaminimo procesas gali užtrukti ilgiau.
- Kai vienu metu norite užšaldyti daug maisto ir vandens, ledo gaminimas gali sulėtėti.
- Norėdami greitai pasigaminti ledo galite suaktyvinti greitojo užšaldymo režimą.

Šaldytuvas

Vaisiai / daržovės

- Siekiant, kad vaisiai ir daržovės prarastų kuo mažiau drėgmės, juos reikia laisvai suvynioti, pavyzdžiui, į maistinę plėvelę ar maišelius (neužsandarinti) ir laikyti daržovių bei vaisių stalčiuose.
- Lengvai žemos temperatūros veikiamus vaisius ir daržoves reikia laikyti vėsioje vietoje, bet ne šaldytuve.

Pieno produktai ir kiaušiniai

- Ant daugumos pieno produktų pakuočių yra nurodytas galiojimo laikas ir rekomenduojama laikymo temperatūra.
- Kiaušinius reikia laikyti kiaušinių dėkle.

Mėsa / žuvis / paukštiena

- Įdėkite į lėkštę ar kitokį indą ir uždenkite popieriumi arba maistine plėvele.
- Didesnius mėsos, žuvies ar paukštienos gabalus dėkite giliau ant lentynėlių.
- Pasirūpinkite, kad visas termiškai apdorotas maistas būtų sandariai suvyniotas arba laikomas orui nelaidžiam inde.

*Pastabos dėl šviežio maisto

- Vėsus maistas (tinkamai suvyniotas) turi būti laikomas ribotą laiką, kad neišsipiltų ir nepaveiktų kitų maisto produktų.

Patarimas, kaip šaldytuvo skyriuje išvengti rasojimo ar šerkšno

- Dureles laikykite sandariai uždarytas. Nukritęs maistas gali sudaryti tarpelį tarp šaldytuvo kameros ir durelių. Pastatykite jį atgal ant lentynėlės arba į durelių lentynėlę.
- Atidarykite ir uždarykite dureles kiek įmanoma greičiau. Rasojimas arba šerkšnas gali atsirasti, jei durelės paliekamos atidarytos per ilgai arba jei durelės dažnai atidaromos ir uždaromos.
- Šaldytuve laikomas maistas turi būti supakuotas arba laikomas sandariuose induose arba maistinėje plėvelėje. (Ypač didelės drėgmės maistas)

Patarimas dėl maisto laikymo

- Maistą išdėliokite tolygiai ant lentynėlių, kad vėsaus oro srautas galėtų tolygiai cirkuliuoti.
- Dėl ilgai laikomų atidarytų durelių gali smarkiai padidėti temperatūra prietaiso skyriuose.
- Prieš dedant į šaldytuvą, karštą maistą reikia ataušinti. Šaldytuve laikant karštą maistą, padidėja temperatūra, kyla rizika, kad maistas suges.
- Neužstokite oro pūtimo ir paėmimo angų su maistu ar indais, nes tokiu atveju maistas šaldytuve būtų netolygiai vėsinamas.
- Nedėkite maisto tiesiai prieš šalto oro pūtimo angą. Maistas gali sušalti.

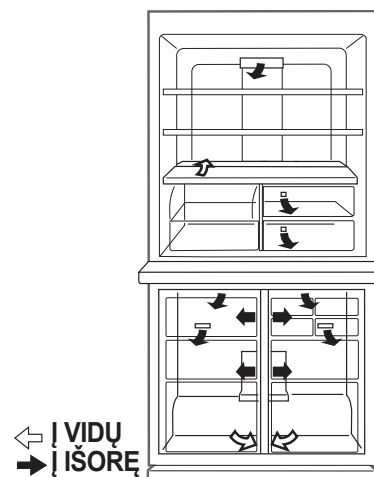

Patarimai, kaip taupyti energiją

- Šaldytuvą pastatykite gerai vėdinamoje vietoje ir palikite tarpus ventiliacijai.
- Šaldytuvą laikykite atokiau nuo tiesioginių saulės spindulių ir nestatykite šalia šilumą skleidžiančių įrenginių.
- Stenkitės kuo rečiau darinėti dureles.
- Prieš dedant į šaldytuvą, karštą maistą reikia ataušinti.
- Maistą išdėliokite tolygiai ant lentynėlių, kad vėsaus oro srautas galėtų tolygiai cirkuliuoti.

Priežiūra ir valymas

Svarbu

Vadovaukitės šiais patarimais, kad išvengtumėte vidinių paviršių ir plastikinių dalių suskilinėjimo.

- Išvalykite ant plastikinių dalių prilipusius maisto riebalus.
- Kai kurios buitinės chemijos priemonės gali pažeisti paviršius, todėl naudokite tik atskiestą indų plovimo skystį (muiluotą vandenį).
- Naudojant neskiestą ploviklį arba kruopščiai nenuvalius muiluoto vandens, plastikinės dalys gali suskilinėti.

Valymas

Dėl higienos būtinai reguliariai atlikite tolesnius veiksmus.

- Iš kameros ir durelių išimkite visas dalis (pvz. lentynėles). Nuplaukite jas šiltu, muiluotu vandeniu. Tada nuskalaukite švariu vandeniu ir nusausinkite.
- Šaldytuvo vidų išvalykite šiltame muiluotame vandenyje sudrėkinta šluoste. Tuomet šaltu vandeniu kruopščiai iššluostykite muiluoto vandens likučius.
- Kaskart, atsiradus nešvarumų ant prietaiso išorės, nuvalykite minkšta šluoste.
- Magnetines durelių sandarinimo juostas nuvalykite dantų šepetėliu su muiluotu vandeniu.
- Valdymo skydelį nuvalykite sausa šluoste.

Pastaba

- Išvalę būtinai sudėkite lentynėles ir skyrelius į jų vietas.
- Nenaudokite stiprių valiklių ar tirpiklių (lako, dažų, šveitimo miltelių, benzino, verdančio vandens ir t. t.), kurie gali pažeisti.
- Ištraukę kištuką iš maitinimo lizdo, turite palaukti mažiausiai 5 minutes, prieš vėl jį įjungdami.
- Stiklinės lentynėlės yra sunkios. Išėmę lentynėles laikykite jas tvirtai.
- Nemėtykite daiktų šaldytuve ir nedaužykite vidinių sienelių. Gali įtrūkti vidinis paviršius.

Prieš transportavimą

Išvalykite vandenį, susikaupusį garinimo lėkštelėje. Prieš išvalydami vandenį, palaukite ilgiau nei 1 valandą ištraukę kištuką, kadangi šaldymo ciklo įranga yra itin įkaitusi. (Garinimo lėkštelė yra gaminio gale.)

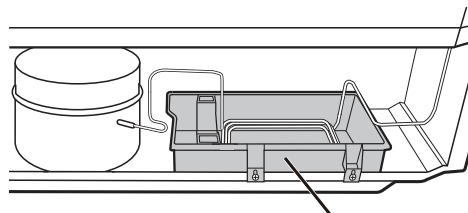

Garinimo lėkštelė

Šaldymo įrenginio atitirpinimas

Atitirpinimas atliekamas automatiškai, naudojant unikalią energiją taupančią sistemą. (Maždaug kartą per dieną.) Ledo gaminimas užtrunka, kadangi vidaus temperatūra tampa šiek tiek aukštesnė nei įprasta atitirpinimo metu.

Kai neveikia vidaus apšvietimas

Susisiekite su SHARP patvirtintu techninės priežiūros centru, kad pakeistų lemputę. Lemputę turi pakeisti tik kvalifikuotas techninės priežiūros specialistas.



Šaldytuvo išjungimas

Jei šaldytuvą reikia išjungti ilgesniam laikui, reikia atlikti šiuos veiksmus, kad sumažintumėte pelėsio susidarymą:

1. Išimkite visą maistą.
2. Ištraukite maitinimo laido kištuką iš maitinimo tinklo lizdo.
3. Kruopščiai išvalykite ir nusausinkite vidinę dalį.
4. Kelias dienas palikite pravertas dureles, kad išdžiūtų.

Prieš kreipiantis į techninio aptarnavimo centrą

Prieš skambindami, patikrinkite šiuos punktus.

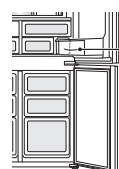
Problema	Sprendimas
Šaldytuvas nė kiek neatvėsta, o simboliai užsidega iš eilės.	Šaldytuvas nustatytas ekspozicijos parduotuvėje režimu. Norėdami išjungti šį režimą, atlikite 1–2 žingsnius. Pyptelėjimas 3x 1 Atidarykite šaldytuvo dureles. 2 Palieskite  ir palaikykite 5 sekundes ar ilgiau.
Prisilietus, šaldytuvo išorinė dalis karšta.	Tai – normalu. Taip yra dėl to, kad korpuse yra įmontuotas karštas vamzdelis, kad nerasotų sienelės.
Sritis aplink durelių rankenėlę yra karšta.	Tai – normalu. Durelėse naudojamas šildytuvas, kad nerasotų sienelės.
Šaldytuvas garsiai burzgia.	Šie garsai yra normalu. <ul style="list-style-type: none"> • Įsijungdamas, kompresorius skleidžia triukšmą. -- Labai greitai garsas prityla. • Kompresorius skleidžia triukšmą vieną kartą per dieną. -- Darbinis garsas, sklindantis iš karto po automatinio šaldymo įrenginio atitirpinimo operacijos. • Bėgančio skysčio garsas (gurguliavimo garsas, šnypštimo garsas) -- Tai lemia vamzdžiuose bėgantis aušinimo skystis (garsas kartais gali pagarsėti). • Skilinėjimo garsas ar traškesys, girgždesys -- Jį sukelia vidinių sienelių plėtimasis ir susitraukimas šaldymo metu. 
Ant šaldytuvo vidinių ar išorinių sienelių atsiranda šerkšno arba rasos lašelių. (Šerkšną nuvalykite drėgna šluoste, o rasos lašelius – sausa šluoste.)	Taip gali atsitikti vienu iš šių atvejų. <ul style="list-style-type: none"> • Kai didelis patalpos drėgnumas. • Kai dažnai darinėjamos durelės. • Kai šaldytuve laikomas daug drėgmės turintis maistas. (Jį reikia suvynioti.) • Šis fenomenas pasireiškia stipriau arba silpniau priklausomai nuo sezono (lietingas sezonas), naudojimo įpročių ir kiekvienų namų aplinkos sąlygų.
Šaldytuvo kameroje esantis maistas - sušalęs.	<ul style="list-style-type: none"> • Ar šaldytuvą galima naudoti ilgai, kai šaldytuvo temperatūra nustatyta ties 0 °C? -- Pakeiskite temperatūrą iki maždaug 3 °C. • Ar šaldytuvą galima naudoti ilgai, kai šaldiklio temperatūra nustatyta ties –21 °C? -- Pakeiskite temperatūrą iki maždaug -18 °C. • Jei patalpoje yra žema temperatūra, maistas šaldytuve gali sušalti net esant nustatytai 6 °C temperatūrai.
Šaldytuve jaučiasi kvapai.	<ul style="list-style-type: none"> • Stiprų kvapą turinčius maisto produktus reikia suvynioti. • Kvapų šalinimo įrenginys visų kvapų nepanaikina. • Reguliariai valykite vidų.
Ant plastikinių detalių paviršiuje matosi juostos.	<ul style="list-style-type: none"> • Tai – ne gamybos brokas. Dervų susijungimo arba metalinių šablonų susijungimų vietose lieka matomos linijos.  Juosta

Jei vis vien reikia pagalbos

Kreipkitės į artimiausią SHARP patvirtintą techninės priežiūros atstovybę.

Norėdami sužinoti daugiau apie toliau pateiktus punktus apsilankykite www.sharphomeappliances.com

- Atsarginių dalių prieinamumas
- Remonto ir techninės priežiūros prieiga
- Ilgiausias atsarginių dalių pristatymo laikas
- Reikalavimai, norint ardyti medžiagų panaudojimo ir perdėbimo sumetimais, išvengiant taršos

Norėdami gauti informacijos taip pat galite nuskenuoti kodą ant lipduko su informacija apie energiją.

Prašome nepamesti garantinės kortelės ir, jei įmanoma, lipduko su informacija apie energiją.



Paldies, ka iegādājāties šo SHARP izstrādājumu. Pirms SHARP ledusskapja lietošanas izlasiet šo lietošanas rokasgrāmatu, lai nodrošinātu, ka saņemat no tās maksimālo labumu.

- Šis ledusskapis ir paredzēts ledus gabalu pagatavošanai, pārtikas uzglabāšanai un saldēšanai.
- Šis ledusskapis ir paredzēts tikai lietošanai mājāsaimniecībā tabulā norādītajā apkārtējās vides temperatūras diapazonā. Klimata klase ir norādīta uz nominālo datu plāksnītes. Ja ledusskapis darbojas ārpus šim modelim noteiktās klimata klases diapazona (apkārtējās vides temperatūras diapazona), var nebūt iespējams uzturēt apmierinošu iekšējo temperatūru. Ja ledusskapis tiek lietots vidē, kur apkārtējās vides temperatūra ir zemāka, ledusskapis netiek sabojāts līdz +5 °C temperatūrai.
- Ledusskapi ilgāku laiku periodu nedrīkst pakļaut temperatūras iedarbībai, kas ir zemāka par -10 °C.
- Šī ierīce nav paredzēta izmantošanai apkārtējās vides temperatūrā no 16 °C līdz 43 °C.

Tikai lietošanai
mājāsaimniecībā

Klimata klase	Pieļaujamais apkārtējās vides temperatūras diapazons
SN	No +10 °C līdz 32 °C
N	No +16 °C līdz 32 °C
ST	No +16 °C līdz 38 °C
T	No +16 °C līdz 43 °C

Drošības informācija

	BRĪDINĀJUMS Tas nozīmē, ka pastāv augsts nāves vai nopietnu traumu gūšanas risks.
	UZMANĪBU! Tas nozīmē, ka pastāv augsts materiālu bojājumu vai traumu gūšanas risks.
	UZMANĪBU! Ūdens zīmes nozīmē, ka šim ledusskapim pastāv aizdegšanās negadījuma risks.

BRĪDINĀJUMS

Aukstumaģents

Šis ledusskapis ietver uzliesmojošu aukstumaģentu (R600a: izobutāns) un izolējošu izplūdes gāzi (ciklopenāns). Ievērojiet tālāk norādītos noteikumus, lai novērstu dzirksteļošanu un eksploziju.

- Nebojājiet dzesējošās vielas kontūru, kā arī neļaujiet asiem priekšmetiem nonākt saskarē ar dzesēšanas sistēmu. Dzesēšanas sistēma ledusskapja aizmugurē un iekšpusē ietver aukstumaģentu.
- Nelietojiet mehāniskas ierīces vai cita veida iekārtas, lai paātrinātu atkausēšanas procesu. (Šim ledusskapim ir pielāgota automātiska atkausēšanas sistēma.)
- Ledusskapja iekšpusē nelietojiet citas elektriskās ierīces.
- Neaizsedziet telpu ap ledusskapi.
- Ledusskapja tuvumā nelietojiet uzliesmojošus izsmidzināmos līdzekļus, piemēram, krāsu aerosolu.
- Ledusskapja tuvumā neuzglabājiet uzliesmojošus izsmidzināmos līdzekļus, piemēram, krāsu aerosolu.
- Dzesēšanas sistēmas kļūmes gadījumā nepieskarieties sienas kontaktligzdai un nelietojiet atklātu liesmu. Atveriet logu un ļaujiet gaisam izplūst no telpas. Pēc tam sazinieties ar SHARP pilnvarotu apkalpes dienestu.

Strāvas vads, kontaktdakša, kontaktligzda

Rūpīgi izlasiet tālāk norādītos noteikumus, lai novērstu elektrošoku un aizdegšanos.

- Nodrošiniet, ka uzstādīšanas vai pārvietošanas laikā strāvas vads tiek aizsargāts pret bojājumiem. Ja kontaktdakša vai strāvas vads ir bojāts, neievietojiet to kontaktligzdā.
- Ledusskapja aizmugurē nenovietojiet vairākas sadalītāja kontaktligzdas un pagarinātājus.
- Uzmanīgi iespraudiet kontaktdakšu sienas kontaktligzdā. Nelietojiet pagarinātāju un adaptera spraudni.
- Iespraudiet kontaktdakšu atbilstoša nominālā sprieguma kontaktligzdā.
- Pie zemējuma spaiļes pareizi pievienojiet zemējumu.
- Neaiztieciot kontaktdakšu ar slapjām rokām.
- Atvienojiet no strāvas padeves tīkla, atvienojot kontaktdakšu no kontaktligzdas. Neatvienojiet, velkot aiz strāvas vada.
- Puteklji uz kontaktdakšas var radīt aizdegšanos. Rūpīgi notīriet to.
- Atvienojiet kontaktdakšu, ja ledusskapis ilgāku laiku periodu netiks lietots.

- Ja lokanais strāvas vads tiek sabojāts, lai izvairītos no bojājumiem, nomaina ir jāveic SHARP apstiprinātam apkalpes dienesta darbiniekam.

Uzstādīšana

- Neuzstādiet ledusskapi mitrās un slapjās vietās. Tas var radīt izolācijas bojājumus un strāvas noplūdi. Uz ierīces korpusa var parādīties kondensāts, kas var izraisīt rūs.
- Ledusskapis ir jāuzstāda uz līdzenas un gludas grīdas.

Tiek lietots

- Neuzglabājiet gaistošas un uzliesmojošas vielas, piemēram, degvielu, propāna gāzi, aerosola tvertnes, līpošas vielas, spirtu utt. Šie materiāli ir viegli uzliesmojoši.
- Neuzglabājiet ledusskapī pret temperatūru jutīgus izstrādājumus, piemēram, farmācijas izstrādājumus. Pastāv augsts izstrādājuma kvalitātes izmaiņu risks.
- Nemēģiniet pārveidot šo ledusskapi. Tas var izraisīt aizdegšanos, elektrošoku vai traumu.
- Saldētavas nodalījumā neievietojiet dzērienu pudeles un bundžas. It īpaši, ja darbojas režīms "Ātrā atdzesēšana", pastāv risks, ka stikla pudeles var saplīst.
- Nenovietojiet uz ledusskapja nekāda veida priekšmetus. Ja priekšmeti nokrīt no tā, tie var radīt traumas.
- Nesitiet stikla durvis. Pretējā gadījumā tās var saplīst un radīt fiziskas traumas. <Tikai modelim SJ-GP820C>
- Bērni, kuri ir jaunāki par 8 gadiem, un cilvēki ar fiziskiem, kustību vai garīgiem traucējumiem vai cilvēki bez pieredzes un zināšanām šo ierīci drīkst lietot tikai citu personu uzraudzībā vai tad, ja ir sniegti norādījumi par drošu ierīces lietošanu un tie izprot saistīto apdraudējumu. Bērni nedrīkst spēlēt ar ierīci. Tīrīšanu un tehnisko apkopi nedrīkst veikt bērni bez uzraudzības. Bērni vecumā no 3 līdz 8 gadiem drīkst ievietot produktus ledusskapī un izņemt no tā.

Apkope un tīrīšana

- Vispirms atvienojiet ledusskapi, lai novērstu elektrošoku.
- Nešļakstiet ūdeni tieši uz ārējā korpusa vai tā iekšpusē. Tas var radīt elektroinstalācijas koroziju un sabojāt to.

Problēma

- Ja sajūtat deguma smaku, nekavējoties atvienojiet kontaktdakšu. Pēc tam sazinieties ar SHARP pilnvarotu apkalpes dienestu.
- Gāzes noplūdes gadījumā izvēdiniet telpu, atverot logu. Nepieskarieties ledusskapim un kontaktligzdai.

Likvidēšana

- Nodrošiniet, ka uzglabāšanas laikā līdz likvidēšanai ledusskapis nevar radīt apdraudējumu bērniem (piemēram, noņemiet durvis, lai novērstu bērnu iesprūšanu.)
- Nogādājiet ledusskapi profesionālā pārstrādes uzņēmumā. Daži materiāli, piemēram, uzliesmojošs dzesēšanas šķidrums, izolējošā izplūdes gāze, vakuuma izolācijas paneļi (VIP), gaismas avoti un elektriskie komponenti ir jāpārstrādā pareizi.



UZMANĪBU!

Transportēšana

- Kad uzstādāt vai pārvietojat ledusskapi, lietojiet paklāju, lai aizsargātu grīdu pret bojājumiem.
- Pirms ledusskapja uzstādīšanas vai pārvietošanas noteikti sazinieties ar pilnvarotu apkalpes dienestu.

Tiek lietots

- Nepieskarieties kompresoram un tā perifērajām daļām, jo tie darbības laikā var ievērojami uzkarst un metāla malas var radīt traumas.
- Nepieskarieties ar mitrām rokām saldētavā esošajām pārtikas un metāla traukiem. Tas var radīt apsaldējumus.
- Ledus gabalu izgatavošanai lietojiet tikai vietējo ūdeni.
- Neatveriet un neaizveriet durvis, kad kāds ir novietojis roku pie durvīm. Pastāv risks, ka citi cilvēki var durvis iespiest pirkstus.
- Neievietojiet durvju kabatās pārāk liela izmēra objektus. Ja priekšmets izkrīt no kabatas, tas var radīt traumas.
- Nodrošiniet, ka stikla plauktu uzstādīšana un noņemšana tiek veikta uzmanīgi. Ja stikla plaukti tiek nomesti, tie var saplīst vai radīt traumu.

Temperatūras indikators

Ledusskapī vai nodalījumā ir temperatūras uzraudzības uzlīme, lai palīdzētu kontrolēt temperatūru.

Aukstā zona

Simbols norāda auksto zonu ledusskapja nodalījumā. (Tas neattiecas uz durvju kabatu, kas novietota tajā pašā augstumā.)

Simbols



ZILS



Pareizs iestatījums

BALTS



Temperatūra ir pārāk augsta, pielāgojiet ledusskapja temperatūras vadību.

Temperatūras pārbaude aukstajā zonā

Temperatūras uzraudzības uzlīme norāda, vai aukstā zona ir pietiekami auksta. Uzlīmei ir jābūt "ZILAI". Ja uzlīme ir "BALTA", temperatūra var būt pārāk augsta. Šajā gadījumā varat iestatīt ledusskapi uz augstāku temperatūru. Pirms atkārtotas temperatūras uzraudzības uzlīmes pārbaudes uzgaidiet 6 stundas.

Piezīme

- Ledusskapja iekšējā temperatūra ir atkarīga no dažādiem faktoriem, piemēram, telpas apkārtējās vides temperatūras, uzglabātās pārtikas daudzuma un durvju atvēršanas biežuma.
- Kad tiek ievietota svaiga pārtika vai kādu laiku ir atstātas atvērtas durvis, tas ir normāli, ka temperatūras indikators iedegas BALTĀ krāsā.

Informācija par ierīces likvidēšanu



JA VĒLATIES LIKVIDĒT ŠO IERĪCI, LŪDZU, NEIZMETIET TO PARASTĀ ATKRITUMU TVERTNĒ UN NEMETIET TO KRĀSNĪ!

Nolietotās elektroierīces un elektroniskās ierīces vienmēr ir jāsavāc atsevišķi un jāatbrīvojas no tām ATSEVIŠĶI atbilstoši vietējiem likumiem.

Atsevišķa savākšana nodrošina videi draudzīgu likvidēšanu, materiālu pārstrādi un gala atkritumu samazināšanu. NEPAREIZA LIKVIDĒŠANA var būt bīstama cilvēku veselībai un apkārtējai videi dēļ vielām, ko tās satur! NOLIETOTU APRĪKOJUMU nogādājiet vietējā, parasti pašvaldības savākšanas punktā, kur tas ir iespējams.

Ja ir šaubas par likvidēšanu, jautājiet vietējām institūcijām vai savam tirgotājam, kāda ir pareizā likvidēšanas metode.

TIKAI LIETOTĀJIEM EIROPAS SAVIENĪBĀ UN DAŽĀS CITĀS VALSTĪS; PIEMĒRAM, NORVĒĢIJĀ UN ŠVEICĒ Piedalīšanās atsevišķā savākšanā ir noteikta ar likumu.

Tālāk norādītais simbols ir redzams elektriskā un elektronikas aprīkojuma (vai iepakojuma), lai atgādinātu lietotājiem par to. MĀJSAIMNIECĪBAS LIETOTĀJI tiek aicināti lietot esošās nolietotā aprīkojuma atgriešanas iestādes. Atgriešana ir bezmaksas

Uzstādīšana

Brīvi stāvošs

1. Ap ledusskapi atstājiet pietiekamu vietu ventilācijai.

Attēlā ir parādīta minimāli nepieciešamā vieta, lai uzstādītu ledusskapi. Enerģijas patēriņa mērījumi tiek veikti dažādiem telpas izmēriem.

- Nodrošinot vairāk vietas, ledusskapis patērē mazāku enerģijas daudzumu.
- Ja lietojat ledusskapi mazākās telpās, nekā norādīts tālāk, tas var radīt temperatūras paaugstināšanos ierīcē, skaļu troksni un kļūmes.
- Atstarpei starp ledusskapja aizmuguri un sienu ir jābūt 50 mm vai vairāk un mazāk par 75 mm. Ja atstarpe ir lielāka par 75 mm, varat gūt traumas, pieskaroties kompresoram un tā perifērajām daļām, kuras darbības laikā ievērojami uzkarst.

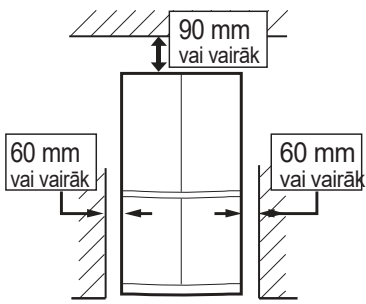

Lietošanai nepieciešamā telpa

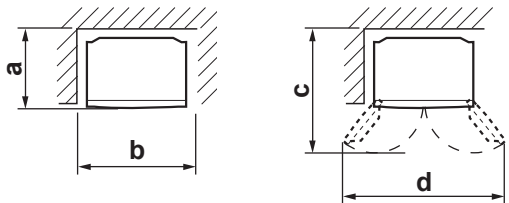

	SJ-GP820C	SJ-MP820C
a	820 mm	832 mm
b	1012 mm	1012 mm
c	1180 mm	1188 mm
d	1500 mm	1424 mm

2. Lai ledusskapi novietotu uz grīdas līmenī, lietojiet divas priekšējās regulējamās kājas.

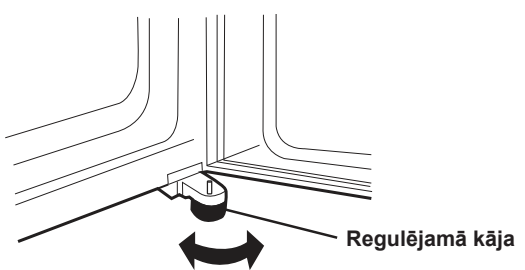

3. Kad labās un kreisās puses durvis nav pareizi salāgotas, noregulējiet, izmantojot regulējamo kāju.

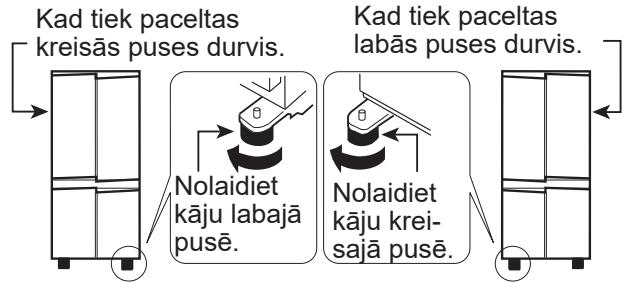

(Līdz regulējamā kāja pretējā pusē nedaudz paceļas no zemes.)

4. Pievienojiet ierīci pie pareizi uzstādītas kontaktligzdas.

Piezīme

- Novietojiet ledusskapi tā, lai varētu piekļūt kontaktdakšai.
- Nenovietojiet ledusskapi tiešos saules staros un pie siltumu radošām ierīcēm.
- Nenovietojiet ledusskapi tieši uz zemes. Zem ledusskapja novietojiet atbilstošu statīvu, piemēram, koka plāksni.
- Ja pievienojat kontaktdakšu, kad ir atvērtas ledusskapja durvis, atskan durvju skaņas signāls, tas normāli. Šī skaņa pārstāj skanēt, kad durvis tiek aizvērtas.

Rītenīši atrodas zem ledusskapja.

- Rītenīši nodrošina iespēju pārvietot ledusskapi uz aizmuguri un uz priekšu.



Pirms sākat lietot ledusskapi

- Notīriet iekšējās detaļas ar siltā ūdenī samitrinātu drānu.
- Ja tīrīšanai lietojat ziepjūdeni, pilnībā notīriet ar ūdeni.

Apraksts

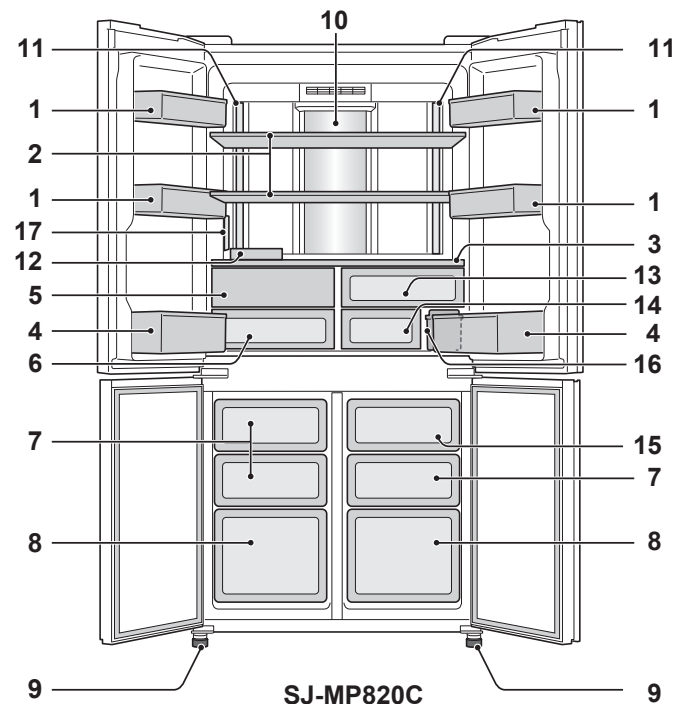
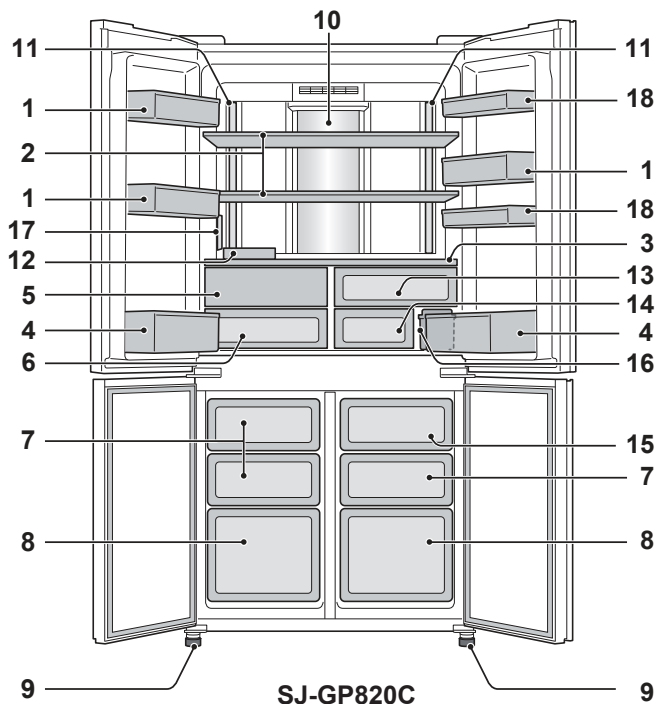

1. Durvju kabata (SJ-GP820C: 3 gab., SJ-MP820C: 4 gab.)
2. Ledusskapja plaukts (2 gab.)
3. Plaukts
4. Pudeļu kabata (2 gab.)
5. Dārzeņu atvilktnē
Dārzeņu atvilktnes durtiņas atveras, kad atvilktnē tiek pavilkta.
6. Dārzeņu atvilktnē
7. Saldētavas atvilktnē (neliela) (3 gab.)
8. Saldētavas atvilktnē (liela) (2 gab.)
9. Regulējamā kāja (2 gab.)
10. Hibrīda dzesēšanas panelis
Panelis atdzesē ledusskapja nodalījumu tieši no aizmugures. Tādējādi pārtika tiek vienmērīgi atdzesēta, nepakļaujot to aukstā gaisa plūsmam.

Dārzeņu atvilktnes durtiņas

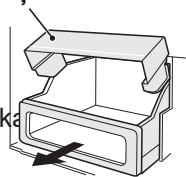

11. Apgaismojums
 12. Olu turētājs
 13. Svaigās pārtikas atvilktnē (augšējā)
 14. Svaigās pārtikas atvilktnē (apakšējā)
 15. Ledus uzglabāšanas kārbā
- Piezīme.**
Lai novērstu ledus uzglabāšanas kārbas sabojāšanos, neļaujiet kārbā eļļu un nepagatavojiet tajā ledu.
16. Ūdens tvertne
 17. Vadības panelis
 18. Piederumu kabata (2 gab.): Tikai modelim SJ-GP820C

Dārzeņu atvilktnes durtiņu izņemšana

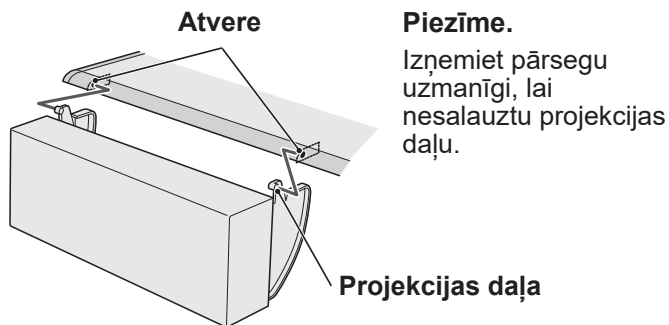

Ja ledusskapī vēlaties uzglabāt lielus pārtikas produktus

- Varat noņemt jebkuru plauktu vai kabatu, kā norādīts 1., 2., 3., 4., 5., 6., 7., 8., 12., 13., 14., 15., 16., 18. attēlā tālāk.
- Dzesēšanas veiktspēja netiek ietekmēta, pat ja lietojat ledusskapi tālāk norādītajās situācijās.

Dezodorēšanas ierīce

- Dezodorēšanas katalizators ir uzstādīts aukstā gaisa ejās. Nav nepieciešams darbināt un tīrīt.

Vadības panelis

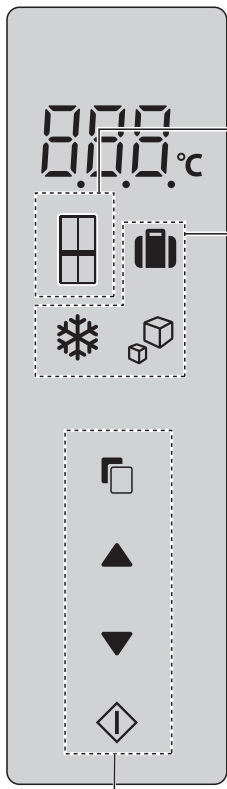

Temperatūras kontrole

Ikona	Nozīme	Noklusējuma iestatījums	Ikona	Nozīme	Noklusējuma iestatījums
	Ledusskapja nodalījums	3 °C		Saldētavas nodalījums	-18 °C

• Temperatūra, kura ir norādīta vadības panelī, nav patiesā temperatūra ierīces iekšpusē.

Noderīgi režīmi

Ikona	Nozīme	No-klusē-juma iestatī-jums
	Brīvdienu režīms	IZ-SLĒG-TA
	Ātrā saldēšana	
	Ātrā atdzesēšana	
	Automātiska ledus pagatavošana	

Papildrežīmi

Ikona	Nozīme	No-klusē-juma iestatī-jums
	Durvju skaņas signāls	IE-SLĒGTS
	Pogas lietošanas skaņas signāls	

Ieslēgšanas stāvoklis



Piezīme.

- Gaidstāves displejā iedegas režīma ikonas vai indikatori.
- Gad darbojas ātrās atdzesēšanas režīms, gaidstāves displejā mirgo ikona.
- Kad aptuveni 1 minūtes laikā netiek veikta neviena darbība, displejs automātiski tiek pārslēgts uz gaidstāves displeju.
- Gaidstāves displejs izslēdzas, ja 1 minūti netiek veikta neviena darbība.
- Ja ledusskapis nedarbojas strāvas padeves kļūmes dēļ, pēc strāvas padeves atjaunošanas visi režīmi, izņemot papildu dzesēšanu un ātro saldēšanu, darbojas tādā pat veidā.

Vadības pogas

Noderīgo režīmu darbība

Lietošana

1 **Procedūra** **Displejs** Pašreizējais iestatījums

Atlasiet režīma ikonu. Kad nospiežat pogu , ikonas mainās secībā, kas redzama labā pusē.

2 vai Atlasiet ON/OFF (ieslēgts/izslēgts). vai ON/OFF (ieslēgts/izslēgts) pārslēdzas secīgi pēc pogas nospiešanas.

3 Pabeidziet iestatījumu. Iestatījums ir mainīts.

Tikai ātrās atdzesēšanas režīmam

- 3** Pabeidziet iestatījumu, 3. sekundes vai ilgāk turot to nospiestu . (Pīkstiens, pīkstiens, pīkstiens)

Papildrežīmu darbība

Durvju skaņas signāls

- Kad ledusskapja durvis ir atstātas atvērtas ilgāk nekā 1 minūti, vienreiz atskan skaņas signāls un pēc 1 minūtes atkal atskan skaņas signāls.
- Ja durvis* ir atvērtas aptuveni 3 minūtes, skaņas signāls skan nepārtraukti.
- Skaņas signāls pārstāj skanēt, kad tiek aizvērtas durvis.

Izslēgšanas darbība

Vienlaicīgi 3 sekundes vai ilgāk turiet nospiešanas pogas un . (Pīkstiens, pīkstiens, pīkstiens) Indikators nodziest.

- Ar to pašu darbību maina no ieslēgta stāvokļa uz izslēgtu stāvokli.

Pogas lietošanas skaņas signāls

- Elektriskais skaņas signāls skan, kad pieskaraties pogām.

Izslēgšanas darbība

Vienlaicīgi 3 sekundes vai ilgāk turiet nospiešanas pogas un . (Pīkstiens, pīkstiens, pīkstiens) Indikators nodziest.













- Ar to pašu darbību maina no ieslēgta stāvokļa uz izslēgtu stāvokli.

Temperatūras kontrole







Ledusskapī automātiski tiek kontrolēta tā temperatūra. Tomēr varat pielāgot temperatūru, kā norādīts tālāk.

- Ledusskapja nodaļējums.
Pielāgojams temperatūrā no 0 °C līdz 6 °C
- Saldētavas nodaļējums.
Pielāgojams temperatūrā no -15 °C līdz -21 °C

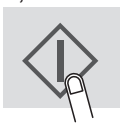
Temperatūras iestatījums iedaļās 0,5 °C Lietošana

Procedūra	Displejs
1  Atlasiet  vai 	  Kad nospiežat pogu  , ikonas mainās secībā, kas redzama labā pusē.  Gaidstāves displejs
2  vai  Atlasiet temperatūru	 Iestatījums ir mainīts.
3  Pabeidziet iestatījumu.	

Temperatūras iestatījums iedaļās 1 °C Lietošana

Procedūra	Displejs
1 Veiciet opcijas "Temperatūras iestatījums iedaļās 0,5 °C" 1. un 2. darbību.	
2  Nospiediet 3 sekundes vai ilgāk. (Pīkstiens, pīkstiens, pīkstiens)	
3  vai  Atlasiet temperatūru	 Iestatījums ir mainīts.
4  Pabeidziet iestatījumu.	

Lai atgrieztos uz iestatījumu ar iedaļu 0,5 °C, veiciet opcijas "Temperatūras iestatījums iedaļās 0,5 °C" 1. un 2. darbību.

Brīvdienų režīms

- Lietojiet šo režīmu, kad dodaties ceļojumā vai ilgāku laiku atstājat mājas.
- Temperatūra ledusskapja nodaļējumā tiek pielāgota aptuveni uz 10 °C.

Piezīme

- Pārtikas uzglabāšanas periods ledusskapja nodaļējumā samazinās līdz 1/2-1/3 no parastas uzglabāšanas. Lietojiet šo metodi tad, kad ledusskapī nav pārtikas, kas bojājas.
- Saldētavas nodaļējuma temperatūru nevar pielāgot.

❄ Ātrā saldēšana

❄ Ātrā atdzesēšana

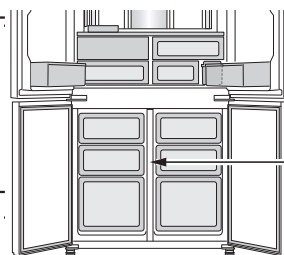

Saldētavas nodalījums

	Ātrā saldēšana	Ātrā atdzesēšana
Funkcija	Šis režīms paātrina pārtikas sasaldēšanas un ledus pagatavošanas laiku.	Šis režīms ir paredzēts ātrai dzērienu un pārtikas produktu atdzesēšanai.
Vieta	Saldētavas nodalījums	Saldētavas nodalījums UZMANĪBU! Neievietojiet stikla pudeles. Pastāv risks, ka tā var saplīst.
Darbības laiks	2 stundas * ¹	30 minūtes
	<ul style="list-style-type: none"> • Šis režīms beidzas automātiski. • Trauksmes signāls neskan. 	<ul style="list-style-type: none"> • Šis režīms beidzas automātiski. • Atskan trauksmes signāls. Trauksmes signāla apturēšana ² Nospiediet pogu Enter. 
Pēc darbības pabeigšanas	<ul style="list-style-type: none"> • Nav nepieciešams izņemt dzērienus un pārtikas produktus. 	<ul style="list-style-type: none"> • Kad atskan trauksmes signāls, noteikti izņemiet dzērienus un pārtikas produktus. • Ja dzērieni un pārtika ir atstāta saldētavas nodalījumā ilgāk par 30 minūtēm, tie var sasalt.
Strāvas padeves kļūmes gadījumā	<ul style="list-style-type: none"> • Šis režīms tiek automātiski atcelts. 	<ul style="list-style-type: none"> • Šis režīms tiek automātiski atsākts no iepriekšējā stāvokļa, kad tika pārtraukta strāvas padeve.

*1 Ja darbības pārkļūst ar atkausēšanu, iespējams nepieciešams vairāk laika, lai pabeigtu. Šis režīms tiek uzsākts pēc tam, kad atkausēšana ir pabeigta.

*2 Ja nevarat apturēt trauksmes signālu, nepārtraukti skan 30 minūtes.

Piezīme

- Ātrās saldēšanas un ātrās atdzesēšanas režīms nav pieejams vienlaicīgi, kamēr kāds no režīmiem darbojas.
- Cik vien iespējams, šo režīmu darbības laikā izvairieties no durvju atvēršanas.

Plazmas daļiņas

Plazmas daļiņas automātiski uzsāk darbību, kad ledusskapis ir ieslēgts.

Jonizētājs ledusskapja iekšpusē izdala jonu daļiņas, kas ir pozitīvo un negatīvo jonu kopējā masa.

Šīs jonu daļiņas deaktivizē pelējuma sēnīti.

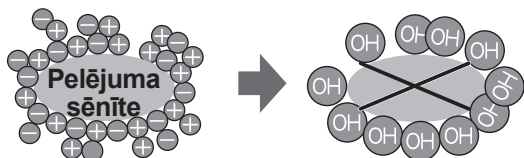

Piezīme

Ledusskapī nedaudz var būt jūtama smaka. Tā ir jonizētāja izdalītā ozona smaka. Ozona daudzums ir minimāls un ātri sadalās ledusskapī.

Automātiskais ledus pagatavotājs

Apraksts

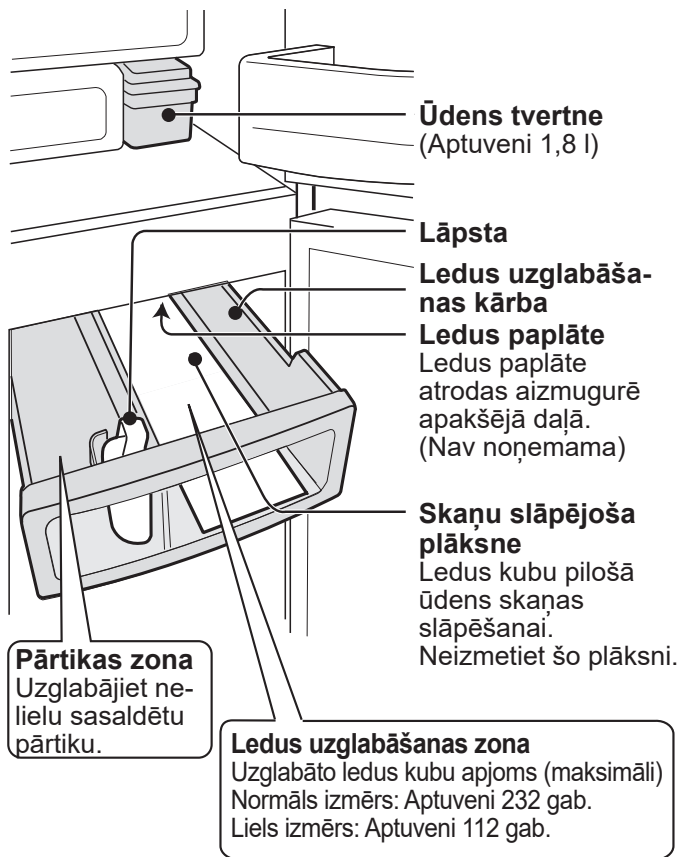

Kā tiek izgatavoti ledus kubi?

Ūdens padeve
Ūdens tiek piegādāts no ūdens tvertnes uz ledus paplāti.

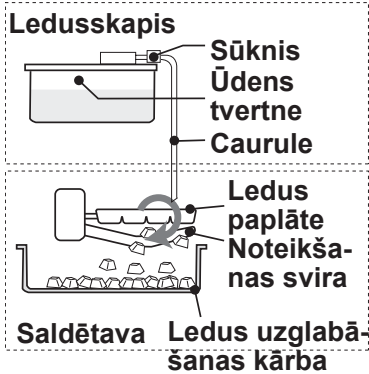

Ledus pagatavošana

- Ledus kubi tiek pagatavoti. (Vienlaicīgi 8 gabali)
- Ledus kuba skaits ciklā reizēm var mainīties.

Noteikšanas svira
Šī svira periodiski veic ledus kuba apjoma pārbaudi.

Atbrīvošana

- Ledus paplāte griežas, lai atbrīvotu ledu un atgriežas pozīcijā "ūdens padeve".
- Ledus paplāte negriežas, kad ledus uzglabāšanas tvertne ir pilna.

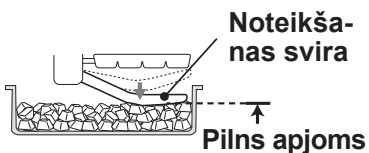

Ledus kuba apjoms var palielināties, ja tie netiek izlīdzināti.



Ledus pagatavošana

Varat izvēlēties 2 izmērus, kā parādīts tālāk.

Režims	Ikona	Nepieciešamais laiks katra ledus gabala pagatavošanai.
Normāls izmērs		Aptuveni 2 stundas
Liels izmērs		Aptuveni 3,5 stundas

Piezīme.

- Ledus pagatavošanas laiks, kā parādīts tālāk, ir tikai aptuvena norāde pie 30 °C apkārtējās vides temperatūrā, temperatūras pielāgojums iestatīts uz sākotnējo iestatījumu (ledusskapis: 3 °C, saldētava: -18 °C) bez durvju atvēršanas vai aizvēršanas.

Lietošana

- Pēc noklusējuma ledus pagatavošanas režīms ir IZSLĒGTS (- - -).

Procedūra

Displejs

1



Atlasiet automātiskās ledus pagatavošanas ikonu.



2



Atlasiet ledus kuba izmēru. (Normāls vai liels)



Izslēgt Ledus paplātes tīrīšana



Liels izmērs Normāls izmērs

3

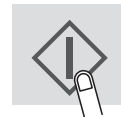

Pabeidziet iestatījumu. (Signāls)



Skaitlis norāda uz normālu izmēru.

Padomi par lietošanu

- Mazgājiet ūdens tvertni un ledus uzglabāšanas tvertni.
- Lai iztīrītu ledus paplāti un cauruli, lietojiet paplātes tīrīšanas režīmu. (No ledus pagatavotāja iespējams sajūst smaku vai netīrumus.)

Procedūra

1 Ielejiet ūdens tvertnē ūdeni un ievietojiet ūdens tvertni.

Brīdinājums
Uzpildiet tikai dzeramo ūdeni.

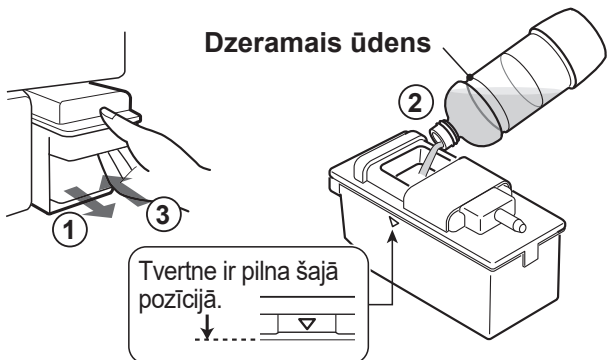

Piezīme.

- ①. Lietojiet tikai dzeramo ūdeni. (Nelietojiet sulas, tēju, sodu, sporta dzērienus utt.) Tie var sasmērēt ledus pagatavotāja iekšpusi un to sabojāt.
- ②. Nesasveriet ūdens tvertni. Pretējā gadījumā ūdens var izšļakstīties.
- ③. Uzmanīgi ievietojiet ūdens tvertni. Ledus kubi netiek pagatavoti kamēr tvertne nav ievietota pilnībā.

Ledus kubi tiek pagatavoti automātiski.

2 Izņemiet ledus kubus.

- Vienlaicīgi tiek pagatavoti 2 veidu ledus kubi.



- Ledus kubi nokrīt ledus uzglabāšanas tvertnes aizmugurē. Izvietojiet tos priekšējā daļā, lai varētu pagatavot vairāk ledus kubu.

Ūdens tvertnes uzstādīšana un noņemšana

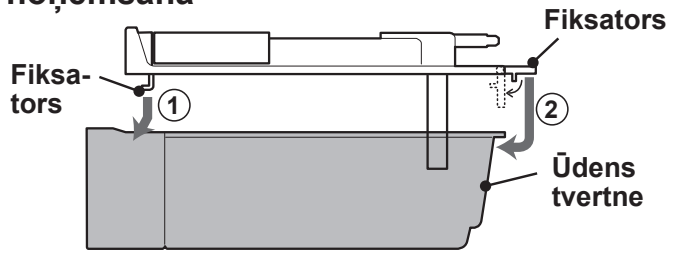

- Attēlā tālāk redzams, kā uzstādīt tvertni. Izjauciet apgriezta secībā.

Piezīme.

- Pirmo ledus kubu pagatavošana aizņem aptuveni 24 stundas.
- Higiēnas nolūkos uzpildiet ūdeni reizi nedēļā pat tad, ja tvertnē jau ir ūdens.
- Aptuveni reizi nedēļā izņemiet ūdens tvertni un izmazgājiet ar ūdeni.
- Kad atstājat tvertni tukšu, tā dažreiz var radīt vaidošu skaņu, bet tas ir normāli.
- Nenovietojiet lāpstu un pārtiku virs ledus kubiem. Tas var radīt automātisku ledus pagatavotāja kļūmi (noteikšanas sviras bojājumu utt.) vai tās iesprūšanu. Novietojiet lāpstu tai paredzētajā vietā.

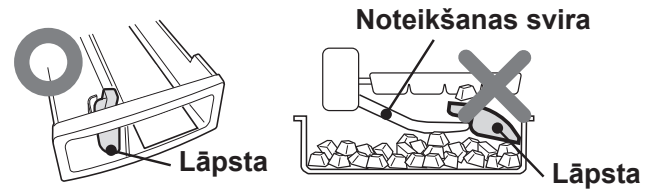

- Liela izmēra ledus kubus nevar pagatavot, kad ūdens tvertnes ūdens līmenis ir zems, ja ir atlasīts režīms "Liels izmērs".

Baltumi ledus kubos un peldošas vielas

- Ūdenī esošie minerāli, ūdenim sasaldot, var sabiezēt un veidot baltas vietas. Minerāli pārvēršas stāvoklī, kas sasaldot neizšķīst, tādēļ pagatavotajos ledus kubos var būt baltas peldošas vielas, bet tas ir normāli.
- Tas biežāk notiek, kad lietojat cietu ūdeni (piemēram, ūdens cietība ir 100 mg/l vai vairāk).

Tālāk norādītajos gadījumos ledus pagatavošana aizņem vairāk laika.

- Telpas temperatūra ir augsta.
- Mazāk dzesēšanas darbības, piemēram, ziemā.
- Tiek uzglabāts daudz pārtikas.
- Ledusskapī notiek saldēšanas ierīces atkausēšana.
- Bieži tiek atvērtas durvis.
- Kad atsākat ledus pagatavošanas darbību.
- Darbojas elektroenerģijas taupīšanas režīms.

Ledus pagatavošana uzreiz pēc režīma maiņas

- Ledus gabali, kas tiek pagatavoti uzreiz pēc režīma maiņas, neatbilst jaunā režīma iestatījumiem. Tas ir tāpēc, ka, pārslēdzot uz mainīto režīmu, ledus paplātē joprojām ir pusgatavi ledus kubi. 2. partijas vai vēlāki ledus kubi būs atbilstoši mainītajam režīmam.

Ledus kubu izvirzījumi

Ledus paplātē ir dažas spraugas.



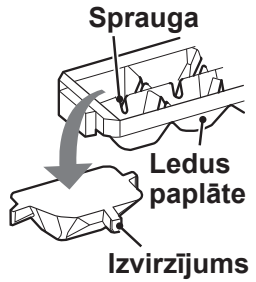

- Tādēļ ledus kubiem no šīm spraugām veidojas izvirzījumi.
- Izvirzījumi var būt smaili. Liekot ledus kubus tieši mutē, esiet piesardzīgs.

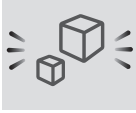

Ledus pagatavošanas atcelšana

- Lietojiet šo režīmu nakts laikā vai ziemā.
- Ledus uzglabāšanas tvertni varat lietot kā saldētavas atvilktni.

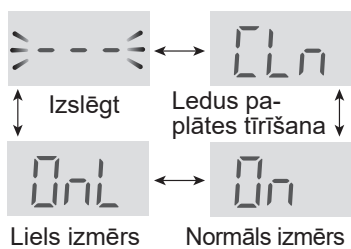
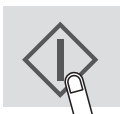
Lietošana

Procedūra	Displejs
1 	
Atlasiet automātiskās ledus pagatavošanas ikonu.	
2  vai 	
Atlasiet "Off" (Izslēgts).	
3 	
Pabeidziet iestatījumu. (Signāls)	
4 Iztukšojiet ūdens tvertni. Pilnībā izžāvējiet to un ievietojiet atpakaļ savā vietā.	

Darbības pēc ledus pagatavošanas atcelšanas

- Pat pēc ledus pagatavošanas atcelšanas režīma ieslēgšanas ledus paplāte un noteikšanas svira darbojas, jo ledus pagatavotājs veic ledus atbrīvošanu.
- Pēc ledus pagatavošanas atcelšanas uzgaidiet 5 stundas, pirms tvertnē ievietot pārtiku.





Ledus paplātes tīrīšana

- Šis režīms ir paredzēts ledus paplātes un caurulēs tīrīšanai.
- Lietojot šo režīmu tālāk norādītajos gadījumos. Pirms pirmās ledus pagatavošanas vai pēc tam, kad ledusskapis nav lietots 5 dienas.
- Ūdens piespiedu kārtā tiek padots no ūdens tvertnes uz ledus paplāti.
- Ūdens padeves daudzums vienā tīrīšanas reizē ir aptuveni 100 ml.

Sagatavošana

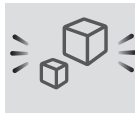
- Ieļļiet ūdens tvertnē ūdeni un ievietojiet to vietā.
- Iztukšojiet ledus uzglabāšanas tvertni.

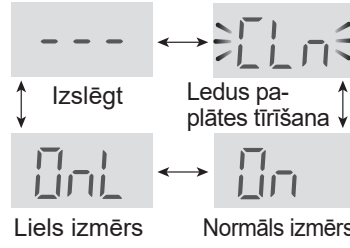
Lietošana

Procedūra	Displejs
1 	
Atlasiet automātiskās ledus pagatavošanas ikonu.	
2  vai 	
Atlasiet "Ice cube tray cleaning" (Ledus paplātes tīrīšana).	
3 	

Pabeidziet iestatījumu, 3. sekundes vai ilgāk turot to nospiestu . (Pīkstiens, pīkstiens, pīkstiens)

Tiek sāka ledus paplātes tīrīšana.

- Tas aizņem aptuveni 40 sekundes, un būs pieejams skaņas signāls.



Piezīme.

Šīs darbības laikā nevelciet uz āru ledus uzglabāšanas tvertni

- 4** Vēlreiz izpildiet 2. un 3. darbību.
- 5** Iztukšojiet ūdeni no ledus uzglabāšanas tvertnes. Pilnībā izžāvējiet to un ievietojiet atpakaļ savā vietā.

Piezīme.

- Pēc tīrīšanas pabeigšanas ledus pagatavošanas iestatījums atgriežas iepriekšējā stāvoklī "OFF (---)".

Pārtikas uzglabāšana

- Nodrošiniet, ka pārtika ir pēc iespējas labākas kvalitātes, lai nodrošinātu ātri bojājošos pārtikas produktu maksimālu uzglabāšanas laiku. Tālāk sniegti vispārīgi norādījumi, kā paildzināt pārtikas uzglabāšanu.
- Pārtikai ir ierobežots uzglabāšanas laiks. Pārlicinieties, vai netiek pārsniegts ražotāja noteiktais derīguma termiņš.

Saldētava

- Vienlaicīgi sasaldējiet mazas pārtikas daļas, lai sasaldētu tās ātrāk.
- Pārtiku nepieciešams pareizi noslēgt vai cieši nosegt.
- Vienmērīgi izvietojiet pārtiku saldētavā.
- Uz maisiem vai kārbām uzlīmējiet norādes, lai nodrošinātu informāciju par saldēto pārtiku.

* Piezīmes par ledus pagatavošanu

- Izņemot attēlā "Apraksts" redzamo pozīciju, ledus pagatavošana var aizņemt ilgāku laiku.
- Kad vienlaikus mēģināt saldēt pārāk lielu pārtikas vai ūdens daudzumu, tas var palēnināt ledus pagatavošanu.
- Varat aktivizēt režīmu Express freezing (Ātrā saldēšana), lai ātri pagatavotu ledu.

Ledusskapis

Augļi/dārzeni

- Augļus un dārzeņus nepieciešams brīvi ievietot plastmasas materiālā, piemēram, pārtikas plēvē, maisiņos (nehermetizēt) un novietot augļu un dārzeņu kastē, lai tie minimāli zaudētu mitrumu.
- Augļi un dārzeni, kurus ietekmē zema temperatūra, ir jāuzglabā vēsā vietā, izņemot ledusskapi.

Piena izstrādājumi un olas

- Lielākajai daļai izstrādājumu uz iepakojuma ir norādīts derīguma termiņš, kur sniegta informācija par ēdiena ieteicamo uzglabāšanas temperatūru un laiku.
- Olas ir jāuzglabā olu turētājā.

Gaļa/zivis/putna gaļa

- Novietojiet uz paplātes vai šķīvja vai ietiniet papīrā vai maisiņā.
- Lielākus gaļas, zivs vai putna gaļas gabalus novietojiet plaukta aizmugurē.
- Nodrošiniet, ka pagatavotā pārtika tiek ietīta vai ievietota hermētiskā traukā.

* Piezīmes par svaigu pārtiku

- Svaigā pārtika (droši ietīta) ir jāuzglabā ierobežotu laiku, lai novērstu sabojāšanās risku un ietekmi uz pārējo pārtiku.

Paņēmieni, kā novērst kondensāta un apledojuma veidošanos ledusskapi

- Turiet durvis droši aizvērtas. Ja ēdiens nokrīt, tas var radīt atstarpus starp korpusu un durvīm. Pārvietojiet to atpakaļ plauktā vai kabatā.
- Pēc iespējas ātrāk atveriet un aizveriet durvis. Rasa un apledojums var parādīties, ja durvis atstātas atvērtas ilgāku laika periodu vai tās atvērtas un aizvērtas ļoti bieži.
- Uzglabājamiem produktiem ir jābūt iepakotiem vai noslēgtiem, piemēram, izmantojot pārtikas traukus vai pārtikas plēvi. (It īpaši mitrs ēdiens)

Padomi par ēdiena uzglabāšanu

- Vienmērīgi izvietojiet pārtiku plauktos, lai nodrošinātu dzesēšanas gaisa efektīvu cirkulāciju.
- Durvju atvēršana uz ilgu laiku var radīt ievērojamu temperatūras palielinājumu ierīces nodalījumā.
- Karsta pārtika pirms uzglabāšanas ir jāatdzesē. Uzglabājot karstu pārtiku, ierīcē tiek paaugstināta temperatūra un palielinās pārtikas sabojāšanās risks.
- Neaizsedziet aukstā gaisa cirkulācijas ievades un izvades atveri ar pārtiku vai tvertni; pretējā gadījumā pārtika ledusskapī netiek vienmērīgi atdzesēta.
- Nenovietojiet pārtiku tieši aukstā gaisa izvades priekšā. Tas var radīt pārtikas sasaldēšanu.

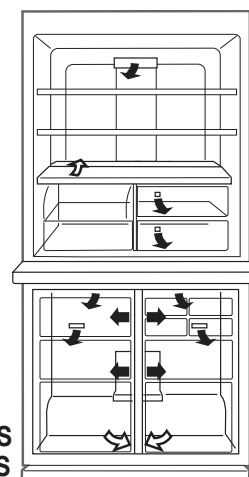

← IEVADS
→ IZVADS

Padomi par enerģijas taupīšanu

- Uzstādiet ledusskapi labi ventilējamā zonā un ventilējiet telpu.
- Nenovietojiet ledusskapi tiešos saules staros un pie siltumu radošām ierīcēm.
- Cik vien iespējams, izvairieties no durvju atvēršanas.
- Karsta pārtika pirms uzglabāšanas ir jāatdzesē.
- Vienmērīgi izvietojiet pārtiku plauktos, lai nodrošinātu dzesēšanas gaisa efektīvu cirkulāciju.

Apkope un tīrīšana

Svarīgi!

levērojiet tālāk norādītos padomus, lai novērstu iekšējā korpusa un plastmasas komponentu plaisu veidošanos.

- Noslaukiet pārtikas eļļu, kas nonākusi uz plastmasas daļām.
- Dažas mājsaimniecībā pieejamās ķīmiskās vielas var radīt bojājumus, tādēļ lietojiet atšķaidītu mazgāšanas līdzekļa šķīdumu (ziepjūdeni).
- Ja tiek lietots neatšķaidīts mazgāšanas līdzeklis vai ziepjūdens netiek pilnībā noskalots, tas var radīt plastmasas detaļu plaisāšanu.

Tīrīšana

Higiēnas nolūkos pārliecinieties, vai regulāri izpildāt tālāk norādītās darbības.

- Izņemiet no ledusskapja korpusa un durvīm piederumus (piemēram, plauktus). Nomazgājiet tos ar siltu trauku mazgājamā līdzekļa un ūdens šķīdumu. Pēc tam noskalojiet to ar tīru ūdeni un nožāvējiet.
- Iztīriet iekšpusi ar siltā trauku mazgājamā līdzekļa un ūdens šķīdumā samitrinātu drānu. Pēc tam lietojiet aukstu ūdeni, lai pilnībā noskalotu ziepjūdeni.
- Noslaukiet ārpusi ar sausu, mīkstu drānu katru reizi, kad tas kļūst netīrs.
- Notīriet durvju magnētisko blīvējumu ar zobu tīrāmo birsti un siltā trauku mazgājamā līdzekļa un ūdens šķīdumu.
- Vādības paneli notīriet ar sausu drānu.

Piezīme

- Pēc tīrīšanas noteikti ielieciet plauktus un kastītes sākotnējā pozīcijā.
- Nelietojiet kodīgus tīrīšanas līdzekļus un šķīdumus (laku, krāsu, pulēšanas pulveri, benzīnu, uzvārtu ūdeni utt.), kas var radīt bojājumus.
- Ja atvienojat kontaktdakšu, uzgaidiet 5 minūtes pirms pievienot to atkārtoti.
- Stikla plauktus ir grūti nest. Turiet tos stingri, kad izņemat plauktus no korpusa.
- Nemetiet objektus ledusskapja iekšpusē un nesitiet pa iekšējām sienām. Tas var radīt iekšējo virsmu plaisāšanu.

Pasākumi pirms transportēšanas

Izslaukiet ūdeni no iztvaikošanas paplātes. Pirms izslaucīt ūdeni, uzgaidiet ilgāk nekā 1 stundu pēc kontaktdakšas atvienošanas, jo dzesēšanas aprīkojums ir ļoti karsts. (Iztvaikošanas paplāte atrodas izstrādājuma aizmugurē.)

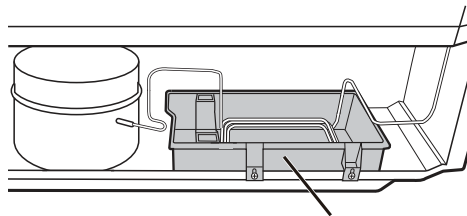

Iztvaikošanas paplāte

Saldēšanas ierīces atkausēšana

Atkausēšana notiek automātiski, kuru darbina unikālā enerģijas taupīšanas sistēma. (Aptuveni reizi dienā.) Ledus pagatavošana aizņem laiku, jo atkausēšanas laikā temperatūra iekšpusē kļūst nedaudz aukstāka nekā parasti.

Izplūdis nodalījuma apgaismojums

Sazinieties ar SHARP pilnvarotu apkalpes dienestu, lai to nomainītu. Apgaismojumu drīkst nomainīt tikai kvalificēts personāls.

Ledusskapja izslēgšana

Ja ledusskapi nepieciešams izslēgt uz ilgāku laika periodu, nepieciešams ievērot tālāk norādītās darbības, lai samazinātu sēnītes vairošanos.

1. Izņemiet visu pārtiku.
2. Atvienojiet kontaktdakšu no kontaktlīdzes.
3. Pilnībā iztīriet un izžāvējiet iekšpusi.
4. Dažas dienas turiet visas durvis nedaudz atvērtas, lai izžāvētu.

Pirms sazināties ar klientu apkalpošanas dienestu

Pirms zvanīt apkalpes dienestam, veiciet tālāk norādītās darbības.

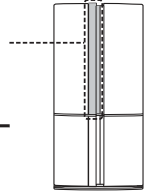
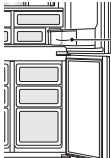
Problēma	Risinājums
Ledusskapis ne vienmēr dzesē, un ikonas secīgi iedegas.	Ledusskapis ir iestatīts uz priekšējo glabāšanas režīmu. Izpildiet 1. un 2. darbību, lai atceltu šo režīmu. <ol style="list-style-type: none"> Atveriet ledusskapja durvis. 5 sekundes vai ilgāk turiet nospiestu pogu . <div style="border: 1px solid black; padding: 2px; display: inline-block; margin-top: 5px;">Pikstiens, pikstiens, pikstiens</div>
Korpusa ārpusē pieskaroties ir karsta.	Tas ir normāli. Tas ir tādēļ, ka karstās caurules ir ievietotas korpusā, lai novērstu kondensāta veidošanos.
Zona ap ledusskapja durvju rokturi pieskaroties ir karsta.	Tas ir normāli. Lai novērstu kondensāta veidošanos, sildītājs atrodas durvju iekšpusē. 
Ledusskapis rada skaļu skaņu.	Tālāk norādītās skaņas ir ierastas. <ul style="list-style-type: none"> Kad tiek uzsākta darbība, kompresors izdala skaļu troksni. <ul style="list-style-type: none"> -- Pēc kāda brīža skaņas kļūst klusāka. Kompresors reizi dienā rada skaļu skaņu. <ul style="list-style-type: none"> -- Darbības skaņa rodas nekavējoties uzreiz pēc dzesēšanas ierīces automātiskās atkausēšanas darbības. Tekoša šķidruma skaņa (burbuļojoša skaņa, svilpojoša skaņa) <ul style="list-style-type: none"> -- To rada aukstumagēnta plūsma pa caurulēm (skaņa laiku pa laikam var kļūt skaļāka). Krakstoša vai gurkstoša skaņa, krakšķoša skaņa <ul style="list-style-type: none"> -- To rada iekšējo sienu un iekšējo detaļu izplešanās un saraušanās atdziestot.
Ledusskapja iekšpusē un ārpusē parādās ledus vai kondensāts. (Lietojiet mitru drānu, lai noslaucītu ledu un sausu drānu, lai noslaucītu kondensātu.)	Tas var notikt vienā no tālāk norādītajiem gadījumiem. <ul style="list-style-type: none"> Kad ir augsts apkārtējās vides mitrums. Kad durvis tiek bieži atvērtas un aizvērtas. Kad tiek uzglabāts pārtiku saturošs trauks ar šķidrumu. (Nepieciešams ietīt.) Šī parādība notiek biežāk vai retāk atkarībā no sezonas (lietus sezonas, gadalaika), lietošanas paradumiem un katras mājas apkārtējās vides apstākļiem.
Pārtika ledusskapja nodalījumā ir sasalusi.	<ul style="list-style-type: none"> Vai ledusskapis tiek lietots ilgāku laika periodu, kad temperatūra ir iestatīta uz 0 °C? <ul style="list-style-type: none"> -- Mainiet temperatūras iestatījumu uz aptuveni 3 °C. Vai ledusskapis tiek lietots ilgāku laika periodu, kad saldētavas temperatūra ir iestatīta uz -21 °C? <ul style="list-style-type: none"> -- Mainiet temperatūras iestatījumu uz aptuveni -18 °C. Ja apkārtējās vides temperatūra ir zema, pārtika var sasalt pat tad, ja ledusskapja nodalījuma temperatūra ir iestatīta uz 6 °C.
Nodalījumā ir jūtama smaka.	<ul style="list-style-type: none"> Pārtiku ar spēcīgu smaku ir nepieciešams ietīt. Dezodorējošā ierīce nevar likvidēt visas smakas. Periodiski iztīriet iekšpusi.
Uz plastmasas daļu virsmas ir dažas līnijas.	<ul style="list-style-type: none"> Tas nav ražošanas defekts. Gumijas materiāla saskares daļā vai metāla lējuma savienojums ir kā līnijas.  <div style="margin-left: 10px;">Līnija</div>

Gadījums, kad joprojām nepieciešams sazināties ar apkalpes dienestu

Vērsieties pie tuvāka SHARP pilnvarotā apkalpes dienesta.

Informāciju par tālāk norādīto skatiet vietnē www.sharphomeappliances.com.



- Rezerves daļu pieejamība
 - Piekļuve remontdarbiem un apkopei
 - Rezerves daļu maksimālais piegādes laiks
 - Prasības par izjaukšanu materiālu atjaunošanai un pārstrādei, izvairoties no piesārņojuma
- Lai iegūtu informāciju par izstrādājumiem, varat arī skenēt kodu uz enerģijas uzlīmes. Noteikti saglabāiet garantijas karti un, ja nepieciešams, enerģijas uzlīmi.

Täname teid antud SHARPi toote ostmise eest. Lugege käesolev kasutusjuhend enne SHARPi külmiku kasutamist läbi, et oskaksite seadet maksimaalselt enda hüvanguks ära kasutada.

- Külmik on ettenähtud jääkuubikute valmistamiseks ning toitude jahutamiseks ja külmutamiseks.
- Külmik on mõeldud ainult koduses majapidamises kasutamiseks. Ümbritseva keskkonna temperatuurivahemikud on toodud eraldi tabelis. Seadme kliimaklass on märgitud andmeplaadile. Kui külmik töötab väljaspool antud mudelile mõeldud kliimaklassi temperatuurivahemikku (ümbritseva keskkonna temperatuurivahemikku), siis on võimalik, et külmik ei ole võimeline hoidma piisavaid sisemisi temperatuure. Külmiku kasutamisel külmemate temperatuuride juures ei toimu külmiku kahjustumist kuni temperatuurini +5 °C.
- Külmikut ei tohi jätta pikemaks ajavahemikuks madalama temperatuuri kui -10 °C kätte.
- Seade on ettenähtud kasutamiseks ümbritseva temperatuuriga vahemikus 16 °C kuni 43 °C.

Ainult kodumajapidamistes kasutamiseks	
Kliimaklass	Sobiv ümbritseva temperatuuri vahemik
SN	+10 °C kuni 32 °C
N	+16 °C kuni 32 °C
ST	+16 °C kuni 38 °C
T	+16 °C kuni 43 °C

Ohutusteave

	HOIATUS! Surma või raske kehavigastuse oht.
	ETTEVAATUST! Suur materiaalse kahjustuse või kehavigastuse oht!
	ETTEVAATUST! Leegimärgid näitavad, et antud külmiku puhul eksisteerib süttimisohu.



HOIATUS!

Külmaaine

Külmik sisaldab kergsüttivat külmaainet (R600a: isobutaan) ja soojusisolatsiooniks kasutatavat gaasi tsüklopentaan. Süttimise ja plahvatuse vältimiseks järgige järgmisi reegleid.

- Ärge vigastage külmaaine vooluringi ja samuti kaitske külmutussüsteemi teravate esemetega kokkupuutumise eest. Külmiku sees ja taga asuv jahutussüsteem sisaldab külmaainet.
- Ärge kasutage sulatamisprotsessi kiirendamiseks mehaanilisi seadmeid või teisi vahendeid. (Külmikus on kasutusel automaatne sulatamissüsteem.)
- Ärge kasutage külmiku sees elektriseadmeid.
- Ärge ummistage külmikut ümbritsevat ruumi.
- Ärge kasutage külmiku lähedal kergsüttivaid pihusteid, näiteks aerosoolvärve.
- Ärge hoidke külmikus kergsüttivaid pihusteid, näiteks näiteks aerosoolvärve.
- Külmutussüsteemi rikke korral ärge puudutage seinakontakti ega kasutage lahtist leeki. Avage aken ja tuulutage tuba. Seejärel paluge SHARPi heakskiidetud esindajal seade üle vaadata.

Toitejuhe, -pistik, -pistikupes

Elektrilöögi või süttimise vältimiseks lugege järgmised reeglid tähelepanelikult läbi.

- Kaitske toitejuhete paigaldamise või teiseldamise käigus kahjustuste eest. Ärge sisestage toitepistikut, kui toitepistik või -juhe ei ole korralikult kinni.
- Ärge paigutage külmiku taha mitme pesaga harupistikupesaga ega teisaldatavaid vooluallikaid.
- Ühendage toitepistik tugevalt ja otse vooluvõrgu pistikupesasse. Ärge kasutage pikendusjuhete ega adapterpistikut.
- Ühendage toitepistik ettenähtud nimipingega seinakontakti.
- Ühendage maanduskontakt korralikult maandusjuhiga.
- Ärge puudutage toitepistikut märgade kätega.
- Vooluvõrgust lahutamiseks eemaldage toitepistik pistikupesast. Ärge tõmmake toitepistiku eemaldamiseks toitejuhtmest.
- Toitepistikule kogunenud tolm võib süttida. Pühkige tolm ettevaatlikult ära.
- Kui külmikappi ei kasutata pikema aja jooksul, tõmmake toitepistik pistikupesast välja.

- Kui toitejuhe on kahjustatud, peab selle võimalike ohtude vältimiseks vahetama välja SHARPi poolt heaks kiidetud teenindusesindaja.

Paigaldamine

- Ärge paigaldage külmikut niiskesse ega märga asukohta. See võib tuua kaasa soojustuse kahjustumise või lekkevoolu tekke. Samuti võib seadme välispinnale tekkida kondensaad ja see võib põhjustada roostetamist.
- Külmik tuleb paigaldada tasasele ja tugevale põrandale.

Kasutamise ajal

- Ärge hoiustage külmikus volatiilseid ja kergesti süttivaid materjale nagu eeter, bensiin, propaangaas, aerosoolipudelid, liimained ja puhas alkohol. Sellised ained ja materjalid võivad kergesti plahvatada.
- Ärge hoiustage külmikus temperatuuritundlikke tooteid, näiteks farmaatsiatooteid. Eksisteerib suur oht, et toote omadused võivad muutuda.
- Ärge üritage muuta ega modifitseerida külmikut. Tulemuseks võib olla süttimine, elektrilöök või kehavigastus.
- Ärge asetage joogipudeleid ega -purke sügavkülmikusse. Klaasist pudelid võivad puruneda, eriti kiirjahutuse funktsiooni töötamise ajal.
- Ärge asetage külmiku peale ühtegi eset. Külmikult alla kukkuv ese võib tekitada vigastusi.
- Ärge lööge klaasist uksi tugevasti. Need võivad puruneda ja põhjustada füüsilisi vigastusi. <Ainult mudelil SJ-GP820C>
- Seda seadet võivad kasutada lapsed alates 8. eluaastast ning pärsitud füüsiliste, sensorsete või vaimsete võimetega või kogemuste ja teadmisteta isikud, kui neid jälgitakse või neid on juhendatud seadme ohutu kasutamise osas või nad saavad aru kasutamisega seotud ohtudest. Lastel ei ole lubatud seadmega mängida. Lapsed ei tohi ilma järelvalveta seadet puhastada ega hooldada. 3-8-aastastel lastel on lubatud külmikut täita ja tühjendada.

Puhastamine ja hooldamine

- Elektrilöögi vältimiseks eraldage külmik esmalt vooluvõrgust.
- Ärge pritsige vett vahetult seadme välispinnale või sisemusse. See võib tuua kaasa roostetamise ja elektriisolatsiooni kahjustumise.

Tõrked

- Kui tunnete kõrbelõhna, tõmmake toitepistik kohe pistikupesast välja. Seejärel paluge SHARPI heakskiidetud esindajal seade üle vaadata.
- Gaasilekke korral avage aken ja tuulutage ruumi. Ärge puudutage külmikut ega pistikupesast.

Utiliseerimine

- Veenduge, et hoiustatud külmik ei kujutaks lastele kuni utiliseerimiseni ohtu. (Näiteks eemaldage uks, et vältida laste lõksujäämist.)
- Viige külmik ametlikku jäätmega. Osad materjalid, näiteks kergsüttivad külmaained, soojustusgaas, vaakum soojustuspaneelid (VIP), valgustid ja elektrikomponendid tuleb korrektselt ümbertöödelda.



ETTEVAATUST!

Transportimine

- Külmikut paigaldades või teisaldades kasutage põrandat kahjustuste eest kaitsmiseks alusmatti.
- Enne külmiku paigaldamist või teisaldamist võtke kindlasti ühendust volitatud teeninduskeskusega.

Kasutamise ajal

- Ärge puudutage kompressorit ja selle lähedalasuvaid osasid, kuna töötamise ajal võivad need muutuda väga kuumaks ja metallist ääred võivad põhjustada vigastusi.
- Ärge puudutage märgade kätega sügavkülmikus asuvaid toiduaineid ega metallist nõusid. See võib põhjustada külmapõletusi.
- Kasutage jääkuubikute valmistamiseks ainult joogivett.
- Ärge avage ega sulgege ust, kui keegi on pannud oma käelaba ukse lähedale. On oht, et sõrmed võivad jääda ukse vahele.
- Ärge pange ukseriulitele ülemõõdulisi esemeid. Kui ese riulilt alla kukub, võib see põhjustada vigastusi.
- Olge klaasriulite paigaldamisel ja eemaldamisel ettevaatlik. Klaasriuli mahakukkumisel võib see puruneda ja põhjustada vigastusi.

Temperatuurinäidik

Temperatuuri juhtimise hõlbustamiseks on külmikusektsiooni sees temperatuuri jälgimise kleebis.

Külm tsoon

Sümbol tähistab külmikusektsiooni külma tsooni. (See ei kehti samal kõrgusel asuvale uksetaskule.)

Sümbol



SININE



Õige seadistus

VALGE



Temperatuur on liiga kõrge. Muutke temperatuuriregulaatori seadistust.

Temperatuuri kontrollimine külmas tsoonis

Temperatuuri jälgimise kleebis näitab, kas külma tsooni temperatuur on piisavalt külm. Kleebis peaks olema „SININE“. Kui kleebis on „VALGE“, võib temperatuur olla liiga kõrge. Sellisel juhul võite külmiku madalamale temperatuurile seada. Oodake 6 tundi enne kui temperatuuri jälgimise kleebist uuesti kontrollite.

Märkus

- Külmiku sisetemperatuur sõltub mitmetest teguritest, nagu ümbritsev õhutemperatuur, külmikus oleva toidu kogus ja ukse avamise sagedus.
- Kui külmikusse on pandud värskeid toiduaineid või uks on jäetud liiga kauaks lahti, siis on normaalne, et temperatuurinäidik muutub VALGEKS.

Teave seadme utiliseerimise kohta



KUI SOOVITE SEADET UTILISEERIDA, ÄRGE VISAKE SEDA TAVALISE PRÜGIKASTI EGA TULEASEMELE! Kasutatud elektri- ja elektroonikaseadmed tuleb vastavalt kohalikele õigusaktidele ERALDI kokku koguda ja töödelda. Eraldi kogumine soodustab keskkonnasõbralikku töötlemist ja materjalide taaskasutust ning minimeerib lõpliku jäämekogust. VALE UTILISEERIMINE võib teatud ainete tõttu olla inimeste tervisele ja keskkonnale ohtlik! Viige KASUTATUD SEADE kohalikku, tavaliselt omavalitsusele kuuluvasse, kogumiskohta, kui selline on olemas.

Kui teil tekib utiliseerimisega seoses küsimusi, võtke ühendust kohaliku omavalitsuse või edasimüüjaga ja uurige, milline on õige utiliseerimisviis.

AINULT EUROOPA LIIDU JA MÕNES TEISES RIIGIS, NÄITEKS NORRAS JA ŠVEITSIS ASUVATELE KASUTAJATELE: Teie osalemine eraldi kogumises on seadusega sätestatud.

Ülaltoodud sümbol, mis on toodud elektri- ja elektroonikaseadmel (või selle pakendil), aitab kasutajatele seda meelde tuletada.

ERAMAJAPIDAMISTE kasutajad peavad kasutama kasutatud seadmete puhul olemasolevaid tagastusvõimalusi. Tagastamine on tasuta.

- 1** Tagage külmiku ümber piisav õhuvähe.
- Pildil on näidatud külmiku paigaldamise jaoks vajalikud minimaalsed vahemikud. Energiatarbimust on mõõdetud erinevate ruumimõõdete juures.
 - Suurema õhuvähe korral võib külmik kulutada töötamiseks vähem elektrienergiat.
 - Kasutades külmikut pildil näidatust väiksemas ruumis, võib temperatuur seadme sees tõusta, tekkida müra ja seade võib töökorrast minna.
 - Vähe külmitu tagumise osa ja seina vahel võiks olla vahemikus 50 mm ja 75 mm. Kui vähe on suurem kui 75 mm, siis võite saada vigastusi töötamise ajal väga tuliseks muutuvat kompressorit ja seda ümbritsevaid osi puudutades..

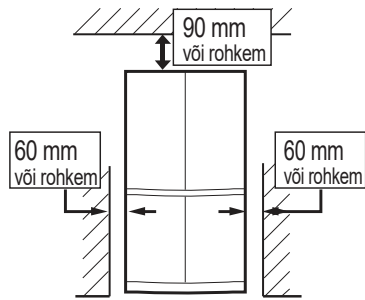

Kasutamiseks vajalik ruum

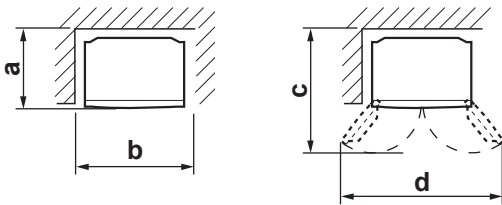

	SJ-GP820C	SJ-MP820C
a	820 mm	832 mm
b	1012 mm	1012 mm
c	1180 mm	1188 mm
d	1500 mm	1424 mm

- 2** Kasutage külmiku kindlalt ja horisontaalselt põrandale asetamiseks kahte eesmist reguleeritavat tugijalga.

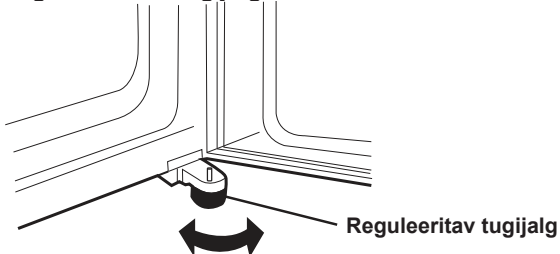

- 3** Kui vasak- ja parempoolne uks pole korralikult kohakuti, reguleerige nad sobivasse asendisse reguleeritavate tugijalgade abil.

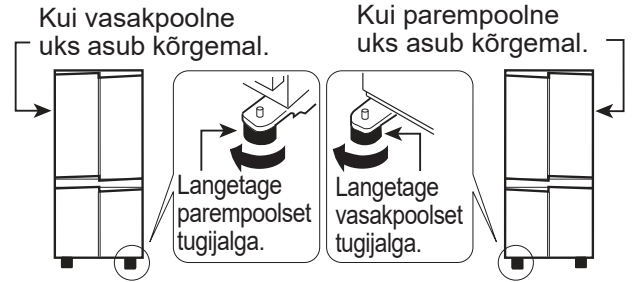

(Kuni reguleeritav tugijalg teisel küljel on kergelt maast lahti.)

- 4** Ühendage seade korralikult installeeritud pistikupesasse.

Märkus

- Paigutage külmik nii, et oleks tagatud juurdepääs pistikule.
- Kaitske külmikut otsese päikesevalguse eest ja ärge paigutage seadet soojust tekitavate seadmete lähedusse.
- Ärge asetage külmikut vahetult maapinnale. Asetage külmiku alla sobiv alus, näiteks puitpaneel.
- Kui ühendate vooluvõrku avatud uksega seadme, hakkab uksekell helisema. Tegemist on normaalse nähtusega. Heli lakkab ukse sulgemisel.

Külmiku all on rattad

- Rattad võimaldavad külmikut edasi ja tagasi liigutada.



Enne külmiku kasutamist

- Puhastage seadme sisemust soojas vees niisutatud lapiga.
- Kui kasutate puhastamiseks seebivett, loputage pärast põhjalikult puhta veega.

Kirjeldus

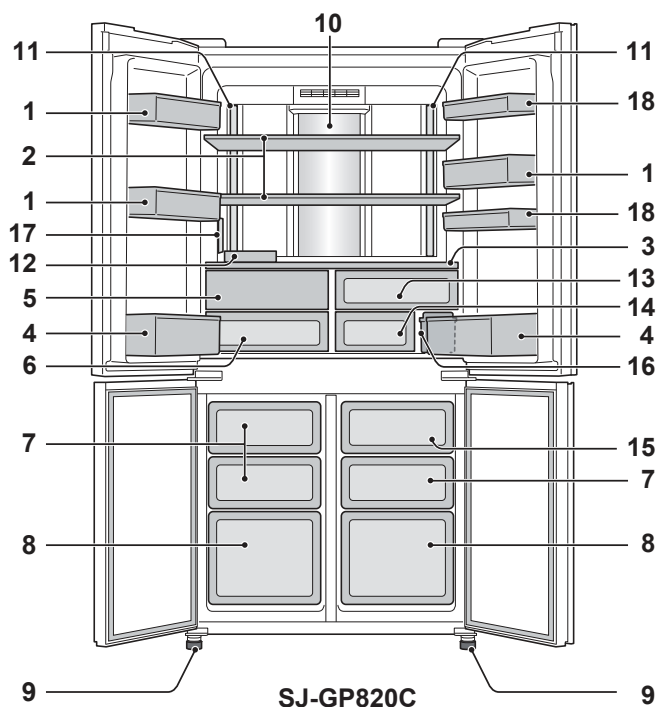

1. Ukseriul (SJ-GP820C:3 tk, SJ-MP820C:4 tk)

2. Külmikuriul (2 tk)

3. Riul

4. Pudelitasku (2 tk)

5. Kõogiviljakasti uks

Kõogiviljakasti uks avaneb kõogiviljakasti tõmbamisel.

6. Kõogiviljakast

7. Sügavkülmiku kast (väike) (3 tk)

8. Sügavkülmiku kast (suur) (2 tk)

9. Reguleeritav tugijalg (2 tk)

10. Hübrid jahutuspaneel

Paneel jahutab külmikusektsiooni kaudselt tagaseinalt. Selliselt toimub toidu jahutamine õrnalt ilma külma õhu vooga kokku puutumata.

Kõogiviljakasti uks

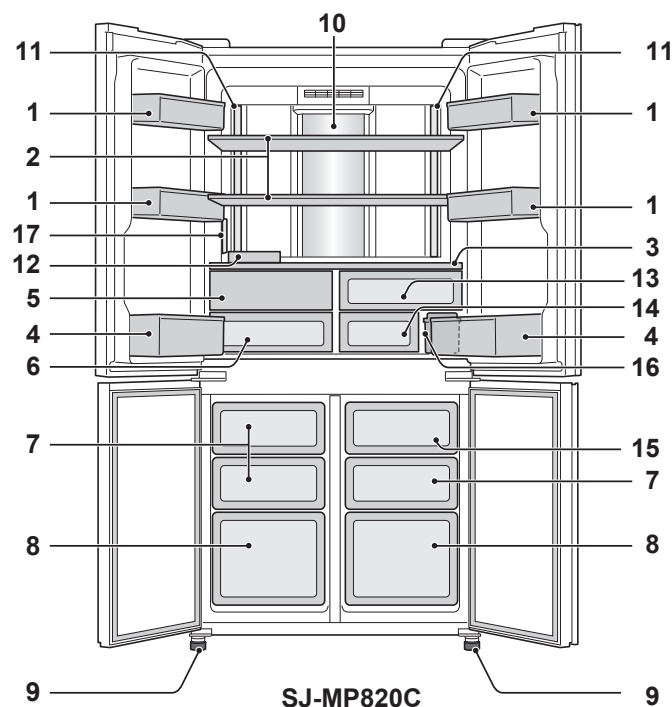

11. Valgusti

12. Munahoidja

13. Värskete toiduainete kast (ülemine)

14. Värskete toiduainete kast (alumine)

15. Jää hoiukast

Märkus

Jää hoiukasti rikkumise vältimiseks ärge valage sinna õli ega proovige selles jääd valmistada.

16. Veepaak

17. Juhtpaneel

18. Praktiline tasku (2 tk) : Ainult mudel SJ-GP820C

Kuidas eemaldada kõogiviljakasti ust

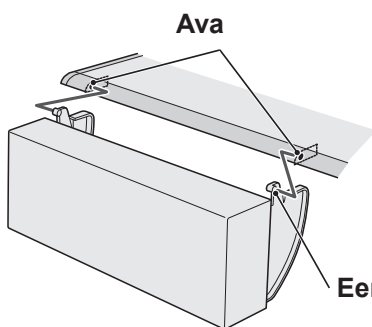

Märkus

Eemaldage kate ettevaatlikult, et eenduvat osa mitte lõhkuda.

Eenduv osa

Kui külmikukus soovitakse säilitada suuri objekte

- Eelneval pildil numbritega 1, 2, 3, 4, 5, 6, 7, 8, 12, 13, 14, 15, 16, 18 märgistatud riuleid on võimalik eemaldada.
- Külmikuk jahutusvõimekus eelkirjeldatud olukorras ei halvene.

Lõhnaeemaldusseade

- Külma õhu tee on paigaldatud lõhna eemaldav katalüsaator. Puudub vajadus seda käsitseda ja puhastada.

Juhtpaneel

Temperatuuri juhtimine

Ikoon	Tähendus	Vaikimisi seadistus	Ikoon	Tähendus	Vaikimisi seadistus
	Külmikusekt-sioon	3 °C		Sügavkülmu-tussekt-sioon	-18 °C

• Juhtpaneelil näidatav temperatuur ei vasta täpselt külmiku sees olevale.

Kasulikud režiimid

Ikoon	Tähendus	Vaiki-misi sea-distus
	Puhkuserežiim	OFF
	Kiirkülmutus	
	Kiirjahutus	
	Automaatne jää valmistamine	

Lisarežiimid

Ikoon	Tähen-dus	Vaiki-misi sea-distus
	Ukse-alarm	SEES
	Nuppude vajutamise heli	

Sisselülitatud olek

Märkus

- Töötavate režiimide ikoonid või näidikud hakkavad ooterežiimis displeil põlema.
- Kiirjahutuse režiimis vilgub ikoon ooterežiimi displeil.
- Kui 1 minuti jooksul ei ole ühtegi toimingut, lülitub displei automaatselt ooterežiimi.
- Kui järgneva ühe minuti jooksul ei toimu ühtegi toimingut, siis lülitub ooterežiimi displei välja.
- Kui külmik seiskub elektrikatkestuse tõttu, siis režiimid, va kiirjahutus ja kiirkülmutus, töötavad pärast voolukatkestuse lõppu edasi samal moel nagu enne voolukatkestust.

Juhtnupud

Kasulike režiimide kasutamine

Kasutamine

	Toiming	Displei	
1			Õige seadistus
	Valige režiimi ikoon. Puudutades nuppu vahelduvad ikoonid paremal näidatud järjekorras.	→ → → →	Ooterežiimi displei
2	või	või	SISSE/VÄLJA vahetub valimispupule vajutamise järjekorras.
	Valige sees/väljas.		
3			Seadistus on muutunud.
	Kinnitage seadistus.		

Ainult kiirjahutuse režiimi puhul

3 Seadistuse kinnitamiseks vajutage 3 sekundit või kauem. (Piiks, piiks, piiks.)

Lisarežiimide kasutamine

Uksealarm

- Kui külmiku uks jäetakse lahti kauemaks kui 1 minut, siis heliseb uksealarm üks kord ja seejärel uuesti 1 minuti pärast.
- Kui uks jääb avatuks kuni ligik. 3 minutiks, hakkab alarm katkematult helisema.
- Alarm vaikib ukse sulgemisel.

Alarmi väljalülitamine

Puudutage korraka nuppe ja vähemalt 3 sekundit. (Piiks, piiks, piiks.)

(Ikoon kustub)

- Sama toiming muudab lülitab väljalülitatud oleku uuesti sisse.

Nuppude vajutamise heli

- Kõikide nuppude vajutamisel kostub elektriline helin.

Alarmi väljalülitamine

Puudutage korraka nuppe ja vähemalt 3 sekundit. (Piiks, piiks, piiks.)

(Ikoon kustub)

- Sama toiming muudab lülitab väljalülitatud oleku uuesti sisse.

ET-5

Kasulikud režiimid













Kasutamise juhiste saamiseks vaadake jaotist „Juhtpaneel“.

Temperatuuri juhtimine







Külmik juhib sisetemperatuuri automaatselt. Te saate siiski alljärgneval viisil temperatuuri reguleerida.

- Külmikusektsioon :
Reguleeritav vahemikus 0 °C kuni 6 °C
- Sügavkülmutusseksioon :
Reguleeritav vahemikus –15 °C kuni –21 °C

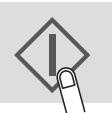
Temperatuuri seadistamine toimub 0,5 °C sammudega Kasutamine

Toiming	Displei
1  Valige  või  Puudutades nuppu  vahelduvad ikoonid paremal näidatud järjekorras.	   Ooterežiimi displei
2  või  Valige temperatuur	 Seadistus on muutunud.
3  Kinnitage seadistus.	

Temperatuuri seadistamine toimub 1 °C sammudega Kasutamine

Toiming	Displei
1 Korrake jaotise „Temperatuuri seadistamine toimub 0,5 °C sammudega“ tegevusi 1 ja 2.	
2  Vajutage vähemalt 3 sekundit. (Piiks, piiks, piiks.)	
3  või  Valige temperatuur	 Seadistus on muutunud.
4  Kinnitage seadistus.	

0,5 °C sammudega seadistamise režiimi naasmiseks korrake jaotise „Temperatuuri seadistamine toimub 1 °C sammudega“ tegevusi 1 ja 2.

Puhkuserežiim

- Kasutage seda režiimi, kui olete läinud reisile või lahkute kodust pikemaks ajaks.
- Külmiku sees valitsev temperatuur reguleeritakse kuni ligik. 10 °C.

Märkus

- Toidu külmikus säilitamise periood lüheneb umbes poolele või kolmandikule tavalise režiimiga töötamisel kehtivast säilitamisajast. Kasutage seda režiimi siis, kui seadmes pole kergesti riknevaid toiduaineid.
- Külmikusektsiooni temperatuuri ei saa muuta.

❄ Kiirkülmutus

❄ Kiirjahutus

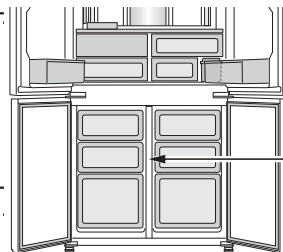

Sügavkülmutus-sektsioon

	Kiirkülmutus	Kiirjahutus
Funktsioon	Antud režiim võimaldab kiiremini toitu külmutada ja jääd valmistada.	Režiimi ülesandeks on jookide ja toidu kiire jahutamine.
Koht	Sügavkülmutussektsioon	Sügavkülmutussektsioon ETTEVAATUST : Ärge pange klaasist pudeleid. Eksisteerib suur risk, et need võivad lõhkeda.
Töötamisaeg	2 tundi * ¹ <ul style="list-style-type: none">• See režiim lõpeb automaatselt.• Alarmi ei kostu.	30 minutit <ul style="list-style-type: none">• See režiim lõpeb automaatselt.• Alarmheli kostub. Alarmi vaigistamine * ² Puudutage sisestusnuppu. 
Kui töötamine on lõppenud	<ul style="list-style-type: none">• Pole vaja jooke ja toitu välja võtta.	<ul style="list-style-type: none">• Veenduge, et võtate peale alarmheli kostumist joogid ja toidu välja.• Kui joogid ja toidud jäetakse külmutussektsiooni kauemaks kui 30 minutit, siis võivad need külmuda.
Töötamise ajal toimuva elektrikatkestuse puhul	<ul style="list-style-type: none">• See režiim tühistatakse automaatselt.	<ul style="list-style-type: none">• See režiim taaskäivitatakse automaatselt elektrikatkestusele eelnevasse olekusse.

*1 Toiming võib võtta kauem aega, kui see toimub samaaegselt sulatamisega. Toiming algab pärast sulatamise lõppu.

*2 Kui alarmiheli ei vaigistata, heliseb see 30 minutit edasi.

Märkus

- Kiirkülmutus- ja kiirjahutusrežiime pole võimalik üheaegselt sisse lülitada, kui üks režiimidest juba töötab.
- Vältige nende režiimide töötamise ajal külmiku ukse avamist.

Plasmacluster

Plasmacluster alustab külmiku vooluga ühendamisel automaatselt töötamist. Külmiku sees asuv ionisaator vabastab külmikusse ioonikobaraid (positiivsete ja negatiivsete ionide kogumeid). Sellised ioonikobarad muudavad õhus leiduvad hallitusspoorid mitteaktiivseks.

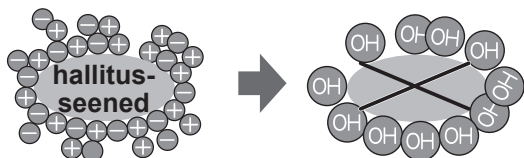

Märkus

Külmikus võib olla õrn lõhn. Tegemist on ionisaatori poolt loodud osooni lõhnaga. Osooni kogus on minimaalne ja osoonimolekulid lagunevad külmikus kiirelt.

Automaatne jäävalmistaja

Kirjeldus

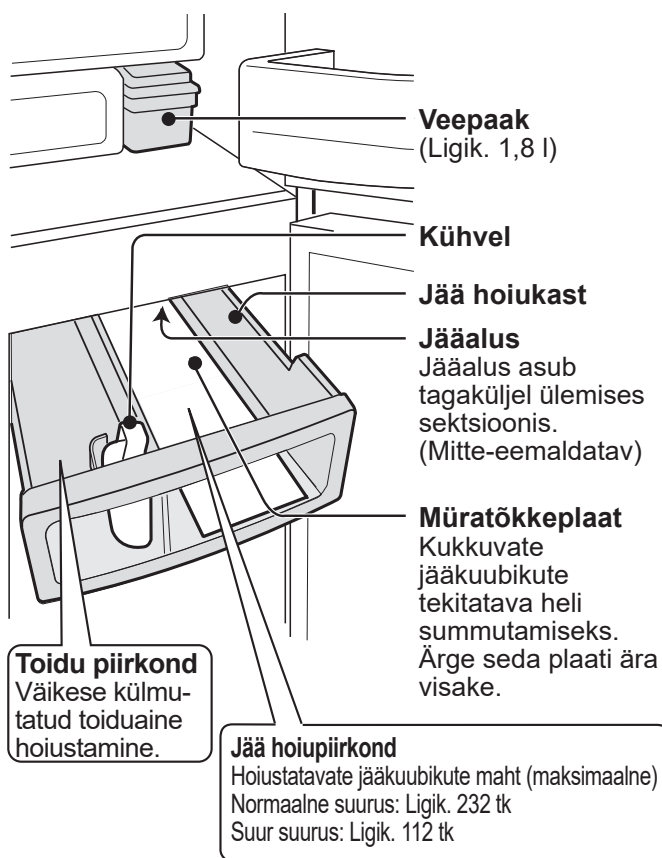

Kuidas toimub jääkuubikute valmistamine

Veevarustus

Vesi juhitakse veepaagist jääalusele.



Jää valmistamine

- Valmistatakse jääkuubikuid. (8 tükki korraga)
- Tsükli vältel valmistatavate jääkuubikute arv võib mõnikord muutuda.



Vabastamine

- Jääalus pöörab, vabastades jääkuubikud, ja naaseb tagasi „Veevarustusse“.
- Jääalus ei pöörle, kui jää hoiukast on täis.

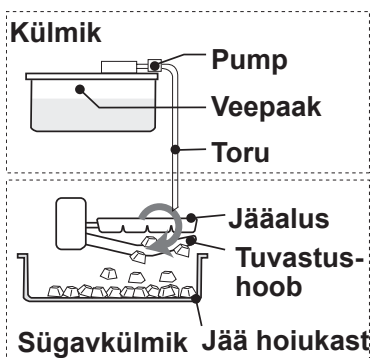

Tuvastushoob

Antud hoob kontrollib regulaarselt jääkuubikute mahtu.

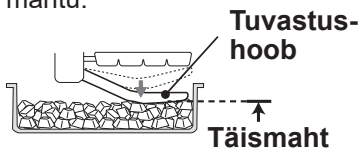

Kui jääkuubikuid ei tasandata, võib jääkuubikute maht väheneda.



Jää valmistamine

Nagu järgnevalt näidatud, on teil võimalik valida 2 suuruse vahel.

Režiim	Icoon	Iga jääsuuruse valmistamiseks kuluv aeg
Normaalne suurus		Ligik. 2 tundi
Suur suurus		Ligik. 3,5 tundi

Märkus

- Ülal märgitud jää valmistamiseks kuluv aeg on ligikaudne suurus, kui ümbritsev õhutemperatuur on 30 °C, temperatuuriregulaator on seatud algeadistusele (külmik: 3 °C, sügavkülmik: -18 °C), kui uksi mitte avada ega sulgeda.

Kasutamine

- Vaikeseadena on jäävalmistamisrežiim VÄLJAS (- - -).

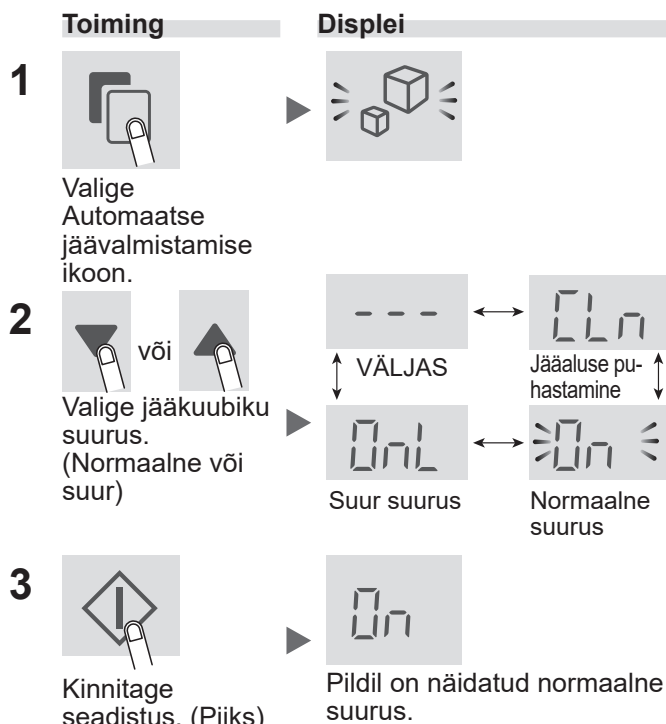

Kasutamine

- Peske veepaaki ja jää hoiukasti.
- Kasutage jääaluse ja toru puhastamiseks jääaluse puhastamise režiimi. (Automaatse jäävalmistaja sees võib olla mustust ja lõhna.)

Toiming

- 1 Valage vett veepaaki ja asetage veepaak oma kohale.**

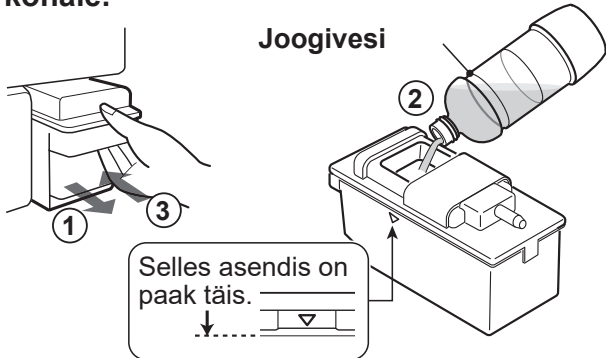

Märkus

- 1 Tegevus** Ärge kasutage midagi muud, kui joogivett. (mahla, teed, limonaadi, spordijooki vms). Need võivad jäävalmistajat seest määrida ja põhjustada seadme rikke.
- 2 Tegevus** Ärge veepaaki kallutage. Vastasel juhul võib kandmise ajal vett maha minna.
- 3 Tegevus** sisestage veepaak kindlalt oma kohale. Jääkuubikute valmistamiseks peab veepaak olema lõpuni oma kohale sisestatud.

↓
Jääkuubikute valmistamine toimub automaatselt.

- 2 Võtke jääkuubikud välja.**

- Samaaegselt valmistatakse kahte tüüpi jääkuubikuid.



- Jääkuubikud kogutakse jää hoiukasti tagaosasse. Suurema arvu jääkuubikute valmistamiseks lükake neid ettepoole.

Kuidas toimub veepaaki kokkupanemine või lahtivõtmine

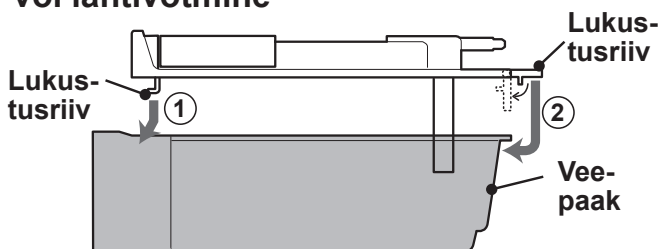

- Eeltoodud pilt näitab, kuidas toimub paagi kokkupanemine. Lahtivõtmine toimub vastupidises järjekorras.

Märkus

- Esimese partii jääkuubikute valmistamine võtab umbes 24 tundi aega.
- Hügieenilistel kaalutlustel vahetage vett kord nädalas, seda isegi juhul, kui paagis on veel vett järel.
- Eemaldage veepaak umbes korra nädalas ja peske veega puhtaks.
- Kui jätate paagi tühjaks, võib see teinekord teha kägisevat heli, kuid see on normaalne.
- Ärge pange jääkuubikute peale toite ega kühlit. See võib tuua kaasa tuua automaatse jäävalmistaja rikke (tuvastushoova kahjustuse vms) või siis ei ole kasti võimalik välja tõmmata. Asetage kühlvel selleks ettenähtud kohta.

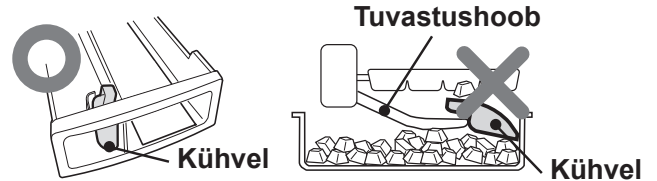

- Kui veepaagis on vähe vett, ei pruugi seade suuri jääkuubikuid valmistada, kuigi on valitud režiim „Suur suurus“.

Jääkuubikutes on valge aine ja ujuvaine

- Veēs leiduvad mineraalid võivad taheneda ja muutuda vee külmudes valgeks. Külmumisel teisevad mineraalid mittelahustuvasse olekusse, mistõttu jää sulamisel tekib pinnale valge ujuvaine. Tegemist on normaalse nähtusega.
- Selline nähtus on tõenäolisem, kui kasutate karedat vett (näieks vee karedus on 100 mg/l või rohkem).

Jää valmistamine võtab kauem aega, kui:

- Ruumi temperatuur on kõrge.
- Jahutamist on vähem, näiteks talvel.
- Külmius on palju toiduaineid.
- Külmius sulatab jahutusseadet.
- Ust avatakse sageli.
- Kui alles alustate jää valmistamist.
- Valitud on energia säästmise režiim.

Jää valmistamine kohe pärast režiimi vahetamist

- Kohe pärast töörežiimi muutmist valmistatud jääkuubikute partii puhul suurus veel ei muutu. Seda seetõttu, et jääalusel on režiimi vahetamise ajal veel pooleldi valmis jääkuubikuid. Režiimi vahetamine on nähtav teise ja järgnevatel partiidel jääkuubikute puhul.

Jääkuubikute eenduvad osad: Jääalusel on mõned lõhed ja pilud.



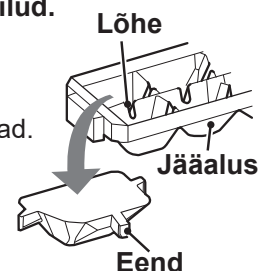

- Seetõttu on jääkuubikutel sellistest lõhedest tingitud eendid.
- Sellised eendid võivad olla teravad. Olge jääkuubikuid otse suhu pannes ettevaatlik.

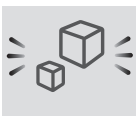

Jäävalmistamise katkestamine

- Kasutage seda režiimi öösel või talvel.
- Jää hoiukasti saab kasutada sügavkülmiku kastina.

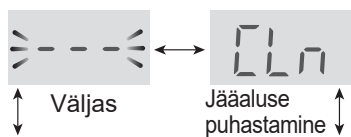
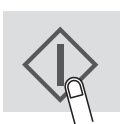
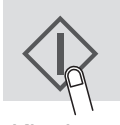
Kasutamine

Toiming	Displei
1 	
Valige Automaatse jäävalmistamise ikoon.	
2  või 	
Valige „Väljas“.	Väljas Suur suurus Jääaluse puhastamine Normaalne suurus
3 	
Kinnitage seadistus. (Piiks)	
4 Tühjendage veepaak. Kuivatage põhjalikult ja asetke algsesse asendisse.	

Pärast jää valmistamise katkestamist

- Isegi pärast jää valmistamise katkestamist, töötavad jääalus ja tuvastushoob edasi, kuna jäävalmistaja vabastab veel ühe korra jääd.
- Oodake pärast jää valmistamise katkestamist 5 tundi ja võite seejärel kasutada jää hoiukasti toidu hoiustamiseks.







Jääaluse puhastamine

- Seda režiimi kasutatakse jääaluse ja toru puhastamiseks.
- Millal režiimi kasutada: enne jää esimest korda valmistamist või kui külmikut ei ole 5 päeva kasutatud.
- Vesi juhitakse surve all veepaagist jääalusele.
- Ühe puhastamise käigus väljutatava vee kogus on 100 ml.

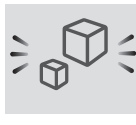
Ettevalmistamine

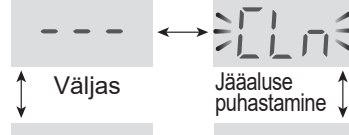
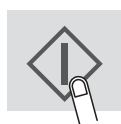
- Valage vesi veepaaki ja asetage oma kohale.
- Tühjendage jää hoiukast.

Kasutamine

Toiming	Displei
1 	
Valige Automaatse jäävalmistamise ikoon.	
2  või 	
Valige „0nL“ (Jääaluse puhastamine).	Väljas Suur suurus Jääaluse puhastamine Normaalne suurus
3 	
Seadistuse kinnitamiseks vajutage  3 sekundit või kauem (Piiks, piiks, piiks.)	
Algab jääaluse puhastamine.	
• See kestab ligik. 40 s ja kostub piiks.	

Märkus

Ärge tõmmake selle toimingu ajal jää hoiukasti välja.

- 4 Korrake etappe 2 kuni 3 uuesti.
- 5 Valage ära jää hoiukastis leiduv vesi. Kuivatage põhjalikult ja asetage tagasi oma kohale.

Märkus

- Kui puhastamine on lõpule jõudnud, lülitub jää valmistamise seadistus tagasi olekusse „VÄLJAS (---)“.

Toidu säilitamine

- Riknevate toidukaupade pika säilitusaja tagamiseks veenduge, et toit oleks võimalikult värske. Järgnevalt on toodud üldised juhised toidu pika säilitusea tagamiseks.
- Toidul on piiratud säilitamisaeg. Ärge mitte mingil ületage tootja poolt märgitud säilitamisaega.

Sügavkülmik

- Toiduainete kiireks külmutamiseks külmutage neid korraga väikestes kogustes.
- Toiduained peavad olema korralikult isoleeritud ja tihedalt kaetud.
- Asetage toit ühtlaselt sügavkülmikusse.
- Märgistage kotid või nõud, et säilitada ülevaade sügavkülmikusse pandud varudest.

*Märkused seoses jää valmistamisega

- Pildil „Kirjeldus“ näidatud asend välja arvatud, võib jää valmistamine kesta kauem.
- Kui proovite korraga palju toitu või vett ära külmutada, võib see jäävalmistamist aeglaseks muuta.
- Jää kiireks valmistamiseks võite aktiveerida režiimi Kiirkülmutus.

Külmik

Puu- ja köögiviljad

- Puu- ja köögiviljad tuleb paigutada ilma kokku surumata plastmaterjali sisse (kile, kilekott) ja panna niiskuskao vähendamiseks köögiviljakasti (ärge pakendit sulgege).
- Puu- ja köögiviljad, mida madalad temperatuurid võivad hõlpsalt mõjutada, tuleb hoiustada külmiku asemel jahedasse kohta.

Piimatooted ja munad

- Enamikul piimatoodetel on välispakendil toodud äre parim-enne kuupäev ja soovituslik hoiutemperatuur.
- Mune tuleb hoida munahoidjas.

Liha, linnuliha, kala

- Asetage taldrikule ja katke paberi või kilega.
- Suuremate liha-, kala- või linnulihatükkide puhul tuleb need asetada riiulite tagaosale.
- Veenduge, et kõik juba valmistatud toidud oleksid kindlalt sisse pakitud või õhukindlasee nõusse asetatud.

*Märkused seoses värskete toiduainetega

- Värskeid toiduaineid (kindlalt sisse pakitud) võib hoiustada piiratud aja jooksul, et vältida nende riknemist ja halba mõju teistele hoiustatud toiduainetele.

Nõuanded külmiku sees kondensaadi ja jää tekkimise vältimiseks

- Hoidke külmiku uks kindlalt suletud. Maha kukkunud toit võib tekitada korpuse ja ukse vahele vahe. Pange mahakukkunud toit tagasi riiulisse.
- Avage ja sulgege uks nii kiiresti kui võimalik. Kondensaad ja jää ilmuvad siis, kui uks jäetakse lahti pikaks ajaks või ust avatakse ja sulgetakse väga tihti.
- Säilitatavad toiduained tuleb pakendada või sulgeda toidunõudesse või plastümbristesse. (Eriti kõrge niiskusastmega toiduained.)

Nõuanded toidu säilitamiseks

- Paigutage toiduained ühtlaselt riiulitele, et jahutav õhk saaks vabalt nende vahel liikuda.
- Ukse pikaks ajaks avamine võib põhjustada seadme sees valitseva temperatuuri märkimisväärset tõusu.
- Kuum toit tuleb enne külmikusse panemist maha jahutada. Kuuma toidu hoiustamine suurendab külmiku sisetemperatuuri ja toidu riknemise ohtu.
- Ärge ummistage jaheda õhu ringvoolu sisse- ja väljalasest toidu või nõudega; vastasel juhul ei jahtu toit külmikus ühtlaselt.
- Ärge pange toitu otse külma õhu väljalaskeava ette. See võib tuua kaasa toidu külmumise.

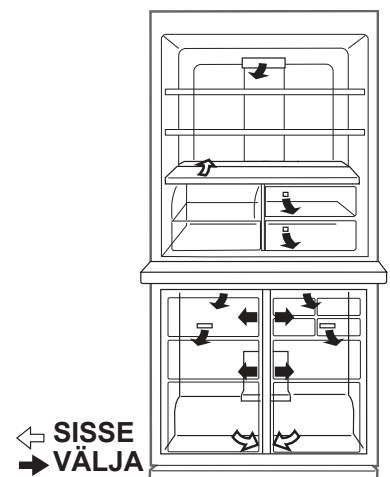

Nõuanded energia säästmiseks

- Paigaldage külmik hästi tuulutatud piirkonda ja tagage külmiku ümber õhu liikumiseks vajalikud vahemaad.
- Kaitske külmikut otsese päikesevalguse eest ja ärge paigutage külmikut soojust tekitavate seadmete kõrvale.
- Vältige ilma asjata külmikuukse avamist.
- Kuum toit tuleb enne külmikusse panemist maha jahutada.
- Paigutage toiduained ühtlaselt riiulitele, et jahutav õhk saaks vabalt nende vahel liikuda.

Puhastamine ja hooldamine

Tähtis!

Järgige järgmisi nõuandeid, et hoida ära pragude tekkimist sisepindadele ja plastosadele.

- Pühkige ära plastosade külge jäänud toiduõli.
- Osad majapidamiskemikaalid võivad põhjustada kahjustusi, mistõttu kasutage ainult lahjendatud nõudepesuvedelikku (seebivesi).
- Lahjendamata pesuvahendi kasutamisel või kui seebivett ei pühita täielikult ära, võib see tuua kaasa plastosade mõranemise.

Puhastamine

Hügieenilistel põhjustel tehke regulaarselt kindlasti järgmisi tegevusi.

- Eemaldage korpuselt ja ükselt tarvikud (näiteks riulid). Peske neid sooja veega, millele on lisatud nõudepesuvahendit. Seejärel loputage puha veega ja kuivatage.
- Puhastage sisemust lapi ja sooja veega, millele on lisatud nõudepesuvahendit. Seejärel loputage seebivesi külma veega täielikult ära.
- Pühkige välispindu pehme lapiga iga kord, kui need on määrdunud.
- Puhastage magnetilist uksetihendit hambaharja ja sooja seebiveega.
- Pühkige juhtpaneeli kuiva lapiga.

Märkus

- Pärast puhastamist pange riulid ja kastid tagasi oma algupärastesse asenditesse.
- Ärge kasutage tugevatoimelisi puhastusvahendeid ega lahusteid (lakk, värv, poleerimispulber, bensiin jms), mis võiksid põhjustada kahjustusi.
- Pärast toitepistiku väljatõmbamist oodake vähemalt 5 minutit, enne kui pistiku tagasi ühendate.
- Klaasriulid on rasked kanda. Hoidke riuleid seadmest välja võttes neist tugevalt kinni.
- Ärge laske esemete külmiku sees maha kukkuda ega hooga vastu siseseinu minna. See võib tekitada sisepindadele mõrasid.

Enne transportimist

Pühkige aurustusaluselt vesi ära. Enne vee ärapühkimist ja peale seadme vooluvõrgust lahti ühendamist oodake vähemalt 1 tund, kuna jahutusringi seadmestik muutub töötades väga tuliseks. (Aurustusalus asub masina tagaküljel.)

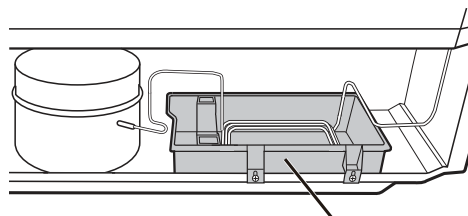

Aurustusalus

Jahutusseadme sulatamine

Sulatamist juhib automaatselt ainulaadne energia säästmise süsteem. (Umbes 1 kord päevas.) Jää valmistamine võtab aega, kuna sisetemperatuur muutub sulatamise ajal tavalisest pisut kõrgemaks.

Sisevalgusti pirni läbipõlemisel

Võtke valgustipirni vahetamiseks ühendust SHARPi poolt heakskiidetud teenindusesindajaga. Lampi võivad vahetada ainult kvalifitseeritud teenindusspetsialistid.

Külmiku väljalülitamine

Kui külmikut on vaja pikemaks ajaks välja lülitada, tegutsege hallituse tekkimise vältimiseks järgmiselt:

1. Eemaldage kõik toiduained.
2. Eraldage toitepistik pistikupesast.
3. Puhastage ja kuivatage seadme sisemus põhjalikult.
4. Jätke seadme ukSED mõneks päevaks kergelt avatuks, et sisemus saaks ära kuivada.

Enne teenindusse helistamist

Enne teenindusse helistamist kontrollige järgmisi punkte.

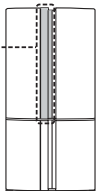
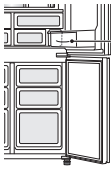
Probleem	Lahendus
Külmik ei jahuta üldse ja ikoonid süttivad järjekorras.	Külmik on seatud kaupluses demonstreerimise režiimi. Selle režiimi tühistamiseks järgige tegevusi 1 kuni 2 . 1 Avage külmiku uks. 2 Puudutage  vähemalt 5 sekundit. Piiks piiks piiks
Seadme välispind on puudutamisel soe.	Normaalne nähtus. Soojust põhjustab korpuses asuv soe toru, mis hoiab ära kondensaadi tekkimise.
Piirkond külmiku käepideme ümber on puudutamisel soe.	Normaalne nähtus. Soojendusseade hoiab ära kondensaadi tekkimise ukse sisse. 
Külmik teeb tugevat müra.	Järgmised helid on tavapärased. <ul style="list-style-type: none"> Kompressor teeb tööle hakkamisel tugevat müra. -- Mõne aja möödudes muutub müra vaiksemaks. Kompressor teeb kord päevas tugevat müra. -- Töötamisheli kostub kohe pärast jahutusseadme automaatset sulatamist. Voolava vedeliku heli (korisev, sisisev heli) -- Seda põhjustab külmaaine voolamine torudes (heli võib olla aegajalt tugevam). Praksumisheli, kriuksumine -- Seda põhjustab siseseinte ja siseosade paisumine ja kokkutõmbumine jahutamise ajal.
Külmiku sise- või välispindadele tekib kondensaat või härmatis. (Kasutage niisket lappi härmatise ja kuiva lappi kondensaadi ärapühkimiseks.)	See võib juhtuda ühel järgmistest juhtudest. <ul style="list-style-type: none"> Ümbritsev temperatuur on liiga kõrge. Ust on sageli avatud ja suletud. Külmikusse on pandud suures ulatuses niiskust sisaldavat toitu. (Vajalik on sissepakkimine.) Seda nähtust ilmneb aegajalt sõltuvalt aastaajast (vihmane aeg), kasutamisharjumustest ja iga majapidamise individuaalsest keskkonnast.
Külmikus olev toit on külmunud.	<ul style="list-style-type: none"> Kas külmik on töötanud pikka aega külmiku temperatuuriseadistusel 0°C? -- Muutke temperatuuriseadistus tagasi umbes 3°C juurde. Kas külmik on töötanud pikka aega sügavkülmutuse temperatuuriseadistusel -21°C? -- Muutke temperatuuriseadistus tagasi umbes -18°C juurde. Kui ümbritsev temperatuur on madal, võib toit külmuda ka siis, kui külmikussekoostis on seatud 6 °C.
Külmikus on lõhnad.	<ul style="list-style-type: none"> Tugeva lõhnaga toiduained tuleb sisse pakkida. Lõhnaeemaldusseade ei suuda kõiki lõhnu eemaldada. Puhastage külmiku sisemust perioodiliselt.
Plastikosade pinnal on mõned jooned.	<ul style="list-style-type: none"> Tegemist ei ole tootmise käigus tekkinud defektidega. Metallist vormi ühenduskohtade vaikmaterjal on jätnud sellised jooned.  Joon

Kui vajate jätkuvalt teeninduse abi

Pöörduge lähimasse SHARPi poolt heakskiidetud teenindusettevõttesse.

Järgneva teabe kohta lisateabe saamiseks külastage veebisaiti www.sharphomeappliances.com.

- Varuosade saadavus
 - Juurdepääs remondile ja hooldusele
 - Varuosade maksimaalne tarneaeg
 - Nõuded materjalide taastamiseks ja ümbertöötlemiseks vajalikule demonteerimisele, et vältida saastumist
- Toote teabe saamiseks võite samuti skannida energiamärgisel olevat koodi.
 Hoidke garantiikaart, ja võimaluse korral ka energiamärgis, kindlasti alles.



Hvala vam za nakup tega izdelka SHARP. Preden začnete uporabljati vaš hladilnik SHARP, si najprej pazljivo preberite navodila, da jo boste lahko kar najbolje izkoristili.

- Ta hladilnik je namenjen izdelovanju ledenih kock, hlajenju in zamrzovanju hrane.
- Ta hladilnik je namenjen samo za domačo gospodinjsko uporabo pri okoljskih temperaturah, navedenih v tabeli. Klimatski razred je naveden na tipski ploščici. Če hladilnik deluje izven območja (okoljske temperature) klimatskega razreda, označenega za ta model, morda ne bo mogel vzdrževati zadovoljivih notranjih temperatur. Če hladilnik uporabljate pri hladnejših temperaturah, se hladilnik ne bo poškodoval do temperature +5 °C.
- Hladilnik ne smete izpostavljati temperaturam pod -10 °C za daljši čas.
- Ta naprava je namenjena za uporabo pri okoljskih temperaturah od 16 °C do 43 °C.

Samo za domačo gospodinjsko uporabo

Klimatski razred	Dopustno območje okoljske temperature
SN	od +10 °C do 32 °C
N	od +16 °C do 32 °C
ST	od +16 °C do 38 °C
T	od +16 °C do 43 °C

Varnostne informacije

	OPOZORILO To pomeni, da obstaja tveganje resnih poškodb ali smrti.
	POZOR To pomeni, da obstaja visoko tveganje materialne škode ali poškodb.
	POZOR Oznake s plamenom pomenijo, da pri tem hladilniku obstaja nevarnost nesreče zaradi ognja.



OPOZORILO

Sredstvo za hlajenje

Ta hladilnik vsebuje vnetljivo hladilno sredstvo (R600a: izobutan) in izolacijski plin (ciklopentan).

Upoštevajte naslednja pravila, da preprečite vžig in eksplozijo.

- Ne poškodujte vezja hladilnega sredstva in ne dovolite, da bi ostri predmeti prišli v stik s hladilnim sistemom. Hladilni sistem na zadnji strani in znotraj hladilnika vsebuje hladilno sredstvo.
- Za pospeševanje odtajevanja ne uporabljajte mehanskih naprav ali drugih načinov. (Ta hladilnik ima samodejno sistem odtajevanja.)
- V hladilniku ne uporabljajte drugih elektronskih naprav.
- Ne blokirajte prostora okoli hladilnika.
- V bližini hladilnika ne uporabljajte vnetljivih sprejev, kot je barva iz spreja.
- V bližini hladilnika ne shranjujte vnetljivih sprejev, kot je barva iz spreja.
- Če v hladilnem sistemu pride do okvare, se ne dotikajte stenske vtičnice in ne uporabljajte odprtega ognja. Odprite okno in izpustite zrak iz prostora. Nato pokličite serviserja, ki ga je odobril SHARP, za servis.

Napajalni kabel, vtič, vtičnica

Pozorno preberite naslednja pravila, da preprečite električni udar ali požar.

- Poskrbite za to, da se napajalni kabel med namestitvijo ali premikanjem ne bo poškodoval. Če je napajalni vtič ali kabel zrahljan, ga ne vstavljajte.
- Ne uporabljajte več prenosnih vtičnic ali prenosnih napajalnikov na zadnjem delu hladilnika.
- Napajalni vtič trdno in direktno priključite v stensko vtičnico. Ne uporabljajte podaljškov ali adapterjev.
- Napajalni vtič priključite v vtičnico z zahtevano nazivno napetostjo.
- Pravilno povežite ozemljitveni priključek na ozemljitveni pol.
- Ne dotikajte se vtiča z mokrimi rokami.
- Odklopite ga iz električnega priključka tako, da odstranite glavni vtič iz vtičnice. Ne odstranite ga tako, da vlečete za napajalni kabel.
- Prah na napajalnem vtiču lahko povzroči požar. Previdno ga obrišite.
- Izvlecite vtič, če hladilnika dalj časa ne uporabljate.

- Če je gibljivi napajalni kabel poškodovan, ga mora zamenjati serviser, ki ga je odobril SHARP, da se izognete nevarnosti.

Namestitev

- Na nameščajte hladilnika na vlažnih ali mokrih mestih. Tako lahko poškodujete izolacijo ali povzročite električno puščanje. Na zunanem ohišju se lahko pojavi vlaga in povzroči rjo.
- Hladilnik morate postaviti na ravno in trdno podlago.

V uporabi

- Ne shranjujte vnetljivih in hlapljivih materialov, kot so eter, bencin, propan, razpršila, lepila, čisti alkohol ipd. Ti materiali hitro eksplodirajo.
- V hladilniku ne shranjujte temperaturno občutljivih izdelkov, kot so farmacevtski izdelki. Obstaja visoko tveganje sprememb v kakovosti izdelka.
- Ne poizkušajte spreminjati ali prilagajati tega hladilnika. S tem lahko povzročite požar, električni udar ali poškodbe.
- V predal zamrzovalnika ne postavljajte steklenic ali pločevink s pijačo. Zlasti če deluje »Ekspresno hlajenje«, obstaja veliko tveganje, da steklenice počijo.
- Na vrh hladilnika ne postavljajte ničesar. Če predmet pade z vrha hladilnika, lahko povzroči poškodbe.
- Ne udarjajte močno v steklena vrata. Sicer lahko počijo in povzročijo fizične poškodbe. <samo za SJ-GP820C>
- Uporaba te naprave je namenjena otrokom, starejšim od 8 let, in osebam z zmanjšanimi fizičnimi, senzoričnimi in mentalnimi zmožnostmi ali z nezadostnimi izkušnjami in znanjem o pravilni uporabi, razen če te osebe niso bile ustrezno podučene s strani odgovorne osebe in zato razumejo možno tveganje. Otroci se ne smejo igrati z napravo Čiščenje in vzdrževanje s strani otrok brez nadzora ni dovoljeno. Otroci od 3 do 8 let starosti lahko polnijo in praznijo hladilne naprave.

Nega in čiščenje

- Najprej odklopite hladilnik, da preprečite električni udar.
- Po zunanjem ohišju ali notranjosti ne škropite z vodo. To lahko povzroči rjavenje in površinske poškodbe električne izolacije.

Težava

- Če ste zavohali, da se nekaj žge, takoj izvalcite napajalni vtič. Nato pokličite serviserja, ki ga je odobril SHARP, za servis.
- Če pride do puščanja plina, prezračite prostor tako, da odprete okno. Ne dotikajte se hladilnika ali vtičnice.

Odlaganje

- Zagotovite, da hladilnik ne predstavlja nevarnosti za otroke, medtem ko je shranjen za odlaganje (npr. odstranite vrata, da se otrok ne zagozdi v notranjosti).
- Hladilnik oddajte v profesionalnem reciklirnem obratu. Nekatere materiale, kot so vnetljiva hladilna sredstva, plin, ki predstavlja izolacijsko ekspandirno sredstvo, vakuumske izolacijske plošče, svetlobni viri in električne komponente, je treba pravilno reciklirati.



Transport

- Ko namestite ali premikate vaš hladilnik, uporabite podlogo, da zaščitite podlago pred poškodbami.
- Preden hladilnik namestite ali premaknete, se obrnite na pooblaščen servisni center.

V uporabi

- Ne dotikajte se kompresorja ali njegovih zunanjih delov, saj postanejo med delovanjem izredno vroči in se lahko poškodujete s kovinskimi robovi.
- Ne dotikajte se hrane ali kovinskih posod v predalu zamrzovalnika z mokrimi rokami. To lahko povzroči poškodbe zaradi ozeblin.
- Za izdelovanje ledenih kock uporabljajte samo vodo iz pipe.
- Ne odpirajte ali zapirajte vrat, ko ima nekdo roko blizu vrat. Obstaja tveganje, da se ljudje s prsti ujamejo za vrata.
- V vratne predale ne vstavljajte prevelikih predmetov. Če predmet pade iz predalov hladilnika, lahko povzroči poškodbe.
- S steklenimi policami morate ravnati previdno. Če vam pade, se lahko zlomi ali povzroči poškodbe.

Indikator temperature

V notranjosti hladilnika ali predela je nalepka za pomoč pri nadzoru temperature.

Hladno območje

Simbol prikazuje hladno območje v predalu hladilnika. (Ne velja za predal vrat, ki je na enaki višini.)

Simbol



MODRA



Pravilne nastavitve

BELA



Temperatura previsoka, prilagodite nadzor temp. hladilnika.

Preverjanje temperature v hladnem območju

Nalepka za nadzor temperature prikazuje, ali je temperatura v hladnem območju dovolj hladna. Nalepka bi morala biti »MODRA«. Če je nalepka »BELA«, je morda temperatura previsoka. V tem primeru lahko hladilnik nastavite na nižjo temperaturo. Počakajte 6 ur, preden znova preverite nalepko za nadzor temperature.

Opomba

- Notranja temperatura hladilnika je odvisna od več dejavnikov, kot je okoljska temperatura prostora, količina shranjene hrane in pogostnost odpiranja vrat.
- Ko ste vstavili svežo hrano ali pustili vrata odprta nekaj časa, je normalno, da se indikator temperature obarva BELO.

Informacije o odlaganju te opreme



ČE ŽELITE ODLOŽITI TO OPREMO, ZA TO NE UPORABITE OBIČAJNIH KOŠEV ZA SMETI IN NE SME PRITI V STIK Z OGNJEM!

Rabljena električna in elektronska oprema mora biti v skladu z lokalnimi zakoni vedno zbrana in obravnavana LOČENO.

Ločevanje podpira okolju prijazno obdelavo, recikliranje materialov in zmanjšanje končnega odlaganja odpadkov. NEZAKONITO ODLAGANJE je lahko zaradi vsebnosti določenih snovi škodljivo zdravju in okolju! RABLJENO OPREMO odnesite do lokalnega (ponavadi občinskega) zbirnega mesta, če je to mogoče.

Če ste v dvomih glede odlaganja, kontaktirajte vašega trgovca ali lokalne organe in se pozanimajte o ustreznih metodah odlaganja.

SAMO ZA UPORABNIKE V EVROPSKI UNIJI IN NEKATERIH DRUGIH DRŽAVAH; NPR. NORVEŠKA IN ŠVICA:

Po zakonu ste dolžni ločevati odpadke.

Zgoraj prikazani simbol se pojavlja na električni in elektronski opremi (ali embalaži), da vas na to opomni.

Uporabniki iz ZASEBNIH GOSPODINJSTEV morajo za rabljeno opremo uporabiti obstoječe obrate za vračila. Vračilo je brezplačno.

Namestitev

Prostostoječa naprava

1 Okoli hladilnika pustite dovolj prostora za zračenje.

- Slika prikazuje najmanjši potreben prostor za namestitev hladilnika. Meritveni pogoji za porabo energije se opravljajo v različnih prostorskih merah.
- Večji kot je prostor, manj energije bo porabil hladilnik.
- Če uporabljate hladilnik v manjših prostorih kot na spodnji sliki, se lahko temperatura v enoti dvigne in pride do hrupa ter okvare.
- Med zadnjim delom hladilnika in steno mora biti vsaj 50 mm in manj kot 75 mm prostora. Če je prostor širši od 75 mm, se lahko poškodujete z dotikom kompresorja in njegovih zunanjih delov, ki so med delovanjem izredno vroči.

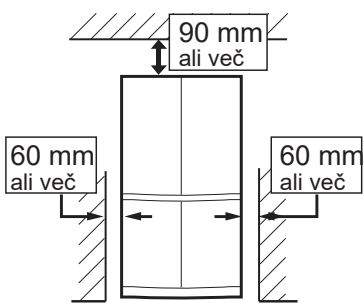

3 Ko desna in leva vrata niso pravilno poravnana, jih prilagodite s prilagodljivimi nogami.

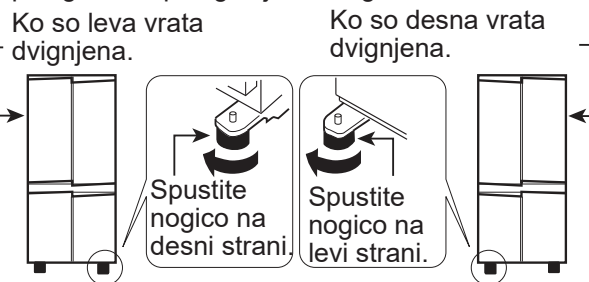

(Dokler ni prilagodljiva noga na drugi strani rahlo dvignjena s tal.)

4 Priključite napravo s pravilno nameščenim vtičem.

Opomba

- Postavite hladilnik blizu dostopa do vtiča.
- Vaš hladilnik naj ne bo izpostavljen neposredni sončni svetlobi, prav tako ga ne postavljajte blizu naprav, ki ustvarjajo toploto.
- Hladilnika ne postavite neposredno na tla. Pod hladilnik vstavite ustrezno stojalo, kot je lesena plošča.
- Ko vstavite napajalni vtič in so vrata odprta, se oglasi alarm za vrata, kar je običajno. Ta zvok se izklopi, ko vrata zaprete.

Na dnu hladilnika so kolesca.

- S kolesci lahko hladilnik premikate naprej in nazaj.



Kolesca

Potreben prostor za uporabo

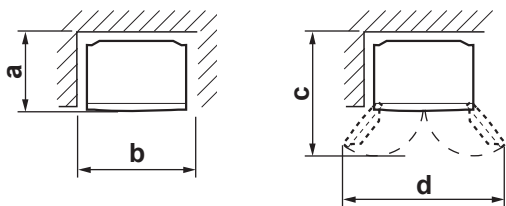

	SJ-GP820C	SJ-MP820C
a	820 cm	832 cm
b	1012 cm	1012 cm
c	1180 cm	1188 cm
d	1500 cm	1424 cm

2 S sprednjima dvema prilagodljivima nogicama postavite hladilnik na ravno in trdno površino.

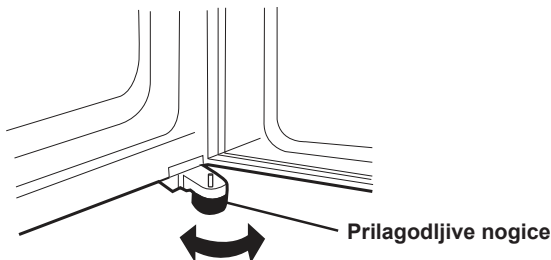

Pred uporabo hladilnika

- Očistite notranje dele s krpo, namočeno v toplo vodo.
- Če za čiščenje uporabljate vodo z milnico, ga temeljito očistite z vodo.

Opis

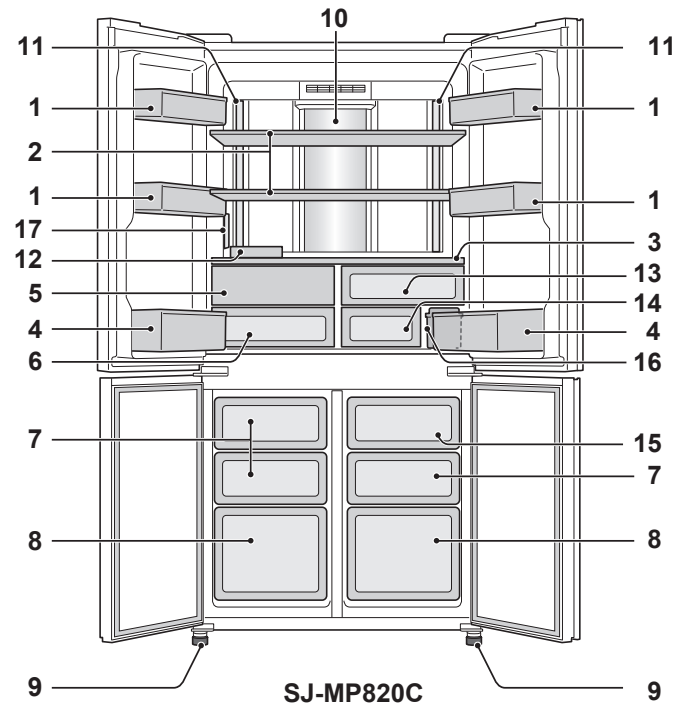
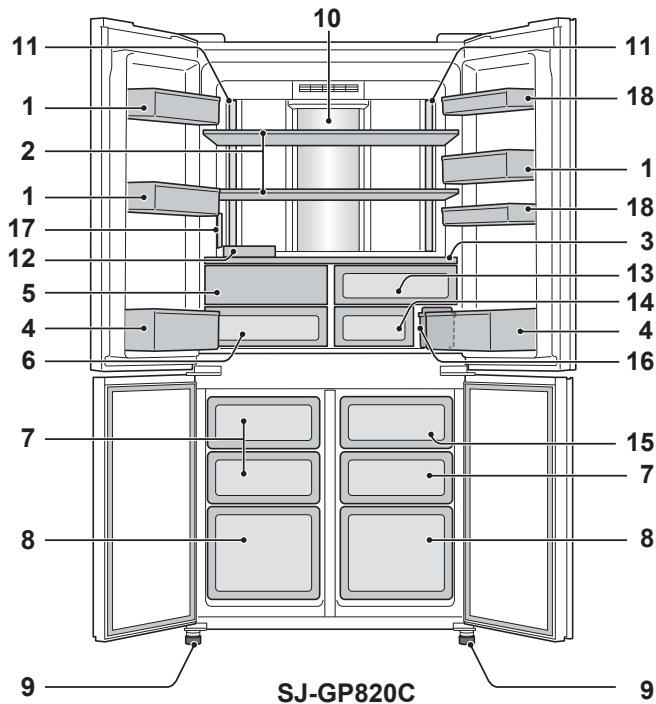

1. Predal vrat (SJ-GP820C:3 deli, SJ-MP820C:4 deli)
2. Polica hladilnika (2 dela)
3. Polica
4. Prostor za steklenice (2 dela)
5. Vrata posode za zelenjavo
Odprejo se, ko potegnete za posodo za zelenjavo.
6. Posoda za zelenjavo
7. Zabož zamrzovalnika (manjši) (3 deli)
8. Zabož zamrzovalnika (večji) (2 dela)
9. Prilagodljiva noga (2 dela)
10. Hibridna hladilna plošča
Plošča ohlaja predal hladilnika neposredno z zadnje strani. Na ta način se hrana nežno hladi in pri tem ni izpostavljena pretoku hladnega zraka.

Vrata posode za zelenjavo

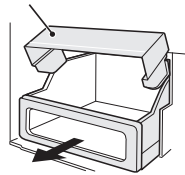

11. Lučka
 12. Predal za jajca
 13. Zabož svežine (zgornji)
 14. Zabož svežine (spodnji)
 15. Zabož za led
- Opomba:**
Da se posoda za ledene kocke ne poškoduje, vanjo ne vlivajte olja in ne delajte ledu v njej.
16. Vodni rezervoar
 17. Upravljalna plošča
 18. Večnamenski predal (2 dela) :
Samo za SJ-GP820C

Odstranjevanje vrat posode za zelenjavo

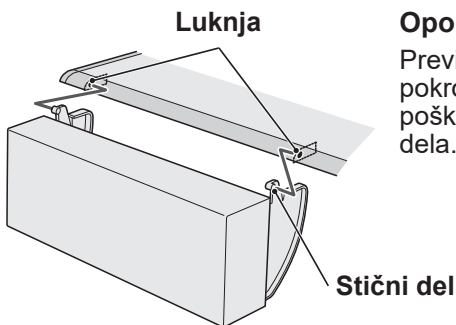

Opomba:
Previdno odstranite pokrov, da ne poškodujete stičnega dela.

Če želite v hladilniku shranjevati večje predmete

- Odstranite lahko katere koli police ali žepe s številkami 1, 2, 3, 4, 5, 6, 7, 8, 12, 13, 14, 15, 16, 18 na zgornji sliki.
- Delovanje hlajenja ni poslabšano, tudi če hladilnik uporabljate tako.

Enota za odstranjevanje vonjav

- Katalizator za odstranjevanje vonjav je nameščen na vodih za hladen zrak. Ni potrebe za delovanje in čiščenje.

Upravljalna plošča

Upravljanje temperature

Ikona	Pomen	Privzeta nastavitvev	Ikona	Pomen	Privzeta nastavitvev
	Predal hladilnika	3 °C		Predal zamrzovalnika	-18 °C

- Temperatura, ki je navedena na upravljalni plošči, ni točna temperatura v notranjosti.

Uporabni načini

Ikona	Pomen	Privzeta nastavitvev
	Počitniški način	IZKL.
	Hitro zamrzovanje	
	Ekspresno hlajenje	
	Samodejno izdelovanje ledenih kock	

Dodatni načini

Ikona	Pomen	Privzeta nastavitvev
	Alarm vrat	VKL.
	Zvok tipke	

Stanje vklopa

Opomba:

- Ikone ali indikatorji načinov delovanja se osvetlijo na zaslonu stanja pripravljenosti.
- Ko deluje program ekspresnega hlajenja, ikona utripa na zaslonu stanja pripravljenosti.
- Če pribl. 1 minuto ni upravljanja, se zaslon samodejno vrne v stanje pripravljenosti.
- Zaslon stanja pripravljenosti se izključi, če še 1 minuto ni upravljanja.
- Če hladilnik preneha delovati zaradi izpada energije, bodo načini, razen načinov Ekstra hladno in Hitro zamrzovanje, po obnovitvi delovali enako kot pred izpadom elektrike.

Gumbi upravljanja

Upravljanje uporabnih načinov

Način uporabe

Postopek	Zaslon
<p>1 </p> <p>Izberite ikono načina. Ko se dotaknete tipke , se ikone spremenijo v naslednjem vrstnem redu.</p>	<p> Trenutna nastavitvev</p> <p> Prikaz stanja pripravljenosti</p>
<p>2 ali </p> <p>Izberite vklop/izklop.</p>	<p> ali </p> <p>Zaporeden preklop stikala VKL./IZKL. s pritiskom tipke.</p>
<p>3 </p> <p>Zaključite nastavitvev.</p>	<p> Nastavitvev je spremenjena.</p>

Samo »Ekspresno hlajenje«

3 Zaključite nastavitvev s pritiskom gumba za 3 sekunde ali več. (pisk, pisk, pisk)

Upravljanje dodatnih načinov

Alarm vrat

- Če vrata hladilnika pustite odprta za več kot 1 minuto, se alarm vrat oglasi enkrat in ponovno čez 1 minuto.
- Če vrata pustite odprta za pribl. 3 minute, se bo alarm oglašal neprekinjeno.
- Alarm se zaustavi, ko zaprete vrata.

Izklop delovanja

Istočasno se dotaknete in za 3 sekunde ali več. (pisk, pisk, pisk)

Indikator se izključi.

- Enak postopek spremeni nastavitvev vklopa iz nastavitve izklopa.

Zvok tipke

- Električni zvok se oglasi ob dotiku vsake tipke.

Izklop delovanja

Istočasno se dotaknete in za 3 sekunde ali več. (pisk, pisk, pisk)

Indikator se izključi.

- Enak postopek spremeni nastavitvev vklopa iz nastavitve izklopa.













SL-5

Upravljanje temperature

Hladilnik samodejno upravlja s temperaturo. Kljub temu lahko prilagodite temperaturo, kot sledi.

- Predal hladilnika: prilagodljivo od 0 °C do 6 °C
- Predal zamrzovalnika: prilagodljivo od -15 °C do -21 °C

Temperaturna nastavitve po korakih 0,5 °C Način uporabe

Postopek	Zaslon
1  <p>Izberite  ali </p> <p>Ko se dotaknete tipke , se ikone spremenijo v naslednjem vrstnem redu.</p>  <p>Prikaz stanja pripravljenosti</p>	 
2  ali  <p>Izberite temperaturo.</p>	 Nastavitev je spremenjena.
3  <p>Zaključite nastavitev.</p>	

Temperaturne nastavitve po korakih 1 °C

Postopek	Zaslon
1 Nastavite 1 in 2 »Temperaturne nastavitve v korakih po 0,5 °C.«	
2  <p>Zadržite za vsaj 3 sekunde. (pisk, pisk, pisk)</p>	
3  ali  <p>Izberite temperaturo.</p>	 Nastavitev je spremenjena.
4  <p>Zaključite nastavitev.</p>	

Za vrnitev v način nastavljanja po korakih 0,5 °C uporabite koraka 1 in 2 za »Temperaturne nastavitve v korakih po 1 °C«.

Počitniški način

- Uporabite ta način, ko greste na potovanje ali pa zapustite dom za dalj časa.
- Temperatura znotraj predala hladilnika je prilagojena na pribl. 10 °C.

Opomba

- Obdobje shranjevanja hrane v predalu hladilnika se skrajša za 1/2–1/3 običajnega delovanja. Uporabite ta način samo pri hrani, ki se ne pokvari.
- Temperature predala hladilnika se ne da spremeniti.

❄ Hitro zamrzovanje

❄ Ekspresno hlajenje

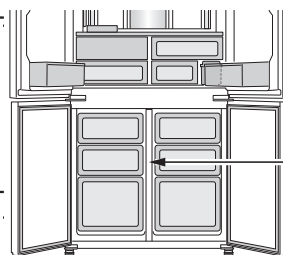

Predal zamrzovalnika

	Hitro zamrzovanje	Ekspresno hlajenje
Funkcija	Ta način pospeši čas zamrzovanja hrane ali izdelave ledu.	Ta način je namenjen hitremu ohlajevanju pijač ali hrane.
Mesto	Predal zamrzovalnika	Predal zamrzovalnika POZOR : Ne vstavljajte steklenic. Obstaja visoko tveganje, da počijo.
Čas delovanja	2 uri *1	30 minut
	<ul style="list-style-type: none"> Ta način se konča samodejno. Alarm se ne oglasi. 	<ul style="list-style-type: none"> Ta način se konča samodejno. Alarm se oglasi. <p>Za izklop alarma *2</p> <p>Dotaknite se tipke enter. </p>
Po zaključenem delovanju	<ul style="list-style-type: none"> Hrane ali pijače ni treba odstranjevati. 	<ul style="list-style-type: none"> Prepričajte se, da vzamete hrano in pijačo ven, ko se oglasi alarm. Če hrano in pijačo pustite v predalu zamrzovalnika več kot približno 30 minut, lahko zamrzne.
V času izpada energije med delovanjem	<ul style="list-style-type: none"> Ta način se samodejno prekliče. 	<ul style="list-style-type: none"> Ta način se samodejno ponovno zažene iz predhodnega stanja, ko se energija vrne.

*1 Za zaključek delovanja je morda potrebno več časa, če se prekriva z odtajevanjem. Ta način začne delovati, ko je odtajevanje zaključeno.

*2 Če ne zaustavite alarma, se bo 30 minut neprekinjeno oglašal.

Opomba

- Ekspresno zamrzovanje in ekspresno hlajenje nista na voljo istočasno, ko eden od načinov deluje.
- Med uporabo teh načinov se izogibajte pogostemu odpiranju vrat.

Plasmacluster

Plasmacluster samodejno začne z delovanjem, ko vključite hladilnik.

Ionizator v vašem hladilniku vanj sprošča gruče ionov, ki so združeni skupki pozitivnih in negativnih ionov, v predal hladilnika.

Te gruče ionov onemogočijo plesni v zraku.

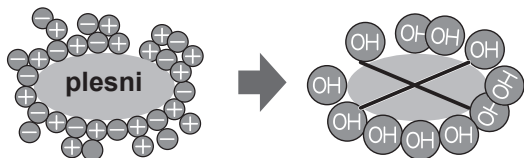

Opomba

V hladilniku je lahko manjša količina vonjav. To je vonj ozona, ki ga ustvarja ionizator. Količina ozona je minimalna in se v hladilniku hitro razgradi.

Samodejni izdelovalec ledu

Opis

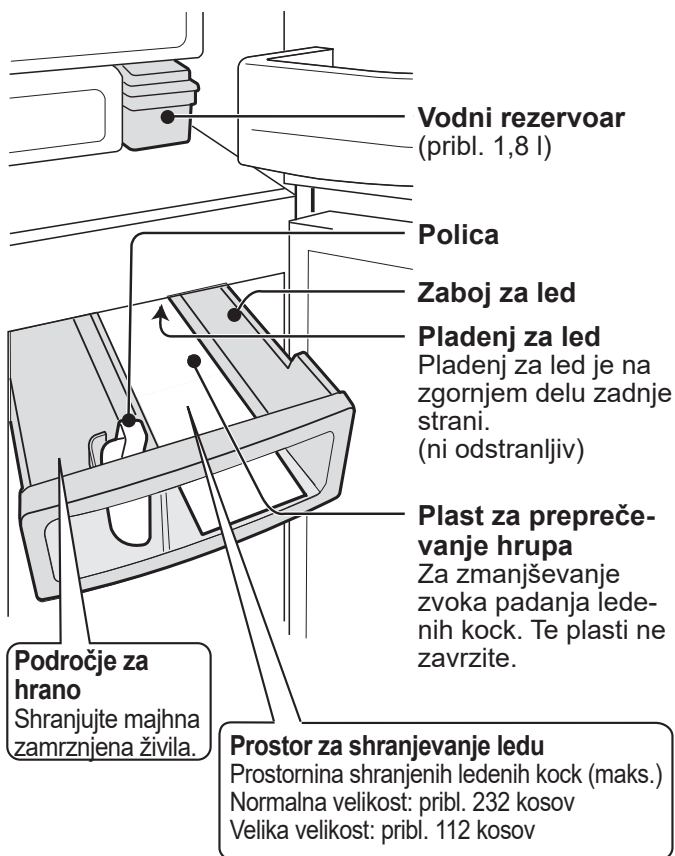

Kako se izdelajo ledene kocke

Oskrba z vodo

Voda se pošlje v rezervoar za vodo in v pladenj za led.

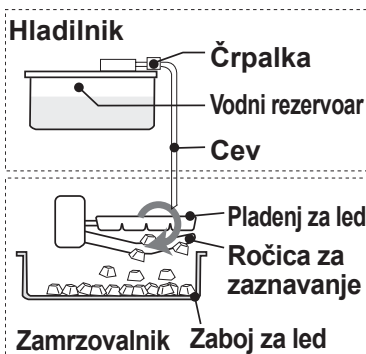

Izdelovanje ledu

- Ledene kocke se izdelajo. (8 kosov naenkrat)
- Število ledenih kock na cikel se včasih spremeni.

Ročica za zaznavanje

S to ročico občasno preverite količino ledenih kock.

Izločanje

- Pladenj za led se obrne in izloči ledene kocke in se vrne v »oskrbo z vodo«.
- Pladenj za led se ne obrne, ko je zaboj za led poln.

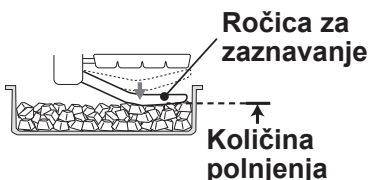

Količina ledenih kock se lahko zmanjša, če se jih ne odstrani.



Izdelovanje ledu

Lahko izberete 2 velikosti, ki sta prikazani spodaj.

Način	Ikona	Potreben čas za vsako izdelovanje ledu
Normalna velikost		Pribl. 2 uri
Velika velikost		Pribl. 3,5 ur

Opomba:

- Čas izdelovanja ledu, kot je prikazan zgoraj, je le približen prikaz okoljske temperature 30 °C, nastavitve temperature je nastavljen na začetno nastavitve (hladilnik : 3 °C, zamrzovalnik : -18 °C) brez odpiranja ali zapiranja vrat.

Način uporabe

- Način izdelovanja ledu je privzeto »IZKLJUČEN« (- - -).

Postopek

Zaslon

1



Izberite ikono za samodejno izdelovanje ledenih kock.

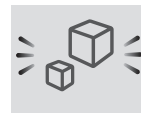

2

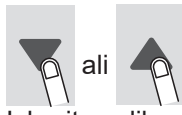

Izberite velikost ledenih kock. (Normalno ali veliko)

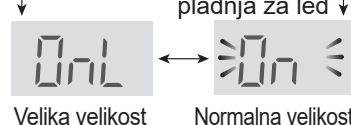

3

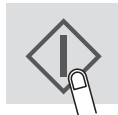

Zaključite nastavitve. (pisk)



Slika je za normalno velikost.

Način uporabe

- Operite rezervoar za vodo in zaboj za led.
- Uporabite način za čiščenje pladnja za led, da očistite pladenj in cev. (V notranjosti samodejnega izdelovalca ledu je lahko umazanija ali vonjave.)

Postopek

1 Zlijte vodo v rezervoar za vodo in nastavite rezervoar.

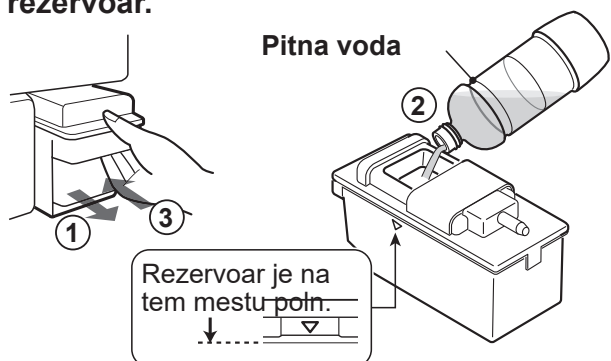

Opomba:

- ① korak Uporabljajte samo pitno vodo. (in ne soka, čaja, športnih pijač ipd.) Lahko zamažejo notranjost izdelovalca ledu in okvarijo napravo.
- ② korak Rezervoarja za vodo ne nagibajte. Sicer se lahko pri nošenju voda razlije.
- ③ korak Varno vstavite rezervoar za vodo. Ledene kocke ne bodo izdelane, če rezervoar za vodo ni popolnoma vstavljen.

Ledene kocke se izdelajo samodejno.

2 Ledene kocke vzemite ven.

- Istočasno se izdelujeta obe 2 vrsti ledenih kock.

Kocka



Večstranska oblika



- Ledene kocke se nabirajo na zadnjem delu zaboja za led. Razporedite jih po sprednjem delu, da se naredi še več kock.

Montaža ali demontaža rezervoarja za vodo

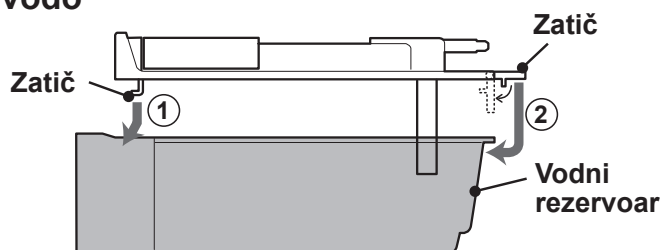

- Zgornja slika prikazuje montažo rezervoarja. Demontaža poteka v obratni smeri.

Opomba:

- Za izdelavo prvih ledenih kock je potrebnih 24 ur.
- Iz higienskih razlogov dolijte vodo enkrat tedensko, čeprav voda ostaja v rezervoarju.
- Približno enkrat tedensko odstranite rezervoar za vodo in ga očistite z vodo.
- Če pustite rezervoar prazen, bo morda včasih prišlo do nenavadnih zvokov, kar pa je normalno.
- Na ledene kocke ne postavljajte ničesar, niti hrane. Tako lahko povzročite okvaro samodejnega izdelovalca ledu (poškodba ročice za zaznavanje ipd..) ali pa ga ne boste mogli izvleči. Nastavite polico na zeleno mesto.

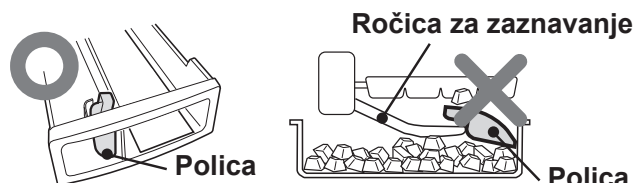

- Večji kosi ledu morda ne bodo ustvarjeni, če je nivo vode rezervoarja za vodo nizek, čeprav je izbran način »Velika velikost«.

Belina v ledenih kockah in plavajoča snov

- Minerali v vodi se lahko strdijo in obelijo, ko voda zamrzne. Minerali se spremenijo v netopno stanje, ko voda zamrzne, zato bodo ledene kocke pustile samo belo plavajočo snov, ko se stalijo, vendar je to normalno.
- Do tega najverjetneje pride, če uporabljate trdo vodo (npr. pri trdoti vode 100 mg/L ali več).

Izdelovanje ledu traja dlje, ko:

- je temperatura prostora visoka.
- ni veliko hlajenja, npr. pozimi.
- shranjujete več prehrabnih izdelkov.
- hladilnik odtajuje hladilno enoto.
- so vrata pogosto odprta.
- ponovno zaženete izdelovanje ledu.
- deluje način varčevanja z energijo.

Izdelovanje ledu po spremembi načina

- Serija ledenih kock, narejenih takoj po zamenjavi načina delovanja, ne odraža spremembe v velikosti. To pa zaradi tega, ker so v pladnju za led še vedno na pol narejene kocke ob preklopu v spremenjeni način. Ledene kocke v naslednji ali kasnejši serijah, bodo narejene v skladu s spremenjenim načinom.

Izbokline v ledenih kockah: Na pladnju za led so reže.



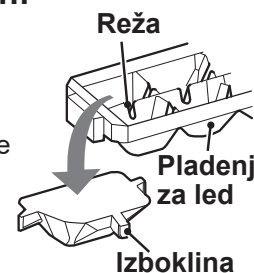

- Te reže torej povzročijo izbokline v ledenih kockah.
- Lahko so špičaste. Pazite, ko vstavljate ledene kocke direktno v usta.

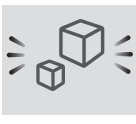

Preključitev izdelovanja ledenih kock

- Uporabite ta način ponoči ali pozimi.
- Zaboja za led lahko uporabite kot zaboja zamrzovalnika.

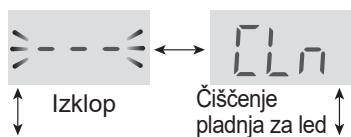
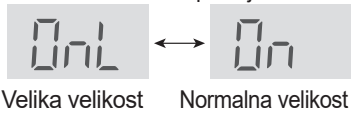
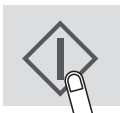
Način uporabe

- | Postopek | Zaslon |
|--|--|
| 1  |  |
| Izberite ikono za samodejno izdelovanje ledenih kock. | |
| 2  ali  | 
Izklop Čiščenje pladnja za led |
| Izberite »izklop«. | 
Velika velikost Normalna velikost |
| 3  |  |
| Zaključite nastavitve. (pisk) | |
| 4 Izpraznite rezervoar za vodo. Dobro ga osušite in nastavite v izvorni položaj. |  |

Po preklicu izdelovanja ledu

- Tudi, če prekličete način izdelovanja ledu, bosta pladenj za led in ročica delovala, saj izdelovalec ledu enkrat izvrže led.
- Počakajte 5 ur po preklicu izdelovanja ledu, preden vstavite hrano v zaboja za led.







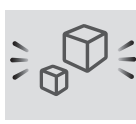

Čiščenje pladnja za led

- Ta način je za čiščenje pladnja za led in cevi.
- Kdaj uporabite ta način: Preden želite prvič izdelati ledene kocke ali ko hladilnika 5 dni niste uporabljali.
- Voda prisilno pride iz rezervoarja za vodo v pladenj za led.
- Količina izčrpane vode pri enem čiščenju je 100 mL.

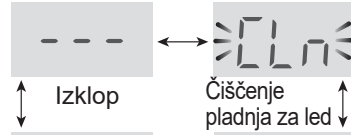
Priprava

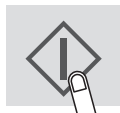
- Zlijte vodo v rezervoar za vodo in opravite nastavitve.
- Izpraznite zaboja za led.

Način uporabe

- | Postopek | Zaslon |
|---|---|
| 1  |  |
| Izberite ikono za samodejno izdelovanje ledenih kock. | |
| 2  ali  | 
Izklop Čiščenje pladnja za led |
| Izberite »Čiščenje pladnja za led« (Čiščenje pladnja za led). | 
Velika velikost Normalna velikost |
| 3  |  |
| Zaključite nastavitve s pritiskom gumba  za 3 sekunde ali več. (pisk, pisk, pisk) | |
| Čiščenje pladnja za led se začne. |  |
| • To traja približno 40 sekund in oglasi se zvočni signal. | |

Opomba:

Ne izvlecite zaboja za led med delovanjem.

- 4** Znova sledite korakom od 2 do 3.
- 5** Izpraznite vodo v zaboju za led. Dobro osušite in nastavite v izvorni položaj.

Opomba:

- Nastavitev izdelovanja ledu se vrne v stanje izklopa »(---)«, ko je čiščenje enkrat zaključeno.

Shranjevanje hrane

- Zagotovite, da je hrana čim bolj sveža, da podaljšate življenjsko dobo pokvarljive hrane. V nadaljevanju so splošni napotki za daljše shranjevanje hrane.
- Hrana ima omejen rok uporabe za shranjevanje. Ne prekoračite datuma roka uporabe, ki ga navaja proizvajalec.

Zamrzovalnik

- Za zamrzovanje manjših količin hrane naenkrat, kar poteka hitro.
 - Hrano morate primerno zatesniti ali tesno pokriti.
 - Hrana naj bo enakomerno vstavljena v zamrzovalnik.
 - Označite vrečke ali posode, da imate pregled nad zamrznjeno hrano.
- * Opombe za izdelovanje ledu**
- Razen v položaju na sliki »Opis« lahko postopek izdelave ledu traja dlje.
 - Če poskušate zamrzniti veliko živil ali vode naenkrat, lahko nastajanje ledu poteka počasneje.
 - Za hitrejše izdelovanje ledu lahko aktivirate Ekspresno zamrzovanje.

Hladilnik

Hrana/zelenjava

- Hrano in zelenjavo ohlapno zaprite v plastični material, kot je vrečka (ne zaprite je) in jo postavite v predal svežine za sadje in zelenjavo, da zmanjšate izgubo vlage.
- Sadje in zelenjavo, na katero vpliva nizka temperatura, morate shraniti na hladen prostor, razen hladilnika.

Mlečni izdelki in jajca

- Večina mlečnih izdelkov ima rok uporabe natisnjen na zunanji embalaži, ki podaja tudi priporočeno temperaturo in rok uporabe hrane.
- Jajca shranjujte v predalu za jajca.

Meso/ribe/perutnina

- Postavite na pladenj ali krožnik in prekrijte s papirjem ali plastično vrečko.
- Večje kose mesa, rib ali perutnine postavite na zadnji del polic.
- Vsa hrana mora biti dobro ovita ali vstavljena v zračno nepredušno posodo.

* Opombe za svežo hrano

- Sveža hrana (dobro zapakirana) mora biti hranjena za omejen čas, da se ne pokvari in negativno vpliva na ostalo shranjeno hrano.

Nasvet za preprečevanje vlage ali ledu v hladilniku

- Vrata morajo biti tesno zaprta. Če hrana pade, lahko povzroči, da je med ohišjem in vrati prazen prostor. Pomaknite jo na zadnji del police ali predala.
- Odprite in zaprite vrata čim bolj hitro. Če vrata pustite odprta dalj časa, ali pa jih pogosto odpirate in zapirate, se lahko na njih pojavi vlaga ali led.
- Shranjeni predmeti naj bodo zapakirani ali zaprti v npr. posodah za hrano ali plastičnih vrečkah. (zlasti hrana z visoko vsebnostjo vlage)

Nasvet za shranjevanje hrane

- Hrano enakomerno razporedite po policah, da lahko zrak za hlajenje enakomerno kroži.
- Odpiranje vrat naprave za daljša obdobja povzroči bistveno povišanje temperature v notranjosti predelov naprave.
- Vročo hrano morate pred shranjevanjem ohladiti. Če shranjujete vročo hrano, s tem povišate temperaturo v enoti in tvegate, da se bo hrana pokvarila.
- Ne blokirajte odvoda in dovoda hladnega zraka, ki kroži, s hrano ali posodami; sicer hrana ne bo enakomerno ohlajana po hladilniku.
- Hrane ne postavljajte neposredno pred odvod hladnega zraka. S tem lahko povzročite zamrzovanje hrane.

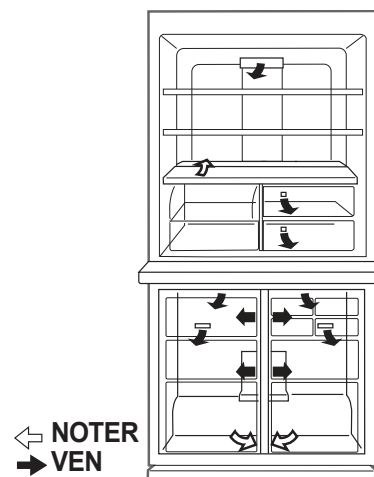

Nasveti za varčevanje z energijo

- Namestite hladilnik na dobro prezračevanem območju in pustite dovolj prostora za prezračevanje.
- Vaš hladilnik naj ne bo izpostavljen neposredni sončni svetlobi, prav tako ga ne postavljajte blizu naprav, ki ustvarjajo toploto.
- Vrata odpirajte čim bolj poredko.
- Vročo hrano morate pred shranjevanjem ohladiti.
- Hrano enakomerno razporedite po policah, da lahko hladen zrak enakomerno kroži.

Nega in čiščenje

Pomembno

Upoštevajte spodnje napotke, da preprečite razpoke na notranjih površinah in plastičnih delih.

- Obrišite olje s hrane, ki se drži plastičnih delov.
- Nekateri gospodinjske kemikalije lahko povzročijo poškodbe, zato uporabljajte samo razredčeno čistilno sredstvo (voda z milnico).
- Če uporabite nerazredčeno čistilno sredstvo ali vode z milnico dodobra ne obrišete, to lahko povzroči razpoke v plastičnih delih.

Čiščenje

Iz higienskih razlogov morate redno opravljati naslednja opravila.

- Odstranite sestavne dele (npr. police) z ohišja in vrat. Očistite jih s toplo vodo z milnico za pranje. Za tem jih izperite pod čisto vodo in posušite.
- Očistite notranjost s krpo, namočeno v toplo vodo z milnico za pranje. Nato s hladno vodo temeljito obrišite vodo z milnico.
- Obrišite zunanost z mehko krpo vsakič, ko se umaže.
- Očistite magnetna tesnila vrat s ščetko in toplo vodo z milnico za pranje.
- Obrišite upravljalno ploščo s suho krpo.

Opomba

- Po čiščenju police in ohišja postavite v prvotni položaj.
- Ne uporabljajte močnih čistil ali raztopil (lakov, barv, polirnih past, bencina, zavrete vode, itd.), ki lahko povzročijo poškodbe.
- Ko enkrat izvlečete napajalni kabel, počakajte vsaj 5 minut, preden ga ponovno priključite.
- Steklene police so težke za prenašanje. Ko odstranjujete police iz omare, jih trdno držite.
- Ne spuščajte predmetov v hladilnik in ne udarjajte po notranjih stenah. To lahko povzroči razpoke v notranji površini.

Pred prenašanjem

Obrišite vodo v izparjevalni plošči. Preden obrišete vodo, počakajte vsaj 1 uro, preden izklopite vtič, ker je oprema krogotoka hladilnega sredstva izredno vroča. (Izparjevalna plošča je na zadnji strani izdelka.)

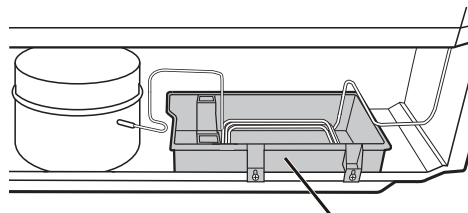

Izparjevalna plošča

Odtajevanje hladilne enote

Odtajevanje deluje samodejno z edinstvenim sistemom za varčevanje z energijo. (pribl. enkrat na dan.) Izdelovanje ledu vzame nekaj časa, ker temperatura v notranjosti postane malo višja kot običajno med odtajevanjem.

Ko pregori lučka predela

Stopite v stik s serviserjem, ki ga je odobril SHARP, da zamenja lučko. Lučke ne sme zamenjati nihče drug kot usposobljen serviser.

Izklop hladilnika

Če morate hladilnik izključiti za daljše obdobje, opravite naslednje korake, da zmanjšate širjenje plesni:

1. Odstranite vso hrano.
2. Odstranite napajalni vtič iz vtičnice.
3. Temeljito očistite in osušite notranjost.
4. Vsa vrata pustite rahlo odprta nekaj dni, da se posuši.

Preden pokličete servis

Preden pokličete servis, preverite naslednje točke.

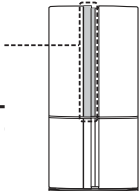
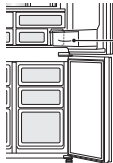
Težava	Rešitev
Hladilnik sploh ne hladi in ikone se vklopijo zaporedoma.	Hladilnik je nastavljen na način »Izložbeni prikaz«. Za preklic tega načina upoštevajte koraka od 1 do 2. <ul style="list-style-type: none"> 1 Odprite vrata hladilnika. 2 Pritisnite  5 sekund ali več. <div style="border: 1px solid black; padding: 5px; display: inline-block; margin-top: 10px;">pisk, pisk, pisk</div>
Zunanost ohišja je vroča na dotik.	To je običajno. Vroča cev v ohišju preprečuje nastajanje vlage.
Območje okrog ročaja vrat hladilnika je vroče na dotik.	To je običajno. Grelec, ki preprečuje nastajanje vlage, je znotraj vrat. 
Hladilnik proizvaja glasen hrup.	Naslednji zvoki so normalni. <ul style="list-style-type: none"> • Kompresor je hrupen ob začetku delovanja. <ul style="list-style-type: none"> -- Njegovo delovanje je sčasoma tišje. • Kompresor je enkrat dnevno zelo glasen. <ul style="list-style-type: none"> -- Do zvokov delovanja pride neposredno po samodejnem odtajevanju hladilne enote. • Zvoki pretakanja tekočine (klokotanje, šumenje) <ul style="list-style-type: none"> -- povzroča ga hladilno sredstvo, ki teče po ceveh (zvok je lahko občasno glasnejši). • Pokajoči ali škripajoči zvoki, cviljenje <ul style="list-style-type: none"> -- Povzroča ga raztezanje in krčenje notranjih sten in notranjih delov med hlajenjem.
Znotraj ali zunaj hladilnika se pojavljata led ali vlaga. (Z mokro krpo obrišite led, s suho pa vlago.)	Do tega lahko pride v enem izmed naslednjih primerov. <ul style="list-style-type: none"> • Ko je okoljska vlaga visoka. • Ko so vrata pogosto odprta in zaprta. • Ko shranjujete hrano, ki vsebuje veliko vlage. (Potrebno je ovijanje hrane.) • Do tega pojava pride odvisno od letnega časa (čas deževja, poletje), načina uporabe in okoljskih pogojev posameznega gospodinjstva.
Hrana v predalu hladilnika je zamrznjena.	<ul style="list-style-type: none"> • Ali hladilnik deluje dalj časa in je nadzor temperature nastavljen na 0 °C? <ul style="list-style-type: none"> -- Upravljanje temperature nastavite nazaj na približno 3 °C. • Ali hladilnik deluje dalj časa in je nadzor temperature zamrzovalnika nastavljen na -21 °C? <ul style="list-style-type: none"> -- Upravljanje temperature nastavite nazaj na približno -18 °C. • Če je okoljska temperatura nizka, lahko hrana zamrzne celo v predalu hladilnika, če je nastavljen na 6 °C.
Vonjave v predelu.	<ul style="list-style-type: none"> • Hrano z močnejšim vonjem morate oviti. • Enota za odstranjevanje vonjav ne more odstraniti vseh vonjav. • Občasno počistite notranjost.
Nekatere črte so na površini plastičnih delov.	<ul style="list-style-type: none"> • To niso okvare, nastale med proizvodnjo. Stični del smolnatega materiala ali stični del kovinskega kalupa je ohranjen kot črte.  <div style="margin-left: 10px;">Črta</div>

Če še vedno potrebujete servis

Obrnite se na najbližjega serviserja, ki ga je odobril SHARP.

Obiščite www.sharphomeappliances.com za več naslednjih podrobnosti.

- Razpoložljivost nadomestnih delov
- Dostop do popravil in in vzdrževanja
- Najdaljši čas dobave nadomestnih delov
- Zahteve za razstavljanje za obnovo materialov in reciklažo za manj onesnaževanja

Podatke o izdelku lahko dobite tudi tako, da skenirate kodo na energetski nalepki.

Shranite garancijsko kartico in, če je to mogoče, tudi energetsko nalepko.



Дуже дякуємо вам за придбання виробу SHARP. Перш ніж користуватися холодильником SHARP, прочитайте це керівництво з експлуатації, щоб отримувати від користування новим приладом максимальну користь.

- Цей холодильник призначений для виготовлення кубиків льоду, охолодження та заморожування продуктів.
- Ним можна користуватися тільки всередині приміщень, за температури зовнішнього повітря, яку зазначено в таблиці. Кліматичне виконання вказано у паспортній таблиці. Якщо холодильник працює за температури навколишнього повітря, що не відповідає кліматичному виконанню цієї моделі, можливо, він буде нездатний підтримувати задовільну температуру всередині. Якщо холодильник працює за нижчої температури, він не зазнає пошкоджень у разі експлуатації за температури +5°C або вище.
- Не можна піддавати холодильник тривалій дії температур -10°C або нижче.
- Цей прилад призначений для використання за кімнатної температури від 16°C до 43°C.

Тільки для використання
всередині приміщення

Кліматичний клас	Допустимий діапазон температури зовнішнього повітря
SN	від +10°C до 32°C
N	від +16°C до 32°C
Стандарт	від +16°C до 38°C
T	від +16°C до 43°C

Інформація щодо безпеки

 УВАГА!	Означає наявність високого ризику смерті чи серйозного травмування.
 ЗАСТЕРЕЖЕННЯ	Означає наявність високого ризику матеріальних збитків або серйозного травмування.
 ЗАСТЕРЕЖЕННЯ	Значок полум'я означає, що цей холодильник є пожежонебезпечним.

УВАГА!

Холодильний агент

Цей холодильник містить вогненебезпечний холодильний агент (R600a: ізобутан) та ізоляційний газ для продувки (циклопентан). Щоб запобігти займанню і вибуху, дотримуйтеся наступних правил.

- Не пошкоджуйте контур холодоагенту, а також не допускайте доторкання до холодильної системи якимись загостреними предметами. Холодильна система позаду й усередині холодильника містить холодильний агент.
- Не прискорюйте процес розморожування механічними пристроями чи іншими засобами. (У цьому холодильнику використовується система автоматичного розморожування.)
- Не користуйтеся всередині холодильника електричними пристроями.
- Не закривайте вільний простір навколо холодильника.
- Не користуйтеся поблизу холодильника вогненебезпечними аерозолями, як-от аерозольними фарбами.
- Не зберігайте у холодильнику вогненебезпечні аерозолі, як-от аерозольні фарби.
- У разі виходу з ладу холодильної системи не вставляйте й не виймайте з електричних розеток жодні прилади, а також не користуйтеся відкритим вогнем. Відчиніть вікно і провітріть приміщення. Після цього викличте для обслуговування агента, вповноваженого компанією SHARP.

Шнур живлення, вилка, розетка

Щоб запобігти ураженню електричним струмом чи пожежі, уважно прочитайте наступні правила.

- Обов'язково захистіть шнур живлення від пошкоджень під час встановлення чи переміщення. Якщо шнур живлення чи розетка не закріплені, не вставляйте вилку в розетку.
- Не розміщуйте за холодильником переносні розгалужувачі чи переносні блоки живлення.
- Вставляйте вилку живлення в електричну розетку до кінця і під прямим кутом. Не користуйтеся подовжувачем або перехідником.
- Вставляйте вилку живлення в розетку з номінальною напругою, що відповідає характеристикам приладу.
- Штир заземлення має надійно з'єднатися з контактом заземлення.
- Не доторкайтеся до вилки живлення мокрими руками.
- Вимикаючи прилад із розетки, слід братися за саму вилку. Не тягніть її за шнур живлення.
- Пилука, осіла на вилці, може спричинити пожежу. Обережно витріть її.

- Якщо холодильник не використовуватиметься протягом тривалого часу, витягніть вилку з розетки.
- Щоб уникнути небезпеки в разі пошкодження шнура живлення, його має замінити агент із обслуговування, вповноважений компанією SHARP.

Встановлення

- Не встановлюйте холодильник у вологому чи сирому приміщенні. Це може призвести до пошкодження електричної ізоляції та витоку електричного струму. Також на корпусі може випадати роса, яка спричиняє іржавіння.
- Холодильник має бути встановлено вертикально на міцній підлозі.

Під час експлуатації

- Не зберігайте в холодильнику леткі й вогненебезпечні матеріали, як-от ефір, бензин, газоподібний пропан, баночки з аерозолем, клейкі речовини й чистий спирт, тощо. Ці матеріали вибухонебезпечні.
- Не зберігайте у холодильнику чутливі до температури вироби, як-от фармацевтичні вироби. Існує високий ризик змін якості таких виробів.
- Не намагайтеся змінити чи модифікувати холодильник. Це може призвести до пожежі, ураження електричним струмом або травмування.
- Не кладіть у морозильну камеру напої у пляшках і банках. Особливо під час використання режиму прискореного охолодження можливе розірвання скляних пляшок.
- Не ставте на холодильник жодні предмети. Якщо якийсь предмет впаде з холодильника, він може завдати травми.
- Не допускайте сильних ударів по скляних дверцятах. Інакше вони можуть розбитись і завдати травми. <Тільки для SJ-GP820C>
- Користуватись приладом можуть діти віком від 8 років, особи з погіршеними фізичними, чуттєвими чи розумовими здібностями, або люди, яким бракує знань чи досвіду, за умови, якщо хтось наглядає за ними, пояснює небезпеки, пов'язані з користуванням приладом, і навчає користуватись ним у безпечний спосіб. Не дозволяйте дітям гратися з приладом. Заборонено дітям без нагляду здійснювати чищення та поточне обслуговування. Дітям у віці від 3 до 8 дозволено завантажувати і розвантажувати холодильну техніку.

Догляд і чищення

- Вимкніть холодильник із розетки, щоб уникнути ураження електричним струмом.
- Не лийте воду безпосередньо на корпус зовні чи на внутрішні деталі. Це може призвести до іржавіння і псування електричної ізоляції.

Несправність

- Якщо чути запах паленого, негайно витягніть вилку живлення з розетки. Після цього викличте для обслуговування агента, вповноваженого компанією SHARP.
- У разі витoku газу провітрити приміщення, відчинивши вікно. Не доторкайтесь до холодильника чи електричної розетки.

Утилізація

- Під час зберігання холодильника до утилізації переконайтесь у тому, що він не становить небезпеки для дітей. (Наприклад, зніміть двері, щоб усередині не могла зачинитися дитина.)
- Здайте холодильник на спеціалізований завод з повторної переробки холодильників. Деякі матеріали, як-от вогнебезпечні матеріали, газ для продувки сальників, вакуумні теплоізоляційні панелі (ВТП), освітлювальні прилади й електричні компоненти, має бути повторно перероблено відповідно до правил.

ЗАСТЕРЕЖЕННЯ

Транспортування

- Щоб не пошкодити підлогу під час встановлення чи переміщення холодильника, користуйтеся захисним килимком.
- Перш ніж встановлювати чи переміщувати холодильник, обов'язково зверніться до авторизованого сервісного центру.

Під час експлуатації

- Не доторкайтесь до компресора та його зовнішніх деталей: під час роботи він може нагріватися до високої температури, а краї металевих деталей можуть завдати травми.
- Не доторкайтесь до продуктів або металевих емностей у морозильній камері мокрими руками. Це може призвести до обмороження.
- Не робіть кубики льоду з жодних рідин, окрім питної води.
- Не відчиняйте і не зачиняйте дверцята, коли біля них розташована чиясь рука. Існує небезпека защемлення пальців у дверцятах.
- Не ставте в кишеньки на дверцятах завеликі предмети. Якщо якийсь предмет впаде з кишеньки, він може завдати травми.
- Встановлювати і знімати скляні полиці слід обережно. Впавши, скляна полочка може завдати травми.

Індикатор температури

Усередині холодильної камери розміщено наклейку, яка полегшує контроль температури.

Холодна зона

Цим значком позначено холодну зону холодильної камери. (Він не стосується дверної «кишеньки», розташованої на тій же висоті.)

Значок



СИНИЙ



Правильне налаштування

БІЛИЙ



Температура надто висока; змініть положення регулятора температури.

Як перевіряти температуру в холодній зоні

Наклейка для контролю температури показує, чи температура в холодній зоні достатньо низька. Наклейка повинна мати СИНИЙ колір. Якщо вона БІЛА, можливо, температура заввисока. У такому разі можна задати на холодильник нижчу температуру. Наступного разу проконтролювати індикатор температури слід через 6 годин.

Примітка

- Температура всередині холодильника залежить від різних чинників, наприклад від температури повітря у кімнаті, кількості продуктів, що зберігаються, та від частоти відчинення дверцят.
- Коли у камеру кладуть свіжі продукти чи дверцята було відчинено протягом певного часу, цілком нормально, що індикатор температури змінить свій колір на БІЛИЙ.

Інформація щодо утилізації обладнання



Якщо знадобиться позбутися цього обладнання, не викидайте його у звичайний смітник і не викидайте його у вогнище! Вживане електричне й електронне обладнання завжди слід збирати й переробляти ОКРЕМО у відповідності з чинним законодавством. Окреме збирання дозволяє переробляти відходи екологічно безпечним способом, повторно використовувати матеріали та мінімізувати кінцевий обсяг сміття, яке підлягає усуненню. НЕНАЛЕЖНА УТИЛІЗАЦІЯ може завдати шкоди здоров'ю людини та навколишньому середовищу через вміст певних речовин! Віднесіть ВЖИВАНЕ ОБЛАДНАННЯ до місцевого, зазвичай муніципального, пункту прийому, якщо такий існує.

Якщо виникнуть сумніви щодо способу утилізації, зверніться до місцевих органів влади чи дилера і дізнайтесь про правильний спосіб утилізації.

ТІЛЬКИ ДЛЯ КОРИСТУВАЧІВ У ЄВРОПЕЙСЬКОМУ СОЮЗІ ТА ДЕЯКИХ ІНШИХ КРАЇНАХ, НАПРИКЛАД НОРВЕГІЇ ТА ШВЕЙЦАРІЇ: Ваша участь у програмі окремого збирання є вимогою закону.

Про це нагадує наведений вище символ на електричному та електронному обладнанні (чи пакувальних матеріалах).

Користувачі з ПРИВАТНИХ ДОМОГОСПОДАРСТВ зобов'язані користуватися для повернення вживаного обладнання наявними системами. Повернення здійснюється безкоштовно.

1 Забезпечте наявність навколо холодильника достатнього вентиляційного зазору.

- Мінімальні необхідні відстані, які слід забезпечити під час монтажу холодильника, наведено на рисунку. Споживання електроенергії виміряно за інших вентиляційних зазорів.
- Якщо залишити більші зазори, холодильник споживатиме менше електроенергії.
- Якщо залишити навколо холодильника менше місця, ніж вказано на рисунку, це може призвести до збільшення температури всередині приладу, сильного шуму під час роботи і виходу з ладу.
- Зазор між задньою стінкою холодильника і стіною повинен становити 50 мм чи більше, але менше ніж 75 мм. Якщо зазор становитиме більше ніж 75 мм, людина може отримати травму, доторкнувшись до компресора чи його зовнішніх деталей, які під час роботи холодильника нагріваються до надзвичайно високих температур.

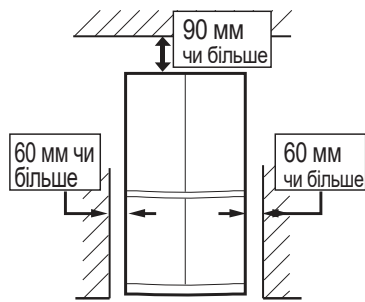

Габаритні розміри робочого простору

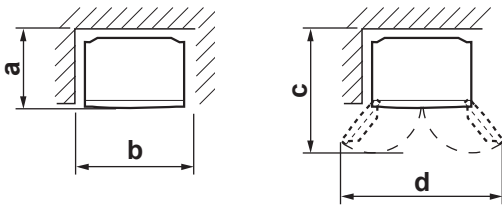

	SJ-GP820C	SJ-MP820C
a	820 мм	832 мм
b	1012 мм	1012 мм
c	1180 мм	1188 мм
d	1500 мм	1424 мм

2 Встановіть холодильник на міцну горизонтальну підлогу, відрегулювавши його за рівнем за допомогою двох передніх регульованих ніжок.

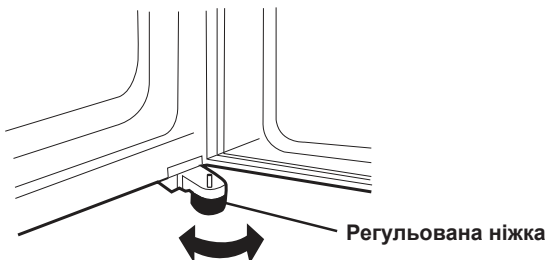

3 Якщо ліва і права стулки дверцят не сходяться, відрегулюйте їх за допомогою регульованих ніжок.

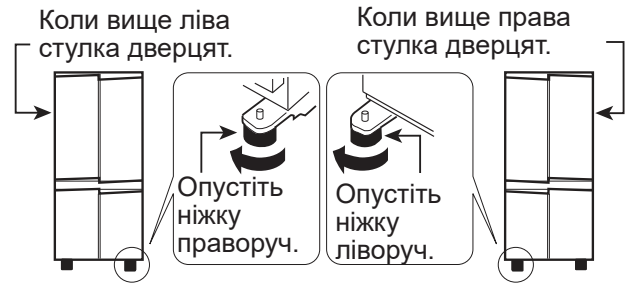

(Щоб регульована ніжка з протилежного боку трохи піднялася над підлогою.)

4 Увімкніть прилад у розетку, встановлену належним чином.

Примітка

- Розмістіть холодильник так, щоб забезпечити доступ до розетки.
- Не ставте холодильник у місці, де на нього падатиме пряме сонячне проміння, чи поруч із нагрівальними приладами.
- Не ставте холодильник безпосередньо на ґрунт. Підкладіть під нього відповідну підставку, наприклад дерев'яну дошку.
- Якщо під час увімкнення в розетку відчинено дверцята, прозвучить звукова сигналізація відчинених дверцят. Це нормально. Звукова сигналізація припиниться, коли дверцята буде зачинено.

На дні холодильника розташовано коліщата

- Ці коліщата дозволяють пересувати холодильник уперед і назад.



Перш ніж почати користуватися холодильником

- Очистіть внутрішні деталі тканиною, змоченою у теплій воді.
- Якщо для чищення використовується мильна вода, ретельно змийте її водою.

Опис

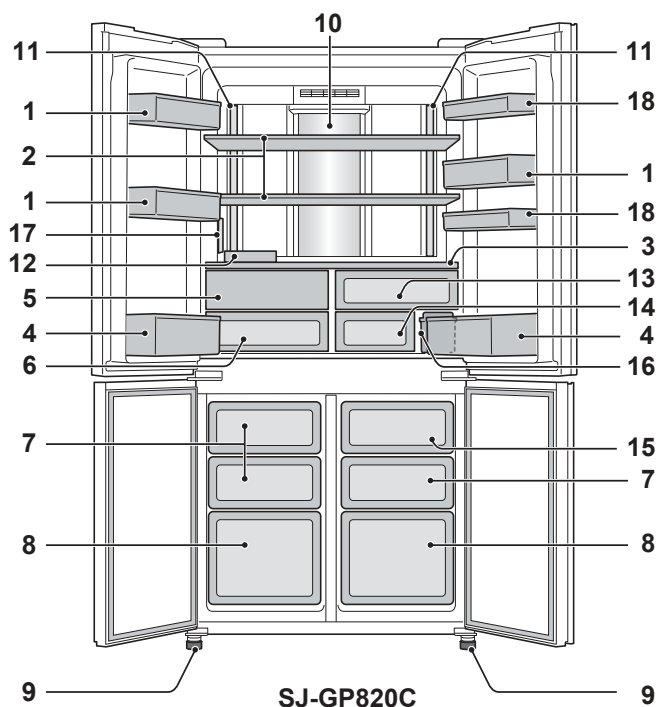

SJ-GP820C

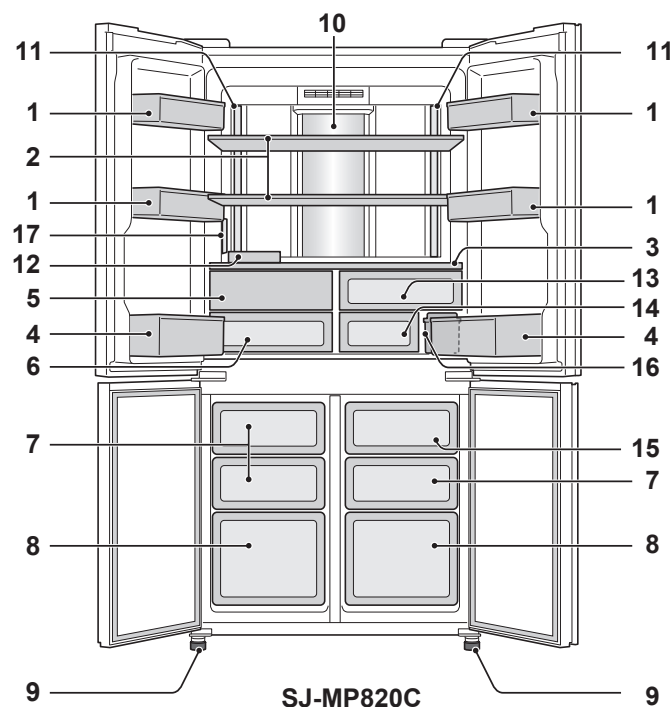

SJ-MP820C

1. Дверна «кишенька» (SJ-GP820C: 3 шт., SJ-MP820C: 4 шт.)
2. Полиця холодильника (2 шт.)
3. Полиця
4. Кишенька для пляшок (2 шт.)
5. Кришка шухляди для овочів
Коли шухляду для овочів тягнуть до себе, кришка відчиняється.
6. Шухляда для овочів
7. Контейнер для заморожування (малий) (3 шт.)
8. Контейнер для заморожування (великий) (2 шт.)
9. Регульована ніжка (2 шт.)
10. Гібридна панель охолодження
Панель охолоджує холодильну камеру непрямим способом ззаду. Завдяки цьому продукти охолоджуються поступово й не піддаються впливу потоку холодного повітря.

Кришка шухляди для овочів

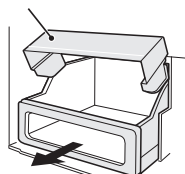

11. Освітлення
 12. Форма для яєць
 13. Контейнер для свіжих продуктів (верхній)
 14. Контейнер для свіжих продуктів (нижній)
 15. Контейнер для зберігання льоду
- Примітка:**
Щоб не пошкодити ємність для зберігання льоду, не наливайте у неї олію та не використовуйте її для виготовлення льоду.
16. Водяний бачок
 17. Панель керування
 18. Універсальна кишенька (2 шт.) : Тільки для SJ-GP820C

Порядок знімання кришки шухляди для овочів

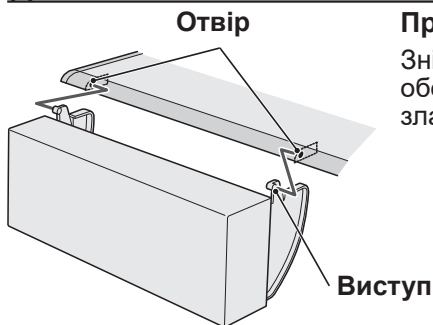

Примітка:
Знімайте кришку обережно, щоб не зламати виступ.

Якщо потрібно зберігати в холодильнику великі предмети

- Можна зняти якісь полиці чи кишеньки, які на рисунку вище пронумеровано числами 1, 2, 3, 4, 5, 6, 7, 8, 12, 13, 14, 15, 16, 18.
- Навіть якщо холодильник використовується у такий спосіб, якість охолодження у ньому не погіршується.

Освіжувач повітря

- У каналі холодного повітря встановлено каталітичний освіжувач повітря. Він не потребує обслуговування чи чищення.

Панель керування

Регулювання температури

Значок	Значення	Налаштування за замовчуванням	Значок	Значення	Налаштування за замовчуванням
	Холодильна камера	3°C		Морозильна камера	-18°C

• Температура, відображена на панелі керування, не є точним відповідником температури всередині.

Корисні режими

Значок	Значення	Налаштування за замовчуванням
	Режим "Відпустка"	ВИМК.
	Прискорене заморожування	
	Прискорене охолодження	
	Автоматичне виготовлення льоду	

Додаткові режими

Значок	Значення	Налаштування за замовчуванням
	Дверна сигналізація	УВИМК.
	Звук натискання клавіші	

Стан «увімкнено»

Примітка:

- У режимі очікування на дисплеї відображаються значки чи індикатори режимів.
- Коли використовується прискорене охолодження, на дисплеї режиму очікування блимає значок.
- Якщо протягом приблизно 1 хвилини жодних дій із клавішами не було, дисплей автоматично повернеться у режим очікування.
- Якщо протягом ще 1 хвилини не буде жодних дій із клавішами, дисплей режиму очікування буде вимкнено.
- Якщо холодильник зупиниться через вимкнення електроенергії, усі режими, крім посиленого охолодження і прискореного охолодження, відновлять свою роботу після увімкнення електроенергії.

Клавіші керування

Порядок роботи в основних режимах

Порядок роботи

	Порядок дій	Дисплей	
1	 Натисніть значок режиму. Якщо натиснути кнопку , значки зміняться, як показано праворуч.	 Поточне налаштування	
2	 або Натисніть клавішу увімкнення.	 або	Натискання цієї клавіші призводить до послідовної зміни стану: увімкнено — вимкнено.
3	 Завершіть налаштування.	 Налаштування змінено.	

Тільки прискорене охолодження

- 3** Виконайте налаштування, натиснувши й утримуючи протягом 3 секунд або більше. (три звукові сигнали)

Порядок роботи у додаткових режимах

Дверна сигналізація

- Коли дверцята холодильника відчинено протягом більш ніж 1 хвилини, сигнал відчинення дверцят звучить один раз і повторюється через 1 хвилину.
- Якщо дверцята відчинено приблизно протягом 3 хвилин, сигнал звучить безперервно.
- Звуковий сигнал припиняється після зачинення дверцят.

Вимкнення

- Натисніть разом клавіші і та утримуйте їх протягом 3 секунд або більше.
(три звукові сигнали)

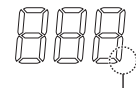

(Індикатор згасає.)

- Те ж саме слід зробити, щоб увімкнути вимкнений прилад.

Звук натискання клавіші

- Натискання кожної клавіші супроводжується звуковим сигналом.

Вимкнення

- Натисніть разом клавіші і та утримуйте їх протягом 3 секунд або більше.
(три звукові сигнали)

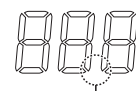

(Індикатор згасає.)

- Те ж саме слід зробити, щоб увімкнути вимкнений прилад.

Корисні режими

Порядок роботи з холодильником описано у главі «Панель керування».

Регулювання температури

Холодильник регулює температуру автоматично. Щоб налаштувати температуру, слід виконати такі дії.

- Холодильна камера :
Регулюється в межах від 0°C до 6°C
- Морозильна камера :
Регулюється в межах від -15°C до -21°C

Налаштування температури з кроком 0,5°C

Порядок роботи

- | Порядок дій | Дисплей |
|---|---|
| 1

Виберіть  або  | 

Якщо натиснути кнопку  , значки зміняться, як показано праворуч.  |
| 2
 або 
Виберіть температуру | 
Налаштування змінено. |
| 3

Завершіть налаштування. |  |

Налаштування температури з кроком 1°C

Порядок роботи

- | Порядок дій | Дисплей |
|---|--|
| 1 Виконайте пункти 1 і 2 інструкції «Налаштування температури з кроком 0,5°C» | |
| 2

Натисніть на 3 секунди чи більше. (три звукові сигнали) |  |
| 3
 або 
Виберіть температуру | 
Налаштування змінено. |
| 4

Завершіть налаштування. |  |

Щоб повернутися до режиму налаштування з кроком 0,5°C, виконайте пункти 1 і 2 інструкції «Налаштування температури з кроком 1°C».

Режим "Відпустка"

- Цей режим використовується, коли з будинку на тривалий час виїжджають усі мешканці.
- Всередині холодильної камери встановлюється температура приблизно 10°C.

Примітка

- Термін зберігання продуктів у цьому режимі скорочується приблизно у 2–3 рази. Цим режимом можна користуватися за відсутності продуктів, що швидко псуються.
- Температуру у холодильній камері змінити не можна.

❄️ Прискорене заморожування

❄️ Прискорене охолодження

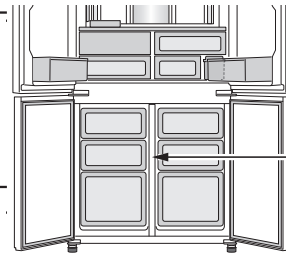

Морозильна камера

	Прискорене заморожування	Прискорене охолодження
Можливості	Цей режим скорочує час заморожування продуктів чи приготування льоду.	Цей режим призначений для швидкого охолодження напоїв чи продуктів.
Місце	Морозильна камера	Морозильна камера ЗАСТЕРЕЖЕННЯ : Не ставте сюди скляні пляшки. Велика ймовірність того, що їх може розірвати.
Час роботи	2 години *1	30 хвилин
	<ul style="list-style-type: none">Цей режим закінчується автоматично.Цей сигнал тривоги не супроводжується звуковим сигналом.	<ul style="list-style-type: none">Цей режим закінчується автоматично.Звучить звуковий сигнал тривоги. Щоб припинити сигнал тривоги *2 Доторкніться до кнопки  вводу
По закінченні роботи	<ul style="list-style-type: none">Виймати продукти й напої не потрібно.	<ul style="list-style-type: none">Вийняти продукти й напої з холодильника обов'язково потрібно, коли холодильник подасть звуковий сигнал.Якщо продукти й напої залишити в морозильній камері понад приблизно 30 хвилин, вони можуть замерзнути.
У разі вимкнення електроенергії під час роботи	<ul style="list-style-type: none">Цей режим автоматично скасовується.	<ul style="list-style-type: none">Цей режим автоматично відновлюється з попереднього стану під час відновлення електропостачання.

*1 Коли під час роботи відбувається розморожування, вона триває довше. Робота у цьому режимі починається по закінченні розморожування.

*2 Якщо не вимкнути звуковий сигнал, він звучить 30 хвилин поспіль.

Примітка

- Одночасно користуватися режимами прискореного охолодження і прискореного заморожування неможливо.
- Під час роботи у цих режимах намагайтеся якомога менше відчиняти дверцята.

Plasmacluster

Plasmacluster починає працювати одразу після ввімкнення холодильника.

Іонізатор усередині холодильника виробляє та випускає в холодильну камеру кластери, тобто скупчення, позитивно й негативно заряджених іонів.

Ці іони знешкоджують плісневі гриби, які містяться у повітрі.

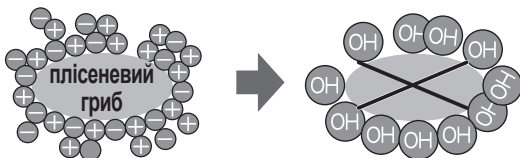

Примітка

У холодильнику може відчуватися легкий запах. Це запах озону, який утворюється внаслідок роботи іонізатора. Озон виробляється всередині холодильника в мінімальній кількості і швидко зникає.

Автоматичний льодогенератор

Опис

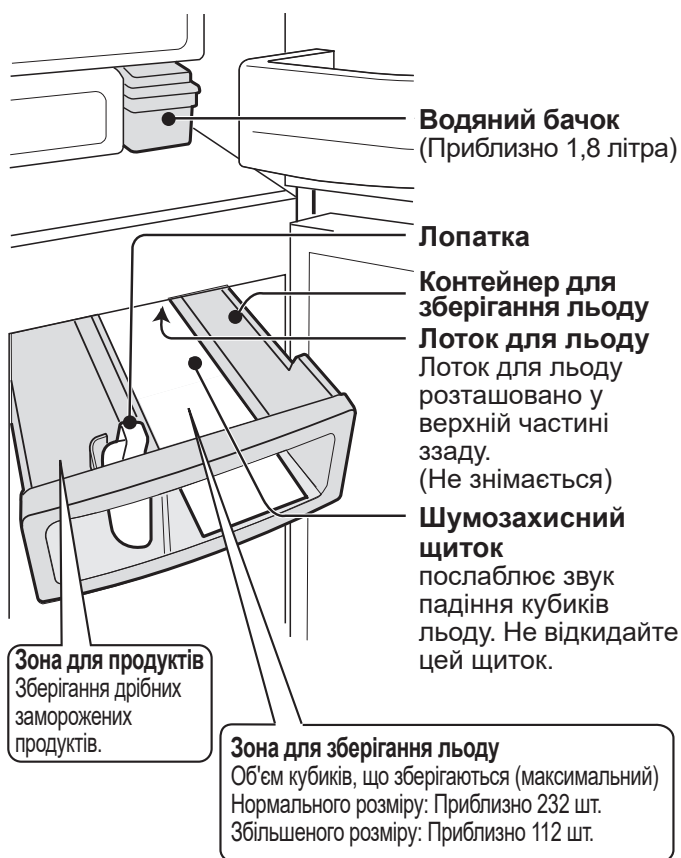

Процес виготовлення кубиків льоду

Подача води

Вода надходить із водяного бачка в лоток для льоду.



Приготування льоду

- Виготовляються кубики льоду. (по 8 шт. за раз)
- Кількість кубиків, які виготовляються за один раз, інколи може відрізнятись.

Важіль вимірювання рівня
Цей важіль періодично перевіряє об'єм кубиків льоду.



Витрушування

- Лоток перевертається, лід витрушується, і лоток повертається у положення для подачі води.
- Коли ємність для зберігання льоду заповнено, лоток для льоду не перевертається.

Якщо купу кубиків не розрівнювати, їхній об'єм може бути менше

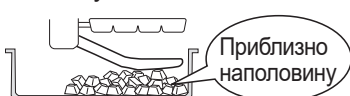

Приготування льоду

Можна вибрати два розміри кубиків льоду, як показано нижче.

Режим	Значок	Необхідний час для кожного циклу приготування льоду
Нормального розміру		Приблизно 2 години
Збільшеного розміру		Приблизно 3,5 години

Примітка:

- Час приготування льоду, який показано вище, є лише приблизним значенням, яке відповідає умовам: навколишня температура 30°C, налаштування температури відповідають початковим значенням (холодильна камера: 3°C, морозильна камера: -18°C), без відчинення чи зачинення дверцят.

Порядок роботи

- За замовчуванням, усі режими приготування льоду вимкнено (- - -).

Порядок дій

Дисплей

1



Виберіть значок автоматичного приготування льоду.



2



Виберіть розмір кубика льоду. (нормальний чи збільшений)

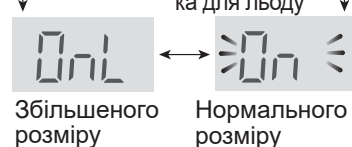
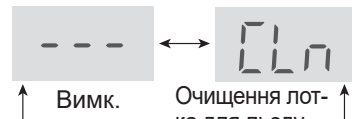

Збільшеного розміру

Нормального розміру

3

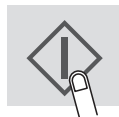

Завершіть налаштування. (звуковий сигнал)



Цей значок означає нормальний розмір.

Порядок користування

- Вимийте водяний бачок і коробку для льоду.
- Для очищення лотка для льоду та трубки слід користуватися режимом очищення лотка для льоду. (В автоматичному льодогенераторі може бути неприємний запах чи бруд.)

Порядок дій

1 налийте в водяний бачок воду і встановіть його.



Примітка:

- Пункт ① Не використовуйте жодні рідини, крім питної води. Інші рідини (сік, чай, сода, напої для спортсменів тощо) можуть забруднювати внутрішні поверхні та призводити до поломки льодогенератора.
- Пункт ② Не нахилийте водяний бачок. Інакше, коли ви тримаєте його в руках, із нього може витікати вода.
- Пункт ③ Надійно вставте водяний бачок. Якщо бачок вставити неповністю, кубики льоду не виготовлятимуться.

Кубики льоду виготовляються автоматично.

2 Виймання кубиків льоду.

- Одночасно виготовляються кубики льоду двох типів.

Правильна форма



3 фасками



- Кубики льоду викладаються у задню частину коробки для льоду. Щоб зробити більше кубиків льоду, підгрибайте їх до передньої частини.

Порядок розбирання та складання водяного бачка

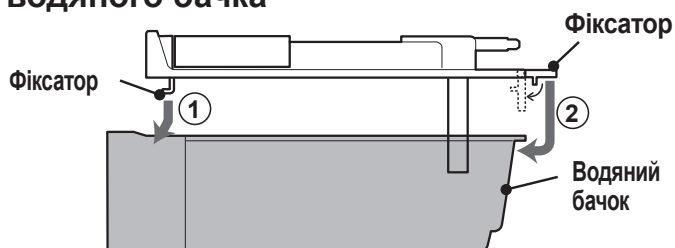

- Порядок складання водяного бачка показано на рисунку вище. Щоб розібрати його, слід виконати ті ж дії у зворотному порядку.

Примітка:

- Виготовлення першої партії кубиків льоду триває приблизно добу.
- З гігієнічних міркувань, воду в бачок слід доливати раз на тиждень, навіть якщо там залишилася вода.
- Приблизно раз на тиждень виймайте водяний бачок і мийте його водою.
- Якщо бачок залишити порожнім, іноді може виникати звук, схожий на зітхання; це не є ознакою несправності.
- Не кладіть на кубики льоду лопатку чи якісь продукти. Це може призвести до несправності автоматичного льодогенератора (пошкодження важеля вимірювання рівня тощо) або до неможливості вийняти коробку. Лопатку слід класти у призначене для неї місце.



- Якщо у водяному бачку низький рівень води, апарат може не виробляти великі кубики льоду, навіть якщо вибрано відповідний режим.

Побіління кубиків чи осад на поверхні води

- Мінеральні речовини, які містить вода, під час замерзання води можуть переходити у твердий стан і набувати білого кольору. Під час замерзання води мінеральні речовини переходять у нерозчинну форму, і після танення льоду плавають на поверхні; це не є ознакою несправності.
- Найчастіше це трапляється за використання твердої води (з твердістю 100 мг/л і більше).

Виготовлення льоду триває довше, коли:

- у приміщенні висока температура;
- холодильник менше працює на охолодження, наприклад узимку;
- у холодильнику зберігається багато продуктів;
- під час розморожування холодильного агрегату;
- коли дверцята часто відчиняються;
- після відновлення виготовлення льоду;
- коли використовується режим економії електроенергії.

Виготовлення льоду одразу після зміни режиму

- Партія кубиків, видана одразу після зміни розмірного режиму, не відповідатиме новому вибраному розміру. На момент зміни режиму в лотку для льоду залишаються напівготові кубики. Кубики льоду другої та наступних партій відповідатимуть новому встановленому розміру.

Виступи кубиків льоду:

У лотку для льоду є певні щілини.







- Через це кубики льоду мають відповідні виступи.
- Ці виступи можуть бути гострі. Будьте обережні, коли кладете ці кубики просто до рота.

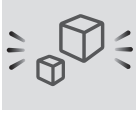

Скасування виготовлення льоду

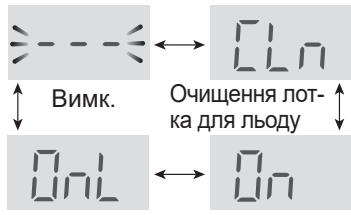
- Цим режимом можна користуватись уночі чи взимку.
- Коробку для льоду можна використовувати як шухляду морозильної камери.

Порядок роботи

Порядок дій	Дисплей
1 	
Виберіть значок автоматичного приготування льоду.	
2  або 	
Виберіть «Off» (Вимк.).	Вимк. / Очищення лотка для льоду
	Збільшеного розміру / Нормального розміру
3 	
Завершіть налаштування. (звуковий сигнал)	
4 Вилийте воду з бачка. Ретельно висушіть його та поставте на місце.	

Після скасування виготовлення льоду

- Навіть після скасування режиму виготовлення льоду лоток для льоду та важіль для визначення рівня працюватимуть, оскільки льодогенератор матиме видати ще одну партію льоду.
- Перш ніж класти у коробку для льоду продукти, слід почекати 5 годин після скасування режиму виготовлення льоду.





Очищення лотка для льоду

- Цей режим призначений тільки для очищення лотка для льоду і трубки.
- Цей режим використовується : перед першим виготовленням льоду або після простою холодильника тривалістю 5 днів.
- Вода примусово подається із водяного бачка в лоток для льоду.
- Витрата води за одне очищення становить приблизно 100 мл.

ПІДГОТОВКА

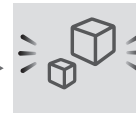
- Налийте в водяний бачок воду і встановіть його.
- Заберіть лід із коробки для льоду.

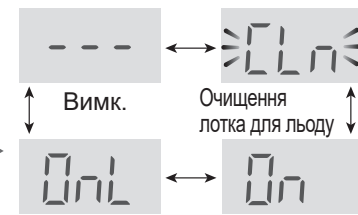
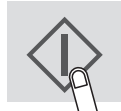
Порядок роботи

Порядок дій	Дисплей
1 	
Виберіть значок автоматичного приготування льоду.	
2  або 	
Виберіть «On» (Очищення лотка для льоду).	Вимк. / Очищення лотка для льоду
	Збільшеного розміру / Нормального розміру
3 	

3 Виконайте налаштування, натиснувши й утримуючи  протягом 3 секунд або більше. (три звукові сигнали)

Починається очищення лотка для льоду.

- Воно триває приблизно 40 секунд і завершується звуковим сигналом.

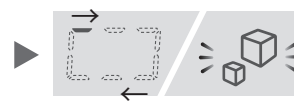

Примітка:

Не виймайте ємність для зберігання льоду під час цієї операції.

- 4 Ще раз виконайте кроки 2 і 3.
- 5 Вилийте воду у коробку для льоду. Ретельно висушіть її та поставте на місце.

Примітка:

- По закінченні очищення режим виготовлення льоду переходить у стан «OFF (---)».

Зберігання продуктів

- Переконайтесь у тому, що продукти настільки свіжі, наскільки це можливо, щоб максимізувати термін зберігання продуктів, що швидко псуються. Зверніть увагу на загальні правила, які дозволяють зберігати продукти довше.
- Продукти мають обмежений термін зберігання. Пильнуйте, щоб не перевищувати термін зберігання, зазначений виробником.

Морозильна камера

- Щоб продукти замерзли швидко, заморожуйте їх невеликими порціями.
- Продукти слід добре запаяти чи щільно закрити.
- Кладіть продукти в морозильну камеру рівномірно.
- Нанесіть на пакети і ємності етикетки, щоб знати, що де лежить.

* Примітки стосовно виготовлення льоду

- Крім розташування на рисунку «Опис», процес виготовлення льоду може тривати довше.
- Одночасне заморожування великої кількості продуктів може сповільнити виготовлення льоду.
- Щоб швидко приготувати лід, можна ввімкнути режим прискороного заморожування.

Холодильник

Овочі і фрукти

- Щоб фрукти й овочі якнайменше втрачали вологу, їх слід вільно покласти у пластиковий матеріал, наприклад плівку, пакети (не герметичні), і укласти у контейнер для фруктів і овочів.
- Овочі і фрукти, які легко псуються під дією низької температури, слід класти у прохолодне місце, окрім холодильника.

Молокопродукти і яйця

- На упаковці більшості молокопродуктів зазначено термін вживання, температуру і термін зберігання.
- Яйця слід зберігати у лотку для яєць.

М'ясо, риба, птиця

- Покладіть на тарілку чи блюдо і накрийте пластиковою плівкою.
- Великі куски м'яса, риби чи птиці кладіть у задній частині полиць.
- Готову їжу обов'язково слід ретельно загорнути чи покласти к герметичну ємність.

* Примітки щодо свіжих продуктів:

- Щоб свіжі продукти (у щільній обгортці) не псувались і не псували інші продукти, час їхнього зберігання слід обмежити.

Як запобігти утворенню роси чи інею всередині холодильника

- Тримайте дверцята щільно зачиненими. Якщо якісь продукти у камері впадуть, це може призвести до утворення щілини між корпусом і дверцятами холодильника. Покладіть ці продукти на полицю чи в кишеньку.
- Відчиняйте і зачиняйте дверцята якнайшвидше. Якщо залишите дверцята відчиненими на тривалий час або дуже часто відчиняти й зачиняти їх, може утворюватися роса чи іній.
- Продукти, що зберігаються, повинні бути упаковані чи запаяні, наприклад, у харчових ємностях чи пластиковій плівці. (Особливо це стосується продуктів із високим вологовмістом.)

Порада щодо зберігання продуктів

- Рівномірно розкладіть продукти по полицях, щоб між ними добре циркулювало холодне повітря.
- Якщо дверцята відкрито протягом тривалого часу, це може призвести до значного підвищення температури в камерах.
- Гарячі продукти перед укладанням на зберігання слід охолоджувати. Зберігання гарячих продуктів підвищує температуру всередині холодильника і ризик його псування.
- Не перекривайте виходи і входи каналу циркуляції холодного повітря, інакше продукти в холодильнику будуть охолоджуватись нерівномірно.
- Не кладіть продукти безпосередньо перед вихідними отворами холодного повітря. Це може призвести до заморожування цих продуктів.

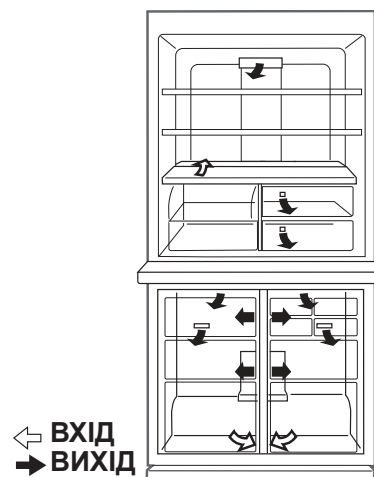

Поради щодо економії електроенергії

- Встановлюйте холодильник у добре вентиляваному місці, залишивши навколо нього достатньо місця для вентиляції.
- Не ставте холодильник у місці, куди потрапляє пряме сонячне проміння, і поруч із нагрівальними приладами.
- Намагайтеся якомога менше відчиняти дверцята.
- Гарячі продукти перед укладанням на зберігання слід охолоджувати.
- Рівномірно розкладіть продукти по полицях, щоб між ними добре циркулювало холодне повітря.

Догляд і чищення

Важливо

Щоб уникнути виникнення тріщин у внутрішніх поверхнях і пластикових деталях, дотримуйтесь порад, які подано далі.

- Витріть маслянисті плями від продуктів, які налипли на пластикові деталі.
- Деякі засоби побутової хімії можуть псувати матеріали, тому слід користуватися лише водним розчином мийної рідини (водою з милом).
- Якщо застосовувати нерозведені мийні засоби чи неповністю змити мильний розчин, вони можуть призводити до утворення тріщин у пластикових деталях.

Чищення

Щоб дотримуватись вимог гігієни, ці роботи обов'язково виконувати регулярно.

- Вийміть із корпусу та дверцят аксесуари (наприклад, полиці). Вимийте їх теплою водою з милом для миття посуду. Після цього промийте їх чистою водою та висушіть.
- Очистіть внутрішні поверхні тканиною, змоченою у теплій воді. Після цього змийте мильний розчин холодною водою.
- Витирайте зовнішню поверхню м'якою тканиною кожного разу, коли вона забрудниться.
- Чистіть магнітне ущільнення дверцят зубною щіткою з теплою водою для миття посуду.
- Витріть панель керування сухою тканиною.

Примітка

- Після чищення обов'язково поставте полиці та контейнери на свої місця.
- Не користуйтеся сильними засобами для чищення чи розчинниками (лаком, фарбою, полірувальним порошком, бензолом, кип'ятком тощо) — вони можуть завдати шкоди.
- Витягнувши вилку живлення з розетки, перед повторним увімкненням слід зачекати принаймні 5 хвилин.
- Скляні полиці важкі. Виймаючи полиці з корпусу, міцно тримайте їх.
- Не допускайте, щоб усередині корпусу щось впало чи вдарило по внутрішній стінці. Це може призвести до утворення тріщин у ній.

Перед транспортуванням

Витріть воду у випарювальному піддоні. Перш ніж витирати воду, почекайте, доки після виймання вилки з розетки мине більше ніж 1 година: обладнання холодильного контура надзвичайно гаряче. (Випарювальний піддон розташований у задній частині виробу.)

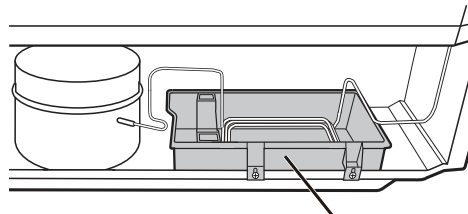

Випарювальний піддон

Розморожування холодильного агрегату

Розморожування відбувається автоматично під керуванням унікальної енергоощадної системи (приблизно раз на день.) Виготовлення льоду — це тривалий процес, оскільки температура всередині стає трохи вищою, ніж під час розморожування.

Якщо перегоріла лампочка освітлення камери

Для заміни лампочки зверніться до агента з обслуговування, вповноваженого компанією SHARP. Замінювати лампочку може тільки вповноважений персонал з обслуговування.

Вимкнення холодильника

Щоб запобігти утворенню плісняви протягом тривалого вимкнення холодильника, слід виконати наступні дії:

1. Вийміть усі продукти.
2. Витягніть вилку з розетки.
3. Ретельно вимийте й висушіть внутрішні поверхні.
4. Залиште всі дверцята прочиненими на кілька днів.

Перш ніж звертатися по обслуговування

Перш ніж звертатися до сервісної служби, перевірте наступне.

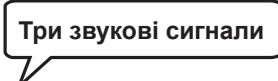
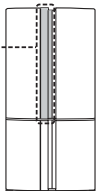
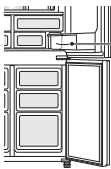
Проблема	Вирішення
Холодильник зовсім не охолоджує, а значки світяться по черзі.	Холодильник працює в «демонстраційному режимі». Щоб вийти з цього режиму, виконайте дії 1 і 2 . 1 Відчиніть дверцята холодильника. 2 Доторкніться  на 5 секунд або більше. 
Зовнішня поверхня корпусу гаряча на дотик.	Це нормально. Це відбувається тому, що всередині корпусу прокладено нагрівну трубку, яка запобігає утворенню роси.
Ділянка навколо дверної ручки гаряча на дотик.	Це нормально. Всередині дверцят укладено нагрівач, який запобігає утворенню роси. 
Холодильник працює з шумом.	Нормальними є наступні звуки. <ul style="list-style-type: none"> • Під час пуску компресор створює сильний шум. -- З бігом часу шум слабшає. • Раз на день компресор сильно шумить. -- Одразу після автоматичного ввімкнення розморожування холодильного агрегату чути звук роботи. • Звук протікання рідини (булькання, свист) -- Він утворюється внаслідок протікання у трубках холодоагенту (час від часу він може ставати гучнішим). • Тріск, звук перемелювання, скрипіння -- Цей звук утворюється внаслідок розширення та звуження деталей під час охолодження.
Усередині чи ззовні холодильника утворюється роса. (Витріть іній мокрою тканиною, а росу — сухою.)	Це може відбуватися внаслідок однієї з причин. <ul style="list-style-type: none"> • За високої вологості навколишнього повітря. • Коли часто відчиняти й зачиняти дверцята. • Коли зберігаються продукти з великим вмістом води. (Необхідно загортати.) • Це явище з'являється більшою чи меншою мірою, залежно від пори року (наприклад, узимку), звичок у користуванні чи мікроклімату конкретного будинку.
Продукти у холодильній камері замерзають.	<ul style="list-style-type: none"> • Чи не працює холодильник із заданою температурою холодильної камери 0°C протягом тривалого часу? -- Відновіть задану температуру приблизно 3°C. • Чи не працює холодильник із заданою температурою морозильної камери -21°C протягом тривалого часу? -- Відновіть задану температуру приблизно -18°C. • За низької температури зовнішнього повітря продукти можуть замерзати, навіть якщо задана температура становить 6°C.
Запах у відсіку.	<ul style="list-style-type: none"> • Продукти з сильним запахом слід загортати. • Освіжувач повітря не здатний усунути всі запахи. • Періодично очищуйте внутрішню поверхню.
На поверхнях пластикових деталей є якісь лінії.	<ul style="list-style-type: none"> • Це не є виробничим браком. Ці лінії є слідами відповідної деталі з полімерного матеріалу або від металевої з'єднувальної деталі металевої ливарної форми.  Лінія

Якщо усунути проблему не вдалося

Зверніться до найближчого агента з обслуговування, вповноваженого компанією SHARP.

Докладніше ознайомитись із інформацією, поданою далі, можна за адресою www.sharphomeappliances.com.

- Можливість одержання запасних деталей
- Можливість ремонту й технічного обслуговування
- Максимальний час доставлення запасних деталей
- Вимоги до демонтажу, яких необхідно дотримуватися для повторного використання і переробки без забруднення навколишнього середовища

Щоб отримати інформацію про виріб, можна також відсканувати код на маркуванні енергоефективності.

Обов'язково збережіть гарантійний талон та, якщо можливо, маркування енергоефективності.



Благодарим Ви, че закупихте този продукт на SHARP. Преди да започнете да използвате Вашия хладилник SHARP, моля прочетете настоящото ръководство, за да получите оптимални резултати при работата с него.

- Този хладилник е проектиран за приготвяне на ледени кубчета, охлаждане и замразяване на храна.
- Той е предназначен единствено за домашна употреба при показаните в таблицата външни температури. Климатичният клас е посочен върху етикета. Ако хладилникът се използва при външни температури, превишаващи диапазона за съответния климатичен клас на модела, е възможно да не бъде в състояние да поддържа задоволителна вътрешна температура. Уредът няма да бъде повреден, ако бъде използван при по-ниски външни температури, освен ако същите не паднат под +5°C.
- Хладилникът не трябва да бъде излаган на температури от -10°C, или по-ниски, за продължителни периоди от време.
- Този уред може да бъде използван при външна температура от 16°C до 43°C.

Предназначен единствено за домашна употреба

Климатичен клас	Допустими външни температури
SN	+10°C до 32°C
N	+16°C до 32°C
ST	+16°C до 38°C
T	+16°C до 43°C

Информация за безопасност

	ПРЕДУПРЕЖДЕНИЕ	Този символ показва наличие на висок риск от смърт или сериозни наранявания.
	ВНИМАНИЕ	Този символ обозначава висок риск от материални повреди или физически наранявания.
	ВНИМАНИЕ	Пиктограмите с пламък показват риск от възникване на пожар.



ПРЕДУПРЕЖДЕНИЕ

Охлаждащо вещество

Този хладилник съдържа леснозапалим хладилен агент (R600a: изобутан) и изолационен газ (циклопентан).

За предотвратяване на пожар или експлозия е необходимо да спазвате следните правила:

- Внимавайте да не повредите охладителната верига. Не позволявайте предмети с остри ръбове да влязат в съприкосновение с охладителната система. тъй като в нея (от задната страна и във вътрешността на хладилника) се съдържа хладилен агент.
- Не използвайте механични устройства или други средства за ускоряване на процеса на размразяване. Този хладилник разполага с адаптирана автоматична система за размразяване.
- Не използвайте други електроуреди във вътрешността на хладилника.
- Не позволявайте пространството около хладилника да бъде затворено.
- Не използвайте леснозапалими аерозоли в близост до хладилника (напр. боя за нанасяне чрез пръскане).
- Не съхранявайте в хладилника леснозапалими аерозоли (напр. боя за нанасяне чрез пръскане).
- В случай на повреда в охладителната система, не докосвайте стенния контакт и не използвайте открит пламък. Отворете прозореца и оставете помещението да се проветри. След това се свържете със сервизен представител, одобрен от SHARP.

Захранващ кабел, щепсел, електрически контакт

Прочетете внимателно следните указания, за да избегнете токов удар или пожар.

- Уверете се, че по време на монтаж или пренасяне захранващият кабел е защитен от увреждане. Ако щепселът или захранващият кабел са разхлабени, не включвайте уреда към електрическата мрежа.
- Не разполагайте разклонители или преносими захранващи устройства зад хладилника.
- При включването за захранващия кабел се убедете, че е поставен плътно и директно. **Не използвайте** удължител или адаптер.
- Включете захранващия кабел към гнездото с необходимото номинално напрежение.
- Свържете правилно щифта за заземяване към заземителната клема.
- Не докосвайте захранващия кабел с мокри ръце.
- При изключване от електрическата мрежа, издърпайте щепсела от контакта. Не дърпайте захранващия кабел.
- Натрупването на прах върху захранващия кабел може да причини пожар. Избършете я внимателно.

- Ако хладилникът не се използва за продължителен период от време, изключете захранващия кабел от мрежата.
- С цел предотвратяване на злополуки, в случай на повреда на гъвкавия захранващ кабел, същият следва да бъде заменен единствено от сервизен представител, одобрен от SHARP.

Монтаж

- Не разполагайте хладилника на влажно място. Това би породило опасност от повреда на изолацията или загуба на електрическа енергия. Освен това, върху външната страна на корпуса може да се появи оросяване, което да причини ръжда.
- Хладилникът трябва да бъде разположен върху плоска и равна подова повърхност.

При употреба

- Не оставяйте в хладилника за съхранение летливи или леснозапалими материали, като етер, бензин, пропан, аерозолни спрейове, лепила, алкохол и др. Това би довело до повишен риск от експлозия.
- Не оставяйте в хладилника за съхранение чувствителни към температура продукти, като фармацевтични вещества. Съществува голям риск от промяна на техните качества.
- Не правете изменения или модификации върху този хладилник. Това може да причини пожар, токов удар или нараняване.
- Не поставяйте стъклени бутилки или кутии за напитки във фризера. При работа в режим „Експресно охлаждане“ съществува висок риск стъклените бутилки да се спукат.
- Не поставяйте предмети върху хладилника. При събаряне е възможно се стигне до нараняване.
- Пазете стъклените врати от силни удари. Ако бъдат счупени, е възможно да получите физически наранявания. <Единствено за SJ-GP820C>
- Този уред може да бъде използван от деца над 8 годишна възраст, както и от лица с намалени физически, сетивни или умствени възможности, както и от такива с липса на опит и познание, единствено когато са наблюдавани и инструктирани как да използват устройството по безопасен начин и разбират опасностите, които е възможно да възникнат. Децата не трябва да си играят с уреда. Почистването и поддръжката не бива да се осъществяват от деца без родителски надзор. Деца на възраст между 3 и 8 години могат да поставят и изваждат продукти в и от хладилника.

Грижи и почистване

- Изключете хладилника от електрическата мрежа, за да избегнете токов удар.
- Не разливайте вода директно върху външния корпус или вътрешността на хладилника. Това може да доведе до образуване на ръжда и увреждане на електрическата изолация.

Възможни проблеми

- В случай че подушите дим, незабавно изключете щепсела от контакта. След това се свържете със сервизен представител, одобрен от SHARP.
- При изтичане на газ отворете прозорците, за да проветрите помещението. Не докосвайте хладилника или електрическия контакт.

Извеждане от експлоатация

- Уверете се, че хладилникът не представлява опасност за деца, докато се съхранява преди да бъде изведен от експлоатация, напр. свалете вратите, за да избегнете затваряне на дете в уреда.
- Закарайте хладилника в специализирана площадка за обработка и рециклиране. Някои от съдържащите се в него материали, като леснозапалими хладилни агенти, изолационен газ, вакуумни изолационни панели, светлинни източници и електрически компоненти следва да бъдат надлежно рециклирани.



ВНИМАНИЕ

Транспортиране

- При разполагане или преместване на хладилника използвайте подложка, за да предпазите пода от увреждане.
- Преди да пристъпите към монтиране или преместване на хладилника, се свържете с оторизирания сервизен център.

При употреба

- Не докосвайте компресора или периферните му части. По време на работа те се нагряват изключително много и е възможно да получите наранявания.
- Не докосвайте с мокри ръце храни или метални съдове, съхранявани във фризера. Възможно е това да причини измръзване.
- За приготвянето на ледени кубчета използвайте единствено питейна вода.
- Не отваряйте и не затваряйте вратите, когато някой е поставил ръката си в близост до тях. Съществува риск от прищипване и нараняване.
- Не поставяйте прекалено големи обекти в страничните отделения на вратата. При събаряне е възможно се стигне до нараняване.
- Внимавайте при поставянето или свалянето на стъклените стелажи. Ако бъдат изпуснати, могат да се счупят или да причинят нараняване.

Температурен индикатор

В хладилното отделение има поставен стикер за наблюдение на температурата. С негова помощ можете да я управлявате.

Студена зона

Този символ показва най-студената част в хладилното отделение. (Не се отнася за стелажите на вратата на същата височина.)

Символ



СИН



Правилни настройки

БЯЛ



Температурата е прекалено висока. Използвайте прибора за управление, за да я регулирате.

Проверка на температурата в студената зона

Стикерът за управление на температурата показва дали студената зона в хладилното отделение е достатъчно ниска температура. Стикерът трябва да бъде в СИН цвят. Ако стикерът е в БЯЛ цвят, е възможно температурата да е прекалено висока. В този случай можете да зададете по-ниска температура. Моля, изчакайте 6 часа, преди отново да проверите стикера за наблюдение на температурата.

Забележка

- Вътрешната температура на хладилника зависи от различни фактори, като температура на помещението, количество храна в уреда, честота и продължителност на отваряне на вратата.
- След поставяне на нови хранителни продукти, както и при отваряне на вратата за продължителен период, е нормално индикаторът да промени цвета си на БЯЛ.

Информация относно извеждането на уреда от експлоатация



АКО ЖЕЛАЕТЕ ДА ИЗХВЪРЛИТЕ ТОЗИ УРЕД, НЕ ИЗПОЛЗВАЙТЕ ОБИКНОВЕНА КОФА ЗА БОКЛУК И НЕ ГО ИЗГАРЯЙТЕ В ПЕЧКА ИЛИ КАМИНА! Използваното електрическо оборудване трябва да бъде събирано и обработано РАЗДЕЛНО, съгласно местното законодателство.

Разделното събиране спомага за природосъобразна обработка, рециклиране на материалите и ограничаване на изхвърлените отпадъци. **НЕНАДЛЕЖНОТО ДЕПОНИРАНЕ** може да бъде вредно за човешкото здраве и околната среда, заради някои определени вещества! Предайте **ИЗПОЛЗВАНИЯ УРЕД** в някой от местните пунктове за събиране на излезли от употреба електронни съоръжения.

В случай че изпитвате съмнения, относно това как и къде да предадете Вашия излязъл от употреба уред, можете да се свържете с местните власти или продавач на техника.

ЗА ПОТРЕБИТЕЛИТЕ ОТ СТРАНИТЕ В ЕВРОПЕЙСКИЯ СЪЮЗ, КАКТО И НОРВЕГИЯ И ШВЕЙЦАРИЯ: Вашето участие в разделното събиране се изисква от закона.

Показаният по-горе символ се среща върху електрическо и електронно оборудване (или техните опаковки), за да напомня на потребителите за това.

Потребителите от **ЧАСТНИТЕ ДОМАКИНСТВА** се приканват да използват съществуващите пунктове за събиране на излезли от употреба електрически и електронни уреди. Връщането на такива е безплатно.

Монтаж

Свободностоящ тип

1 Уверете се, че около хладилника е оставено достатъчно разстояние за вентилация.

- Върху изображението е показано необходимото минимално разстояние за монтиране на уреда. Консумацията на енергия е отчетена при различни пространствени измервания.
- При използване в по-широко пространство, разходът на електрическа енергия може да бъде понижен.
- Ако хладилникът бъде разположен в по-малко пространство от посоченото на изображението по-долу, може да се стигне до покачване на температурата му, издаване на силни шумове и повреда.
- Разстоянието между задната страна на хладилника и стената трябва да бъде 50 mm или повече, и по-малко от 75 mm. Ако бъде оставено разстояние по-голямо от 75 mm, е възможно при докосване на компресора или периферните му части, които при работа се нагряват изключително много, да получите наранявания.

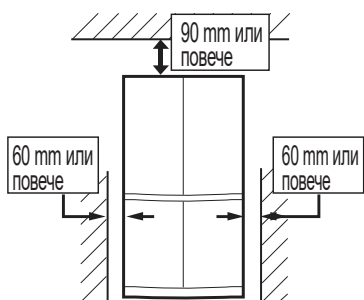

Необходимо пространство за работа на уреда

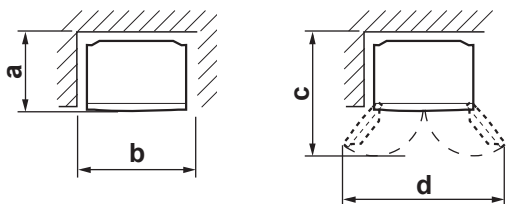

	SJ-GP820C	SJ-MP820C
a	820 mm	832 mm
b	1012 mm	1012 mm
c	1180 mm	1188 mm
d	1500 mm	1424 mm

2 Използвайте двете предни крачета, за да нивелирате хладилника добре.

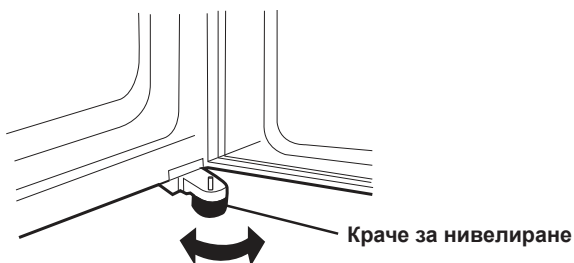

3 В случай че лявата и дясната врати не са подравнени добре, използвайте крачетата за нивелиране.

Ако лявата врата е по-високо.

Ако дясната врата е по-високо.

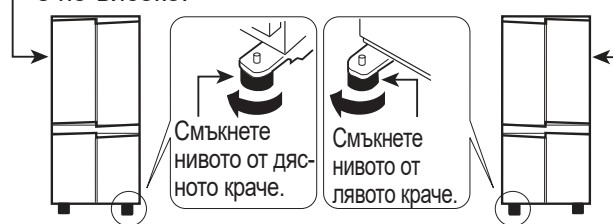

(докато крачето от другата страна престане да има контакт с пода)

4 Свържете уреда към електрическата мрежа посредством правилно монтиран контакт.

Забележка

- Разположете хладилника така, че да има лесен достъп до стенен контакт.
- Дръжте хладилника далеч от пряка слънчева светлина и източници на топлина.
- Не поставяйте хладилника директно върху пода. Погрижете се под него да има подходяща поставка, напр. дървена плоскост.
- Ако включите хладилника в електрическата мрежа, докато вратата е отворена, ще прозвучи аудио сигнал. Това е нормално. Сигналят ще бъде преустановен след затварянето на вратата.

На дъното на хладилника са разположени колелца

- Те позволяват движение назад и напред.



Преди да започнете да използвате хладилника

- Почистете вътрешността му с кърпа и топла вода.
- В случай че сте използвали сапун, избършете го старателно с вода.

Описание

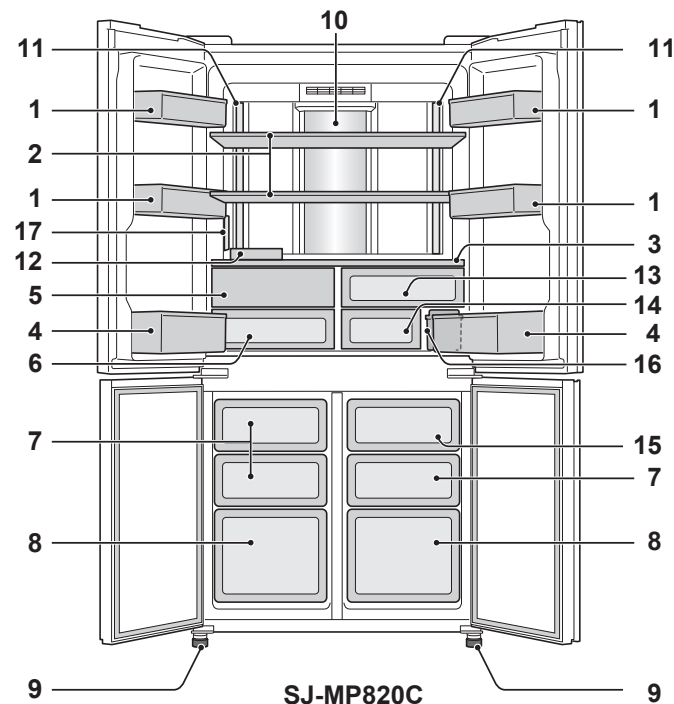
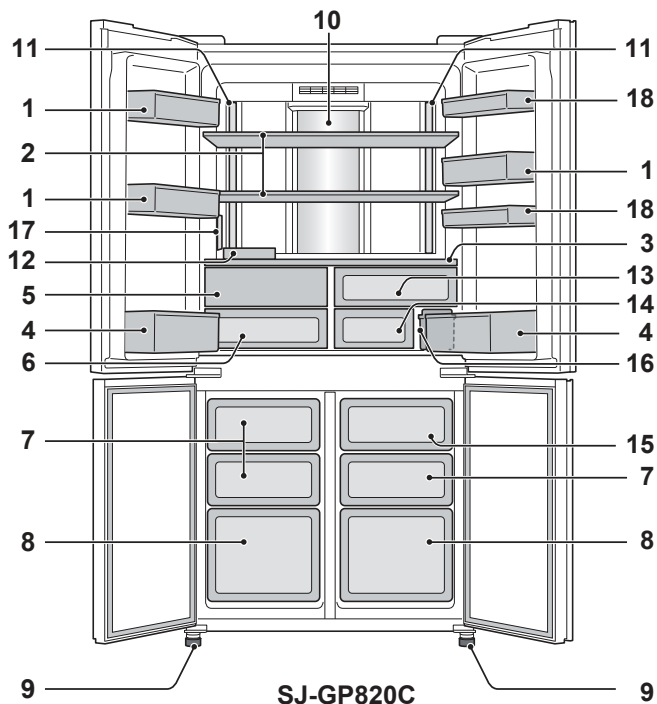

1. Странично отделение на вратата (SJ-GP820C – 3 бр., SJ-MP820C – 4 бр.)
2. Хладилен стелаж (2 бр.)
3. Стелаж
4. Странично отделение за бутилки (2 бр.)
5. Врата на отделението за зеленчуци
Вратата се отваря при издърпване на отделението за зеленчуци.
6. Шкаф за зеленчуци
7. Шкаф за замразяване (малък, 3 бр.)
8. Шкаф за замразяване (голям, 2 бр.)
9. Краче за нивелиране (2 бр.)
10. Хибриден охладителен панел
Служи за непряко охлаждане на хладилното отделение от задната страна. По този начин храната се охлажда внимателно, без да бъде излагана на студените въздушни потоци.

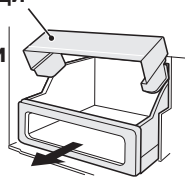

11. Осветление
 12. Стелаж за яйца
 13. Шкаф за свежи храни (горен)
 14. Шкаф за свежи храни (долен)
 15. Камера за съхранение на лед
- Забележка:**
За да предотвратите увреждане на камерата за съхранение на лед, не правете ледени кубчета в нея и не сипвайте олио вътре.
16. Резервоар за вода
 17. Панел за управление
 18. Спомагателно странично отделение (2 бр.):
Единствено за модел SJ-GP820C

Сваляне на вратата на отделението за зеленчуци

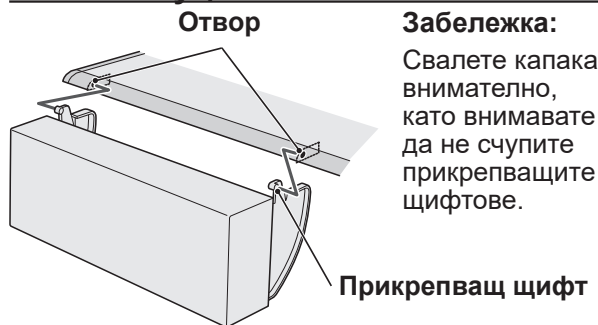

Забележка:
Свалете капака внимателно, като внимавате да не счупите прикрепващите щифтове.

Съхранение на големи предмети в хладилника

- Можете да премахнете всички стелажки или отделения с номера 1, 2, 3, 4, 5, 6, 7, 8, 12, 13, 14, 15, 16, 18, показани на изображението по-горе.
- Ефектът на охлаждане не се нарушава, дори и когато използвате хладилника в описаната ситуация.

Обезмирисяващ модул

- Обезмирисяващият катализатор е разположен на пътя на студените въздушни потоци. Не е необходимо да се изпълнява профилактика и почистване.

Панел за управление

Управление на температурата

Икона	Значение	Настройка по подразбиране	Икона	Значение	Настройка по подразбиране
	Хладилно отделение	3°C		Фризер	-18°C

• Показаната върху панела за управление температурна стойност не отразява точната температура във вътрешността на уреда.

Полезни режими

Икона	Значение	Настройка по подразбиране
	Режим ваканция	ИЗКЛ.
	Експресно замразяване	
	Експресно охлаждане	
	Автоматично приготвяне на лед	

Допълнителни режими

Икона	Значение	Настройка по подразбиране
	Аларма за отворена врата	ВКЛ.
	Звуков сигнал при натискане на бутон	

Уредът е включен.

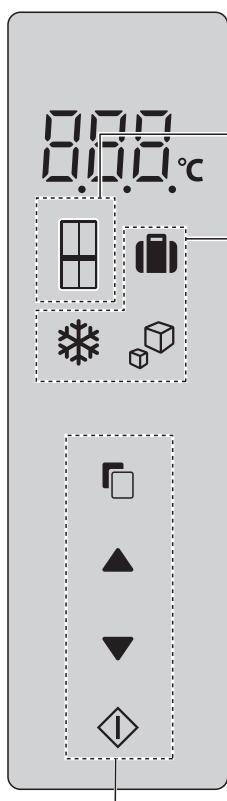

Забележка:

- Иконите за режими и индикаторите на текущите операции се изписват върху дисплея.
- При работа в режим „Експресно охлаждане“, съответната икона премигва върху дисплея.
- При липса на команди за около 1 минута, дисплеят автоматично се връща в режим на готовност.
- Ако след още една минута все още няма зададена команда, дисплеят се изключва.
- Ако работата на хладилника бъде преустановена вследствие прекъсване на захранването, след неговото възстановяване всички режими с изключение на Допълнително охлаждане и Експресно замразяване продължават да функционират без промяна.

Бутони за управление

Полезни режими

Начин на активиране

- Процедура**

Дисплей Текуща настройка

Изберете иконата на желания режим.

При докосване на бутон иконите се сменят в показаната вдясно последователност.

Дисплей при режим на готовност
- Процедура**

Дисплей ВКЛ. или ИЗКЛ.

Изберете Вкл./Изкл.

ВКЛ. и ИЗКЛ. се превключват при всяко натискане на бутоната.
- Процедура**

Дисплей Настройката е променена.

Завършване на настройката.

Важи само за режим „Експресно охлаждане“

- Завършете настройката като задържите бутон натиснат за 3 секунди или по-дълго. (трикратен аудио сигнал)

Допълнителни режими

Аларма за отворена врата

- В случай че вратата бъде оставена отворена в продължение на повече от 1 минута, прозвучава еднократен аудио сигнал, който след още 1 минута се повтаря.
- Ако вратата не бъде затворена за припл. 3 минути, звучащият аудио сигнал става непрекъснат.
- Алармата престава да звучи при затваряне на вратата.

Изключване

Докоснете едновременно и задръжте за 3 секунди или по-дълго бутони и . (трикратен аудио сигнал) Индикаторът изгасва.

- Същата операция се използва за активиране на настройката.

Звуков сигнал при натискане на бутон

- При натискане на всеки от бутоните прозвучава звуков сигнал.

Изключване

Докоснете едновременно и задръжте за 3 секунди или по-дълго бутони и . (трикратен аудио сигнал) Индикаторът изгасва.

- Същата операция се използва за активиране на настройката.

Полезни режими

Повече информация за операциите можете да намерите в раздел „Панел за управление“.



Управление на температурата

Уредът регулира температурата автоматично. Въпреки това, можете да я задавате и ръчно, следвайки препоръките по-долу.

- Хладилно отделение:
Възможност за регулиране между 0°C и 6°C
- Фризер:
Възможност за регулиране между -15°C и -21°C

Температурна настройка в интервали от 0,5°C Начин на активиране

Процедура	Дисплей
1 Изберете или При докосване на бутон , иконите се сменят в показаната вдясно последователност. Дисплей при режим на готовност	
2 или Изберете желаната температурна стойност	 Настройката е променена.
3 	 Завършване на настройката.

Температурна настройка в интервали от 1°C Начин на активиране

Процедура	Дисплей
1 Изпълнете стъпки 1 и 2 от „Температурна настройка в интервали от 0,5°C“.	
2 Натиснете и задръжте в продължение на 3 секунди или по-дълго. (трикратен аудио сигнал)	
3 или Изберете желаната температурна стойност	 Настройката е променена.
4 	 Завършване на настройката.

За връщане на настройката за показване на температурата в интервали от 0,5°C, изпълнете стъпки 1 и 2 от „Температурна настройка в интервали от 1°C“.

Режим ваканция

- Този режим на работа е подходящ за случаите, при които напускате дома си за продължителен период от време.
- Температурата в хладилното отделение се настройва на припл. 10°C.

Забележка

- Периодът за съхранение на храна в хладилното отделение се променя на припл. 1/2-1/3 от този при нормални условия на работа. Използвайте този режим ако не съхранявате бързоразваляща се храна.
- Температурната стойност на хладилното отделение не може да бъде регулирана.

❄️ Експресно замразяване

❄️ Експресно охлаждане

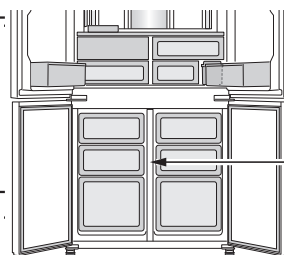

Фризер

	Експресно замразяване	Експресно охлаждане
Характеристика	При този режим времето за замразяване на храна и приготвяне на ледени кубчета се съкращава.	Бързо охлаждане на напитки или храни.
Място	Фризер	Фризер ВНИМАНИЕ: Не поставяйте стъклени бутилки. Съществува висок риск от спукване.
Времетраене	2 часа * ¹ <ul style="list-style-type: none"> Този режим завършва автоматично. Няма предупредителна аудио сигнализация. 	30 минути <ul style="list-style-type: none"> Този режим завършва автоматично. Прозвучава предупредителен аудио сигнал. Прекратяване на предупредителния аудио сигнал *² Докоснете бутона за въвеждане 
След приключване на операцията	<ul style="list-style-type: none"> Няма нужда от изваждане на напитките и храните. 	<ul style="list-style-type: none"> След прозвучаване на предупредителния аудио сигнал, е необходимо да извадите напитките и храните. Ако напитките и храните бъдат оставени във фризера, след около 30 минути могат да замръзнат.
В случай на прекъсване на захранването по време на работа	<ul style="list-style-type: none"> Режимът се отменя автоматично. 	<ul style="list-style-type: none"> При възстановяване на захранването режимът се рестартира автоматично от състоянието, в което се е намирал в момента на прекъсването.

*¹ Възможно е действието да отнеме повече време, ако се изпълнява по едно и също време с обезскрежаването. Режимът стартира, след като обезскрежаването приключи.

*² Ако не бъде спряно, предупредителният аудио сигнал ще звучи без прекъсване 30 минути.

Забележка

- Режимите Експресно замразяване и Експресно охлаждане не могат да бъдат избирани, докато някой от тях вече се изпълнява.
- Препоръчва се по време на работа при тези режими да ограничите отварянето на вратата, доколкото е възможно.

Plasmacluster

Plasmacluster се активира автоматично при включване на хладилника.

Ионизаторът в хладилника отделя йонни клъстери (съвкупни маси от положителни и отрицателни йони) в хладилното отделение, които неутрализират плесените и гъбите във въздуха.

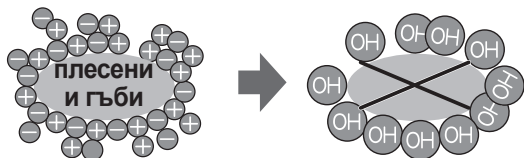

Забележка

В хладилното отделение може да бъде доловена слаба миризма. Тя е породена от озона, генериран в ионизатора.

Количеството озон е минимално и изчезва бързо.

Автоматичен ледогенератор

Описание

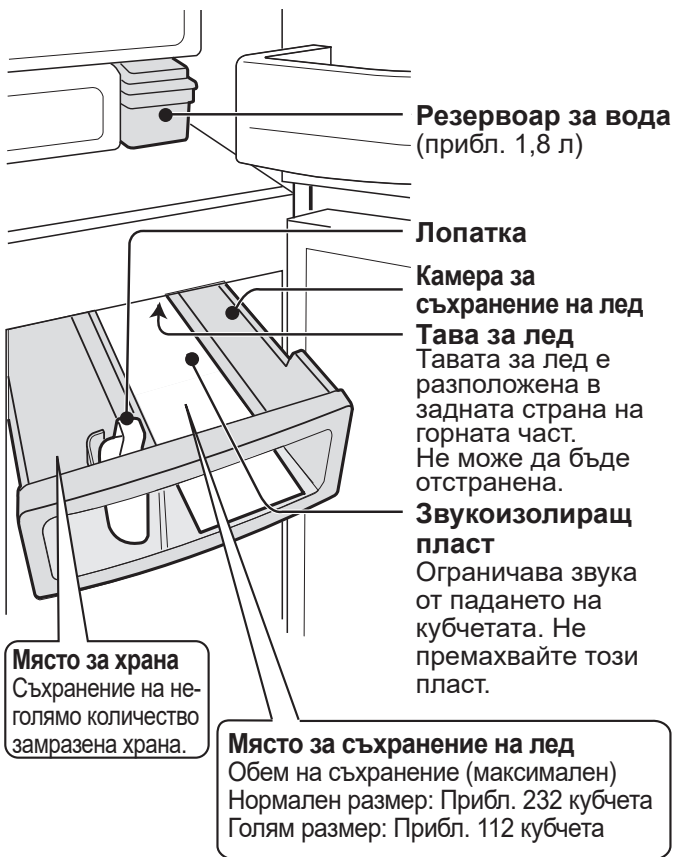

Приготвяне на лед

Можете да изберете два размера за ледените кубчета, вж. изображението по-долу.

Режим	Икона	Необходимо време за приготвяне
Нормален размер		Прибл. 2 часа
Голям размер		Прибл. 3,5 часа

Забележка:

- Необходимото време за приготвяне на ледени кубчета показано по-горе е приблизително, при външна температура от 30°C и температурни настройки, зададени на първоначални стойности (хладилник: 3°C, фризер: -18°C), ако вратите не бъдат отворени.

Начин на активиране

- Режимът за приготвяне на лед е изключен (- - -) по подразбиране.

Начин на приготвяне на ледените кубчета

Снабдяване с вода

Водата се изпраща от резервоара към тавата за лед.

Приготвяне на лед

- Ледените кубчета се приготвят. (8 кубчета едновременно)
- Понякога броят ледени кубчета, които се приготвят във всеки цикъл, може да се променя.

Освобождаване

- Тавата за лед се завърта, освобождава кубчетата и отново се пълни с вода.
- Тавата за лед не се завърта, когато камерата за съхранение на лед е запълнена.

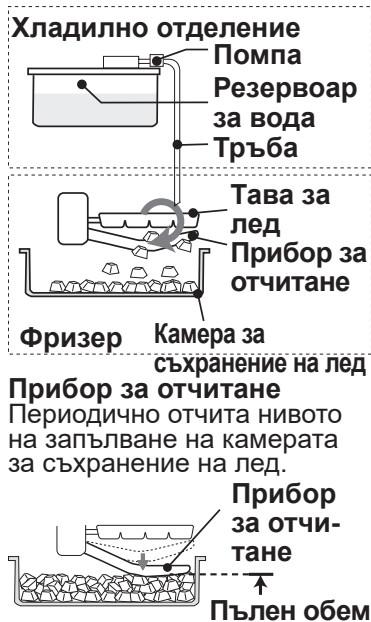

Прибор за отчитане
Периодично отчита нивото на запълване на камерата за съхранение на лед.

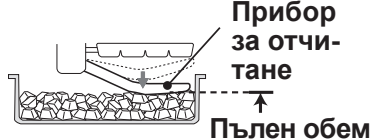

Обемът на приготвените кубчета лед може да намалее, ако не са загладени.



Процедура

Дисплей

1

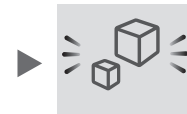

Изберете иконата за автоматично приготвяне на лед.

2

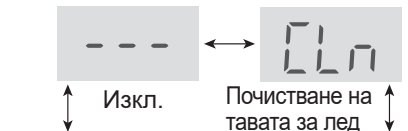

Изберете размера на ледените кубчета. (Нормален или голям)

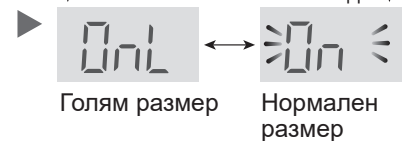

3

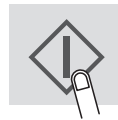

Завършване на настройката. (еднократен звуков сигнал)

Изображението се отнася за нормален размер.

Начин на употреба

- Измийте водния резервоар и камерата за съхранение на лед.
- Използвайте режима за почистване на тавата за лед, за да почистите тавата и тръбата (възможно е автоматичният ледогенератор да е замърсен или да излъчва миризма).

Процедура

- 1 Налейте вода в резервоара и го поставете в гнездото.

 **Предупреждение**
Зареждайте единствено с питейна вода.



Забележка:

- Стъпка 1 Използвайте единствено питейна вода. Сокове, чай, газирани и спортни напитки могат да замърсят вътрешността на ледогенератора и да предизвикат повреда.
- Стъпка 2 Не накланяйте резервоара. В противен случай е възможно водата да се разсипе, докато го пренасяте.
- Стъпка 3 Вмъкнете резервоара докрай в гнездото. Ледените кубчета няма да бъдат приготвени, ако резервоарът не е поставен правилно в гнездото.

Ледените кубчета се приготвят автоматично.

2 Извадете ледените кубчета.

- Уредът приготвя 2 вида кубчета едновременно.



- Кубчетата се натрупват в задната част на камерата за съхранение на лед. Разпръснете ги в предната част, за да се освободи място за още кубчета.

Сглобяване и разглобяване на резервоара

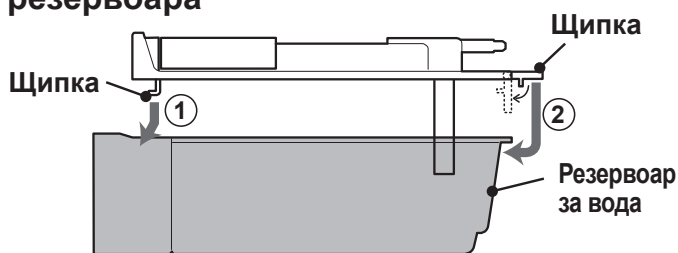

- Върху изображението по-горе е показан процесът на сглобяване на водния резервоар. Разглобяването може да бъде изпълнено в обратен на показания ред.

Забележка:

- Приготвянето на първата партида ледени кубчета отнема приблизително 24 часа.
- От хигиенни съображения подменяйте водата веднъж седмично, дори в резервоара да има останала вода.
- Изваждайте резервоара веднъж седмично и го измивайте с вода.
- Ако резервоарът бъде оставен празен, е възможно да бъдат издадени скърцащи звуци. Това е нормално.
- Не поставяйте лопатката или храна върху кубчетата лед. Това може да предизвика неизправност в автоматичния ледогенератор (повреда в прибора за отчитане и т.н.) или невъзможност да бъде издърпана обратно навън. Поставете лопатката в специално предназначено гнездо.



- Големите кубчета лед не могат да бъдат приготвени ако нивото на водата в резервоара е ниско, дори и да сте задали съответния режим на приготвяне.

Бели частици и плаващи субстанции в кубчетата лед

- Минералите във водата се втвърдяват и побеляват при замръзване. Състоянието на минералите след като замръзнат става неразтворимо, ето защо при разтопяване на кубчетата лед се вижда плаваща бяла субстанция. Това е нормално.
- По-вероятно е това да се случи при използване на твърда вода (напр. твърдост на водата от 100 мг/л или повече).

Приготвянето на лед отнема повече време ако:

- Температурата в помещението е твърде висока.
- Охлаждането е намалено, напр. през зимата.
- В уреда се съхраняват много храни.
- Охлаждащият блок се обезскрежава.
- Вратата се отваря често.
- Режимът за приготвяне на лед бъде рестартиран.
- Режимът за спестяване на енергия е активиран.

Приготвяне на лед непосредствено след превключване на режима

- Партидата кубчета, приготвена непосредствено след превключване на режима, не е засегната от това действие. Това се дължи на факта, че в при превключване на режима в тавата все още има кубчета, приготвени наполовина. Промяната на режима се отразява върху кубчетата от втората партида.

Издатини върху кубчетата лед:

В тавата за лед има няколко прореза.



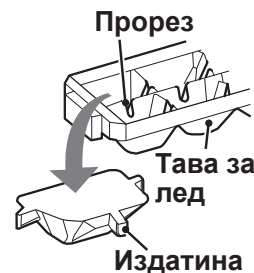

- Ето защо върху кубчетата могат да се получат издатини.
- Издатините могат да бъдат заострени. Внимавайте, когато поставяте кубчета лед директно в устата си.

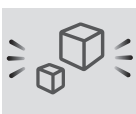

Отмяна на режима за приготвяне на лед

- Този режим може да бъде използван през нощта или през зимата.
- Можете да използвате камерата за съхранение на лед като шкаф за замразяване.

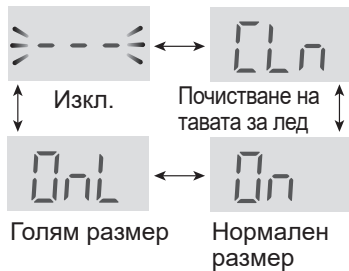
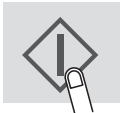
Начин на активиране

Процедура	Дисплей
1  <p>Изберете иконата за автоматично приготвяне на лед.</p>	
2  или  <p>Изберете „Off“ (Изкл.).</p>	 <p>Изкл. Почистване на тавата за лед</p> <p>Голям размер Нормален размер</p>
3  <p>Завършване на настройката. (еднократен звуков сигнал)</p>	
4 Източете водата от резервоара. Изсушете го добре и го поставете обратно в гнездото.  <p>Празно</p>	

След отмяна на режима за приготвяне на лед

- Дори след като сте деактивирали режима за приготвяне на лед, тавата за лед и приборът за отчитане продължават да функционират, защото ледогенераторът ще приготви една партида лед.
- Изчакайте 5 часа след отмяната на режима, след което можете да поставите хранителни продукти в камерата за съхранение на лед.

Почистване на тавата за лед

- Този режим се използва за почистване на тавата за лед и тръбата.
- Кога да използвате режима: Преди първоначално приготвяне на лед или когато хладилникът не е бил използван за период от 5 дни.
- Водата се подава с налягане от водния резервоар към тавата за лед.
- Количеството вода, което се използва при едно почистване е около 100 мл.

Подготовка

- Налейте вода в резервоара и го поставете в гнездото.
- Изпразнете камерата за съхранение на лед.

Начин на активиране

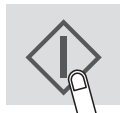
Процедура	Дисплей
1  <p>Изберете иконата за автоматично приготвяне на лед.</p>	
2  или  <p>Изберете „Ice Maker“ (Почистване на тавата за лед).</p>	 <p>Изкл. Почистване на тавата за лед</p> <p>Голям размер Нормален размер</p>
3  <p>Завършете настройката като задържите бутон  натиснат за 3 секунди или по-дълго. (трикратен аудио сигнал)</p>	

Процесът по почистване на тавата стартира.

- Това отнема прилб. 40 секунди, след което ще прозвучи аудио сигнал.

Забележка:

По време на почистването камера за съхранение на лед не трябва да бъде издърпвана.

4 Изпълнете стъпки 2 и 3 още веднъж.

5 Източете водата от камерата за съхранение на лед. Изсушете я добре и я поставете обратно в гнездото.

Забележка:

- След като почистването бъде завършено, режимът за приготвяне на лед се изключва.

Съхранение на храна

- Поставяйте в хладилника прясна храна, така че да може да бъде съхранена за продължителен период с най-добро качество. Следват общи напътствия за успешно съхранение на храна.
- Срокът на съхранение на храните е ограничен. Уверете се, че посоченият върху опаковката срок на годност не е преминал.

Фризер

- Поставяйте малки количества храна заедно, за да могат да се замразят бързо.
- Храната трябва да бъде запечатана добре или покрита плътно.
- Разпределете равномерно храните във фризера.
- Поставяйте етикети върху съдовете или опаковките, за да имате информация за замразените храни.

* Бележки относно приготвянето на лед

- Освен ако не е в позицията, показана в изображението в раздел „Описание“, процесът на приготвяне на лед може да отнеме по-продължително време.
- Ако се опитвате да замразите голямо количество храна или вода наведнъж, приготвянето на лед може да бъде забавено.
- За бързо приготвяне на лед можете да активирате режим Експресно замразяване.

Хладилно отделение

Плодове / зеленчуци

- За да се намали загубата на влажност, плодовете и зеленчуците трябва да бъдат увити в полиетиленови опаковки или торбички (без да се запечатват) и поставени в контейнера за съхранение на плодове и зеленчуци.
- Плодовете и зеленчуците, които не могат да бъдат съхранявани на ниски температури, трябва да бъдат поставени на хладно място извън хладилника.

Млечни продукти и яйца

- Срокът на годност на повечето млечни продукти е упоменат върху опаковката, заедно с препоръчителните температура и срок на съхранение.
- Яйцата трябва да бъдат поставени в стелаж за яйца.

Месо, риба, птици

- Поставете храната върху чиния и я покрийте с хартия или полиетиленово фолио.
- Поставяйте по-големите парчета месо, риба или птици в задната част на стелажите.
- Погрижете се сготвената храна да бъде увита старателно или поставена в затворен съд.

* Бележки относно свежите храни:

- Свежите храни (старателно увити) трябва да бъдат съхранявани за кратко, за да се избегне разваляне и увреждане на останалите хранителни продукти в хладилника.

Препоръки за предотвратяване възникването на оросяване или скреж във вътрешността на хладилника

- Дръжте вратата плътно затворена. При падане на храна е възможно да се получи разстояние между корпуса на уреда и вратата. Върнете храната на място.
- Отваряйте и затваряйте вратата за възможно най-кратко време. Оросяване или скреж могат да възникнат ако вратата бъде оставена отворена за продължителен период, или бъде отваряна и затваряна твърде често.
- Съхраняваните продукти трябва да бъдат опаковани или поставяни в затворени съдове за храна. (Особено продуктите с високо съдържание на вода)

Препоръки за съхранение на храна

- Разположете храната равномерно върху стелажите, така че да осигурите достатъчно пространство за ефективна въздушна циркулация.
- При задържане на вратата отворена за продължителен период, може да се стигне до значително повишаване на температурата в различните отделения.
- Горещите храни трябва да бъдат предварително охлаждащи. Поставянето на горещи храни в хладилника увеличава общата му температура, което създава риск от разсипване на храна.
- Не позволявайте изхода и входа на охлаждащия въздушен поток да бъдат запушени с хранителни продукти или съдове; това би попречило на равномерното охлаждане на храната.
- Не поставяйте храна непосредствено пред отворието за студен въздух. Възможно е храната да замръзне.

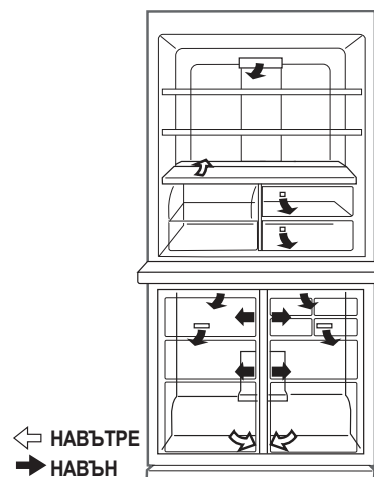

Съвети за спестяване на енергия

- Разположете хладилника в добре проветрено помещение, оставяйки необходимото пространство за вентилация.
- Дръжте хладилника далеч от пряка слънчева светлина и източници на топлина.
- Избягвайте отварянето на вратата, доколкото е възможно.
- Горещите храни трябва да бъдат предварително охлаждащи.
- Разположете храната равномерно върху стелажите, така че да осигурите достатъчно пространство за ефективна въздушна циркулация.

Грижи и почистване

Важно

Следвайте посочените препоръки, за да предотвратите увреждане на вътрешните повърхности и пластмасовите компоненти.

- Избърсвайте полепналата по пластмасовите елементи мазнина.
- Химикалите в някои почистващи препарати могат да увредят повърхностите, затова използвайте само вода и сапун.
- При използване на неразреден препарат за почистване, или ако сапунената вода не бъде избърсана добре, е възможно върху пластмасовите компоненти да се получат пукнатини.

Почистване

От хигиенни съображения изпълнявайте редовно посочените препоръки.

- Извадете всички аксесоари (напр. стелажи) от вътрешността на уреда и от вратата. Измийте ги с топла вода и сапун. След това ги изплакнете с чиста вода и ги оставете да изсъхнат.
- Почистете вътрешността на уреда кърпа и топла сапунена вода. След това измийте старателно с чиста студена вода.
- Избърсвайте корпуса с мека кърпа всеки път, когато се замърси.
- Почистете магнитното уплътнение на вратата с четка за зъби и топла сапунена вода.
- Избършете панела за управление със суха кърпа.

Забележка

- След почистване не забравяйте да поставите стелажите и камерите по местата им.
- Не използвайте силни почистващи препарати или разтворители (за лак, боя), прах за полиране, бензин, вряла вода и др., тъй като могат да наранят повърхностите.
- Ако изключите щепсела от захранването, изчакайте поне 5 минути, преди да го включите отново.
- Стъклените стелажи са тежки. При сваляне от хладилника и пренасяне ги дръжте здраво.
- Не изпускайте предмети във вътрешността на хладилника. Предпазвайте вътрешните стени от удари. При такива случаи е възможно да се получат напуквания.

Преди транспортиране

Избършете водата от изпарителя. Преди да пристъпите към това действие е необходимо да изключите хладилника от захранването и да изчакате поне 1 час, тъй като елементите на охладителния цикъл се нагряват изключително силно. Изпарителят е разположен от задната страна на продукта.

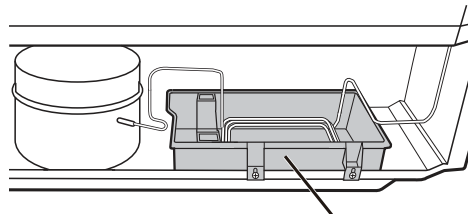

Изпарител

Обезскрежаване на охлаждащия блок

Обезскрежаването се изпълнява автоматично от специална енергоспестяваща система. (Прибл. веднъж дневно.) Приготвянето на лед отнема известно време, тъй като по време на обезскрежаване вътрешната температура леко се покачва.

Повреда на вътрешното осветление

Свържете със сервизен представител, одобрен от SHARP, за да подмени повредения елемент. Действията по подмяна не трябва да бъдат изпълнявани от лица без подходяща техническа квалификация.

Изключване на хладилника

В случай на необходимост хладилникът да бъде изключен за продължителен период от време, е препоръчително да вземете следните мерки, за да ограничите развитието на плесени:

1. Извадете всички хранителни продукти.
2. Изключете уреда от електрическата мрежа.
3. Измийте го старателно и изсушете вътрешността му.
4. Оставете всички врати отворени за няколко дни, за да изсъхне добре.

Преди да потърсите помощ за ремонт и обслужване

Преди да потърсите помощ за ремонт и обслужване, проверете следните възможности:

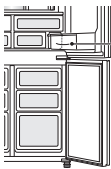
Проблем	Разрешение
Хладилникът изобщо не охлажда и иконите светят.	<p>Зададен е режим за демонстрация в магазин. Изпълнете стъпки 1 и 2, за да отмените режима.</p> <p>1 Отворете вратата на хладилника.</p> <p>2 Докоснете и задръжте за 5 секунди или по-дълго.</p> <p>Трикратен аудио сигнал</p>
Външният корпус е нагорещен при докосване.	Това е обичайно явление. Получава се заради наличието на нагревател във вътрешността на корпуса, чиято цел е да предотврати възникването на оросяване.
Областта около дръжката на вратата е нагорещена при докосване.	Това е обичайно явление. Нагревателят за предотвратяване на оросяване се намира във вратата.
Хладилникът издава силен шум.	<p>Изброените шумове са обичайни.</p> <ul style="list-style-type: none"> • При стартиране на работа компресорът издава силен шум. <ul style="list-style-type: none"> – След известно време шумът става по-тих. • Компресорът издава силен шум веднъж дневно. <ul style="list-style-type: none"> – Издава се непосредствено след операцията по автоматично обезскрежаване на охлаждащия блок. • Шум от движение на течност (гъргорене, кипене) <ul style="list-style-type: none"> – Причинява се от движението на охладителна течност в тръбите (понякога звукът може да се усили). • Препукване, хрускане, скърцане <ul style="list-style-type: none"> – Тези шумове могат да бъдат издавани при разширяването и свиването на вътрешните стени по време на охлаждане.
Възникване на скреж или оросяване във вътрешността или по външната част на хладилника. Избършете скрежта с навлажнена кърпа, а капките вода – със суха.	<p>Възможно е това да се случи при някое от изброените по-долу обстоятелства.</p> <ul style="list-style-type: none"> • Висока външна влажност. • Често отваряне и затваряне на вратата. • Съхранение на храни с богато съдържание на вода. (Необходимо е продуктите да бъдат увити или опаковани.) • Това явление възниква по-често или по-рядко в зависимост от сезона (дъждовен сезон, сух сезон), навичките на употреба и заобикалящата среда във всеки дом.
Храната в хладилното отделение е замръзнала.	<ul style="list-style-type: none"> • Хладилникът работил ли е за продължителен период със зададена температурна стойност на хладилното отделение от 0°C? <ul style="list-style-type: none"> – Променете температурната настройка на прикл. 3°C. • Хладилникът работил ли е за продължителен период със зададена температурна стойност на фризера от -21°C? <ul style="list-style-type: none"> – Променете температурната настройка на прикл. -18°C. • При ниска външна температура храните в хладилното отделение могат да замръзнат, дори и при зададена температурна стойност от 6°C.
Миризми във вътрешността на уреда.	<ul style="list-style-type: none"> • Необходимо е продуктите, излъчващи силна миризма, да бъдат увити или опаковани. • Обезмирисяващият модул не може да премахне всички миризми. • Почиствайте вътрешността периодично.
Върху повърхността на пластмасовите компоненти има линии.	<p>• Това не е производствен дефект. Върху частта, в която компонентите се допират до смола или метални форми, остават линии.</p> <p>Линия</p> 

Ако все още се нуждаете от сервизно обслужване

Свържете се с най-близкия сервизен представител, одобрен от SHARP.

За допълнителна информация относно следните детайли, посетете www.sharphomeappliances.com.

- Наличие на резервни части
- Възможност за ремонт и техническо обслужване
- Максимално време за доставка на резервни части
- Изисквания за разглобяване с цел възстановяване и рециклиране на материалите без предизвикване на замърсяване

За повече информация относно този продукт можете да сканирате кода върху енергийния етикет.

Моля, запазете гаранционната карта и енергийния етикет.

SHARP

SHARP CORPORATION

1 Takumi-cho, Sakai-ku, Sakai-shi,
Osaka 590-8522, Japan